

T-Max™ 506/657/6912 Tekstuurpinnakatte pihusti

3A6764D

ET

Vesialuseliste materjalide kaasaskantavaks pihustamiseks. Saab kasutada lahustipõhiste materjalide pealekandmiseks ainult juhul, kui on paigaldatud lahustiga ühilduvad tihendid ja kasutatakse lahustiga ühilduvaid ja juhtivaid voolikuid. Ainult professionaalseks kasutuseks.

Pole mõeldud kasutamiseks Euroopas plahvatusohtlikus keskkonnas.

T-Max 506: maksimaalne töö rõhk 50 baari (5 MPa, 725 psi)

T-Max 657: maksimaalne töö rõhk 65 baari (6,5 MPa, 940 psi)

T-Max 6912: maksimaalne töö rõhk 69 baari (6,9 MPa, 1000 psi)

Mudeliteavet vt lk 4–6.



Tähtsad ohutusjuhised

Enne seadme kasutamist lugege läbi selles kasutusjuhendis ja sellega seotud kasutusjuhendites esitatud hoiatused ja juhised. Tutvuge juhtnuppude ja seadme õige kasutusega. Hoidke need juhised alles.

		Seotud juhendid	
STX püstol	3A6746	Kotirulliku komplektid	312790, 3A4995
T-Max kauglüüti komplekt	3A6784	T-Max pealekandmiseade	312879
PrimeValve tarvikute komplekt	3A6785	Vaba vooluga pealekandmiseade	313537
Vibra-Flo T-Max	3A6909	Otseühendusega pealekandmiseade	309495
Õhukollektori komplekt	3A6839		



1135550a





Sisukord



Mudelid	4
Hoiatused	7
Komponentide tuvastamine 506	11
Komponentide tuvastamine 657	12
Komponentide tuvastamine 6912	13
Osade tuvastamine	14
Pumba juhtimise seaded	15
T-Max 506/657	15
T-Max 6912	15
Töötamine	15
Ettevalmistamine	16
Maandus	16
Lahustipõhised materjalid	16
Voolutugevuse lüliti	16
Pikendusjuhtmed	17
Materjali segamine	17
Voolikumäärde segamisjuhised	18
Rõhu alandamise protseduur	19
Seadistamine	21
Käivitamine – õhuvaba	24
Pihustusotsaku paigaldamine	26
Pihustiotsaku ummistuse kõrvaldamine	27
Käivitamine – õhu abil	28
Käivitamine – õhu abil, STX-püstol	30
Töötamine	32
Puhastamine	33
Veotsing	39
Parandamine	43
Juhtploki diagnostika	43
Juhtploki eemaldamine 506/657	45
Juhtploki paigaldamine 506, 657	47
Juhtploki eemaldamine 6912	49
Juhtploki paigaldamine 6912	51
Pumba eemaldamine	54
Pumba paigaldamine	56
Pumba parandamine 506/657	58
Pumba parandamine 6912	60
Läbilõike viide / pumba kuuli tuvastamine 6912	63
Mootori eemaldamine	64
Mootori paigaldamine	65
Utiliseerimine kasutusea lõpus	66

Osad – punkri raam	68
Osade loend – raam	69
Osad – toitemoodul 506/657	70
Osade loend – toitemoodul 506/657	71
Osad – toitemoodul 6912	72
Osade loend – toitemoodul 6912	73
Osad – pump 289555 (506)	74
Osade loend – pump	74
Osad – pump 289556 (657)	75
Osade loend – pump	75
Osad – pump 25E668 (6912)	76
Osade loend – pump 25E668 (6912)	77
Osad – juhtplokk 506/657	78
Osade loend – juhtplokk 506/657	79
Osad – juhtplokk 6912	80
Osade loend – juhtplokk	80
T-Max voolikud	81
Elektriskeemid	82
506/657	82
6912 – US	83
6912 – UK	84
Tehnilised andmed	86
CALIFORNIA OSARIIGI SEADUS NR 65	88
Graco standardgarantii	89

Graco teave 91Mudelid

Graco teave 91Mudelid

T-MAX 506						
Mudel	Voolikud	Pealekand-misseade	17-galloniline punker	Toite juhe	VAC	
17Z169	Põhiseade			Kesk- ja Ida-Euroopa 7/7	230VAC	
17X980	3 m pöörlev 5 m	T-Max pealekand-misseade	✓			
17Z170	Põhiseade			Suurbritannia	110VAC	
17X982	3 m pöörlev 5 m	T-Max pealekand-misseade	✓			
17Z291	Põhiseade			Mitmejuhtme-line	230VAC	
17X981	3 m pöörlev 5 m	T-Max pealekand-misseade	✓			

T-MAX 657						
Mudel	Voolikud	Pealekand-misseade	17-galloniline punker	Toitejuhe	VAC	
17Z171	Põhiseade			Kesk- ja Ida-Euroopa 7/7	230VAC	
17X983	3 m pöörlev 5 m	T-Max pealekand-misseade	✓			
17Z172	Põhiseade			Suurbritannia	110VAC	
17X985	3 m pöörlev 5 m	T-Max pealekand-misseade	✓			
17Z292	Põhiseade			Mitmejuhtme-line	230VAC	
17X984	3 m pöörlev 5 m	T-Max pealekand-misseade	✓			

Graco teave 91Mudeliid

T-MAX 6912

Mudel	Voolikud	Pealekandmis- seade	25-galloniline punker	Õhukollektor	Toitejuhe	VAC
17Z173	Põhiseade					
17Z626	3 m pöörlev 5 m 10 m		✓		Kesk- ja Ida-Euroopa 7/7	230VAC
17X986	3 m pöörlev 5 m 10 m	T-Max pealekand- misseade	✓			
17Z532	3 m pöörlev 5 m 10 m	Otseühendusega pealekandmiseseade	✓			
17X990	3 m pöörlev 5 m 10 m	Vaba vooluga pealekandmiseseade	✓	✓		
17X993	3 m pöörlev 5 m 10 m	STX Pihustuspüstol	✓	✓		
17Z285	3 m pöörlev 5 m 10 m	T-Max pealekand- miseseade Vaba vooluga peale- kandmiseseade	✓	✓		
17Z288	3 m pöörlev 5 m 10 m	T-Max pealekand- miseseade STX Pihustuspüstol	✓	✓		
17Z529	3 m pöörlev 5 m 10 m	T-Max pealekand- miseseade Pika varrega Pealekandmiseseade	✓	✓		
17Z174	Põhiseade					
17Z629	3 m pöörlev 5 m 10 m		✓		Suur- britannia	110VAC
17X988	3 m pöörlev 5 m 10 m	T-Max pealekand- miseseade	✓			
17Z534	3 m pöörlev 5 m 10 m	Otseühendusega pealekandmiseseade	✓			
17X992	3 m pöörlev 5 m 10 m	Vaba vooluga pealekandmiseseade	✓	✓		
17Z282	3 m pöörlev 5 m 10 m	STX Pihustuspüstol	✓	✓		
17Z287	3 m pöörlev 5 m 10 m	T-Max pealekand- miseseade Vaba vooluga pealekandmiseseade	✓	✓		
17Z290	3 m pöörlev 5 m 10 m	T-Max pealekand- miseseade STX Pihustuspüstol	✓	✓		
17Z531	3 m pöörlev 5 m 10 m	T-Max pealekand- miseseade Pika varrega Pealekandmiseseade	✓	✓		



Graco teave 91 Mudelid

T-MAX 6912 jätk

Mudel	Voolikud	Pealekandmis seade	25-galloniline punker	Õhukollektor	Toitejuhe	VAC	
17Z293	Põhiseade				Mitmejuht- meline	230VAC	
17Z628	3 m pöörlev 5 m 10 m		✓				
17X987	3 m pöörlev 5 m 10 m	T-Max peale- kandmiseseade	✓				
17Z533	3 m pöörlev 5 m 10 m	Otseühendu- sega peale- kandmiseseade	✓				
17X991	3 m pöörlev 5 m 10 m	Vaba vooluga pealekand- miseseade	✓	✓			
17X994	3 m pöörlev 5 m 10 m	STX pihustus- püstol	✓	✓			
17Z286	3 m pöörlev 5 m 10 m	T-Max peale- kandmiseseade Vaba vooluga pealekand- miseseade	✓	✓			
17Z289	3 m pöörlev 5 m 10 m	T-Max peale- kandmiseseade STX pihustus- püstol	✓	✓			
17Z530	3 m pöörlev 5 m 10 m	T-Max peale- kandmiseseade Pika varrega pealekand- miseseade	✓	✓			
17Z175	Põhiseade						
17Z630			✓	✓			
17X989	50' 9' pöörlev	T-Max peale- kandmiseseade	✓	✓			
17Z283	50' 9' pöörlev	STX pihustus- püstol	✓	✓			
17Z284	100' 9' pöörlev	STX pihustus- püstol	✓	✓			
17Z703	100' 9' pöörlev	STX pihustus- püstol	✓	✓			

Hoiatused

Järgmised hoiatused puudutavad seadme seadistamist, kasutamist, maandamist, hooldamist ja parandamist. Hüüumärk osutab üldistele hoiatustele ja ohusümbolid viitavad toimingutega seotud ohtudele. Kui leiata need sümbolid kasutusjuhendi põhitekstist või hoiatussiltidelt, vaadake nende tähendust jaotisest Hoiatused. Kasutusjuhendi põhitekstis võib esineda tootele iseloomulikke ohusümboleid ja hoiatusi, mida selles jaotises ei käsitleta.

! HOIATUS



MAANDUS

See toode tuleb maandada. Elektrilühise tekke korral vähendab maandus elektrilöögiriski, juhtides elektrivoolu maandusjuhtmesse. See toode on varustatud juhtmega, millel on maandusjuhe koos sobiva maandatud pistikuga. Pistik tuleb ühendada pistikupesaga, mis on paigaldatud ja maandatud kõigi kohalike koodeksite ja regulatsioonide järgi.

- Maandusega pistiku vale paigaldamise tulemuseks võib olla elektrilöögioht.
- Kui on vajalik juhtme või pistiku parandamine või vahetamine, ärge ühendage maandusjuhet ühegi lameda pistikuharuga.
- Maandusjuhe on isolatsiooniga, mille välispind on roheline ja kas kollaste triipudega või ilma nendeta.
- Kui te ei mõista maandamisjuhendit täielikult või kahtlustate, et toode ei ole õigesti maandatud, pidage nõu kvalifitseeritud elektrikuga või hooldustehnikuga.
- Kui pistik ei sobi kontakti, siis ärge kaasasolevat pistikut muutke, vaid laske kvalifitseeritud elektrikul paigaldada sobiv pistikupesa.
- Toode on mõeldud kasutamiseks vooluvõrgus nominaalpingega 110 või 230 V ning selle maandusega pistik sarnaneb alltoodud joonisel näidatud pistikule.

110V UK

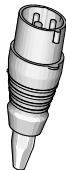

120V



230V

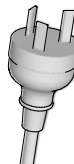
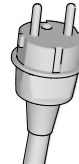

ti24583a

- Ühendage toode pistikupesaga, millel on pistikuga sama konfiguratsioon.
- Ärge kasutage selle tootega adapterit.

Pikendusjuhtmed:

- Kasutage ainult kolmekiulist pikendusjuhet, millel on maanduspistik ja kontakt, millesse toote pistik sobib.
- Veenduge, et teie pikendusjuhe ei oleks vigastatud. Kui pikendusjuhtme kasutamine on vajalik, kasutage vähemalt 2,5 mm² (12 AWG) juhet, mis sobib tootele vajaliku voolu juhtimiseks.
- Väiksema juhtme kasutamine võib põhjustada juhtmes pingelanguse, toitekao ja seadme ülekuumenemise.

HOIATUS



TULEKAHJU- JA PLAHVATUSOHT

Kergesti süttivad aaurud, nt lahusti- ja materjaliaaurud, võivad tööpiirkonnas süttida või plahvatada. Tulekahju ja plahvatuse vältimiseks pöörake tähelepanu järgmisele.



- Vältige tuleohtlike või kergesti süttivate materjalide pihustamist lahtise leegi või selliste süüteallikate läheduses nagu sigaretid, mootorid ja elektriseadmed.



- Materjali või lahusti voolamine läbi seadme võib tekitada staatilist elektrit. Staatiline elekter põhjustab materjali- või lahustiaurude läheduses tule- või plahvatusohtu. Kõik pihustussüsteemi osad, sh pump, voolik, püstol ja pihustusosalal või selle ümber olevad esemed, tuleb korralikult maandada, et oleks tagatud kaitse staatilise elektri ja sädemete eest. Kasutage Graco juhtivaid või maandatud kõrgsurve vaakummaterjalipihusti voolikuid.



- Veenduge, et kõik mahutid ja kogumissüsteemid oleks staatilise laengu vältimiseks maandatud. Ärge avage ämbrimuhve, kui need ei ole antistaatilised või juhtivad.
- Ühendage maandusega pistikupesa külge ja kasutage maandatud pikendusjuhtmeid. Ärge kasutage adapterit, et muuta kolmeharuline pistik/kontakt kaheharuliseks.
- Ärge kasutage halogeenitud süsivesinikke sisaldavaid materjale ega lahusteid.
- Ärge pihustage tuleohtlikke ega kergesti süttivaid vedelikke suletud ruumis.
- Tagage pihustusosalal hea ventilatsioon. Võimaldage piisavas koguses värske õhu liikumist läbi pihustusala.
- Pihusti tekitab sädemeid. Hoidke pumbaplokki pihustamise, loputamise, puhastamise ja hoolduse ajal hea ventilatsiooniga kohas vähemalt 6,1 m (20 jala) kaugusel pihustuspiirkonnast. Äge pihustage pumbale.
- Ärge suitsetage pihustamisosalal ega pihustage sädemete ja lahtise tule lähedal.
- Ärge kasutage pihustusalas lüliteid, mootoreid ega sarnaseid sädemeid tekitavaid tooteid.
- Hoidke ala puhas ja vaba materjali- või lahustimahutitest, lappidest ja muudest tuleohtlikest materjalidest.
- Tundke pihustatavate materjalide ja lahustite koostist. Lugege läbi kõik materjalide ja lahustitega kaasas olevad ohutuskaardid ja pakendite märgised. Järgige materjali või lahusti tootja ohutusnõudeid.
- Hoidke tööpiirkonnas käepärast töötav tulekustuti.



ELEKTRILÖÖGIOHT

See seade tuleb maandada. Süsteemi vale maandamine, seadistus või kasutamine võib põhjustada elektrilöögi.



- Enne seadme hooldamist lülitage see välja ja eemaldage toitejuhe pistikupesast.
- Kasutage ainult õigesti maandatud pistikupesi.
- Kasutage ainult 3-kiulisi pikendusjuhtmeid.
- Veenduge, et toite- ja pikendusjuhtmete maandustihvtid oleksid kahjustamata.
- Ärge jätke seadet vihma kätte. Hoidke siseruumides.
- Enne hooldamist võtke pistik vooluvõrgust välja ja oodake viis minutit.

HOIATUS
**NAHASSE TUNGIMISE OHT**

Kõrgsurvepihusti joa sattumisel nahale võivad mürgid tungida kehasse ja põhjustada raskeid vigastusi, mille tagajärjeks võib olla amputatsioon. Sellisel juhul tuleb viivitamatult pöörduda **arsti poole**.



- Ärge suunake püstolit inimese poole ega pihustage ühelegi inimesele või loomale.
- Hoidke käed ja teised kehaosad väljutusavast eemal. Näiteks ärge üritage lekkeid peatada ühegi kehaosaga.
- Kasutage alati pihustusotsaku kaitset. Ärge pihustage ilma pihustusotsaku kaitsmeta.
- Kasutage Graco pihustusotsakuid.
- Olge pihustusotsakute puhastamisel ja vahetamisel ettevaatlik. Juhul kui pihustusotsak pihustamisel ummistub, järgige **rõhu alandamise protseduuri** seadme väljalülitamiseks ja rõhu alandamiseks enne pihustiotsaku eemaldamist selle puhastamiseks.
- Rõhk püsib seadmes ka pärast toite väljalülitamist. Ärge jätke seadet järelevalveta vooluvõrku ega rõhu alla. Järgige **Rõhu vabastamise protseduuri**, kui seade jääb järelevalveta või seisma, aga ka enne hooldamist, puhastamist ja detailide eemaldamist.
- Kontrollige voolikuid ja muid osi kahjustuste suhtes. Asendage kahjustatud voolikud või muud osad.
- Süsteem suudab tekitada 69 baari, 6,9 MPa (1000 psi) survet. Kasutage Graco varuosi või lisatarvikuid, mis on lubatud kasutamiseks vähemalt survega 69 baari, 6,9 MPa (1000 psi).
- Enne seadme kasutamist kontrollige, kas kõik ühendused on kindlad.
- Õppige selgeks seadme kiire peatamine ja rõhu kiire alandamine. Tutvuge põhjalikult juhtnuppudega.

**RÕHU ALL OLEVATE ALUMIINIUMOSADEGA SEOTUD RISK**

Alumiiniumiga ühildumatute vedelike kasutamine survestatud seadmetes võib põhjustada tugevat keemilist reaktsiooni ja seadme purunemist. Selle hoiatuse mittejärgimine võib põhjustada surma, raskeid vigastusi või varalist kahju.

- Ärge kasutage 1,1,1-trikloroetaani, metüülkloriidi või teisi halogeenitud süsivesinikke sisaldavaid lahusteid ja vedelikke.
- Ärge kasutage kloorvalgendit.
- Paljud muud vedelikud võivad sisaldada kemikaale, mis võivad alumiiniumiga reageerida. Sobivuse kindlaks tegemiseks võtke ühendust oma varustajaga.

HOIATUS



SEADME VÄÄRKASUTUSOHT

Seadme väärkasutamine võib põhjustada surma või raskeid vigastusi.

- Ärge kasutage seadet, kui olete väsinud või uimastite või alkoholi mõju all.
- Ärge ületage vähima vastupidavusega süsteemi osa maksimaalset töö rõhku või lubatud temperatuuri. Vt kõikide seadmete kasutusjuhenditest peatükki **Tehnilised andmed**.
- Kasutage vedelikke ja lahusteid, mis sobivad märgade osadega. Vt kõikide seadmete kasutusjuhenditest peatükki **Tehnilised andmed**. Lugege vedelike ja lahustite tootjate hoiatusi. Materjali kohta lisateabe saamiseks küsige levitajalt või edasimüüjalt ohutuskarti (SDS).
- Ärge lahkuge tööalalt, kui seade on pinge või rõhu all.
- Kui seadet ei kasutata, lülitage see välja ning järgige **rõhu alandamise protseduuri**.
- Kontrollige seadet iga päev. Remontige või asendage kulunud või kahjustatud osad kohe ainult tootja originaalvaruosadega.
- Ärge muutke ega modifitseerige seadet. Muutmine võib tühistada vastavustunnistused ja põhjustada ohte.
- Veenduge, et kõik seadmed oleks hinnatud ja heaks kiidetud kasutamiseks keskkonnas, kus te seda kasutate.
- Kasutage seadet ainult selleks ettenähtud eesmärgil. Teabe saamiseks võtke ühendust oma edasimüüjaga.
- Paigutage voolikud ja kaablid käidavatest kohtadest, teravatest servadest, liikuvatest osadest ja kuumadest pindadest eemale.
- Ärge murdke voolikuid kokku ega painutage liigselt. Ärge kasutage voolikuid seadmete vedamiseks.
- Hoidke lapsed ja loomad tööpiirkonnast eemal.
- Täitke kõiki asjakohaseid ohutuseeskirju.



LIIKUVATE OSADEGA SEOTUD OHT

Liikuvad osad võivad sõrmi või teisi kehaosi muljuda või need ära lõigata.

- Vältige kokkupuudet liikuvate osadega.
- Ärge kasutage seadmeid, millelt on eemaldatud kaitsmed või katted.
- Seade võib hoiatuseta tööle hakata. Enne seadmete kontrollimist, liigutamist või hooldamist järgige **surve alandamise protseduuri** ning lahutage kõik toiteallikad.



ISIKUKAITSEVAHENDID

Kandke asjakohaseid kaitsevahendeid, kui olete tööpiirkonnas, et hoida ära raskeid vigastusi, sh silmavigastused, kuulmise kadu, toksiliste aurude sissehingamine ja põletushaavad. Kaitsevarustuse hulka kuuluvad muu hulgas järgmised kaitsevahendid.

- Silma- ja kuulmiskaitsevahendid.
- Respiraatorid, kaitseriietus ja kindad vedeliku või lahusti tootja soovitude kohaselt.

Komponentide tuvastamine 506

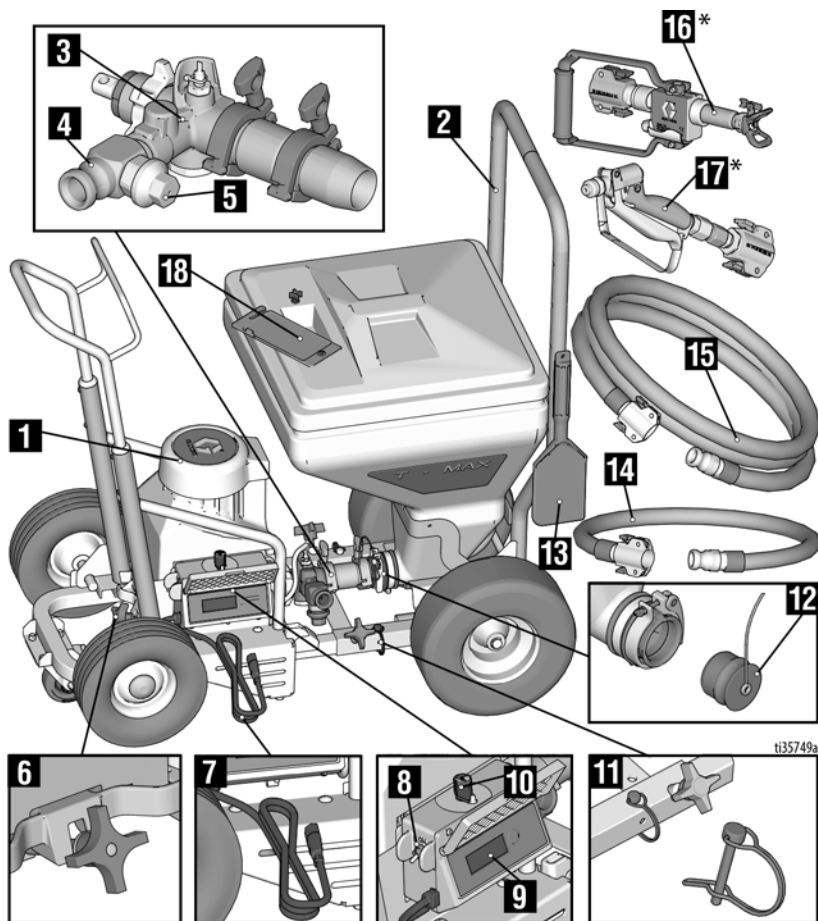

1	Pumbamoodul
2	Punkri raam
3	Pump
4	Pumba väljalaskeava
5	Kaitseklaap
6	Mooduli kinnitusklamber
7	Toitejuhe
8	Sisse/välja lüliti (ON/OFF)
9	Ekraan
10	Rõhu reguleerimisnupp
11	Lukustustihvt

12	Punkri sulgur
13	Kaabits
14	Pöörlev voolik
15	Materjalivoolik
16	T-Max pealekandmisseade
17	Otseühendusega pealekandmisseade
18	Tööriistakast

MÄRKUS: Kõik seadme koos tarnitud voolikud on ettenähtud ainult vesialuselise materjali pealekandmiseks.

* Kõik pealekandmisseadmed leiata lk 14.

Komponentide tuvastamine 657

Komponentide tuvastamine 657

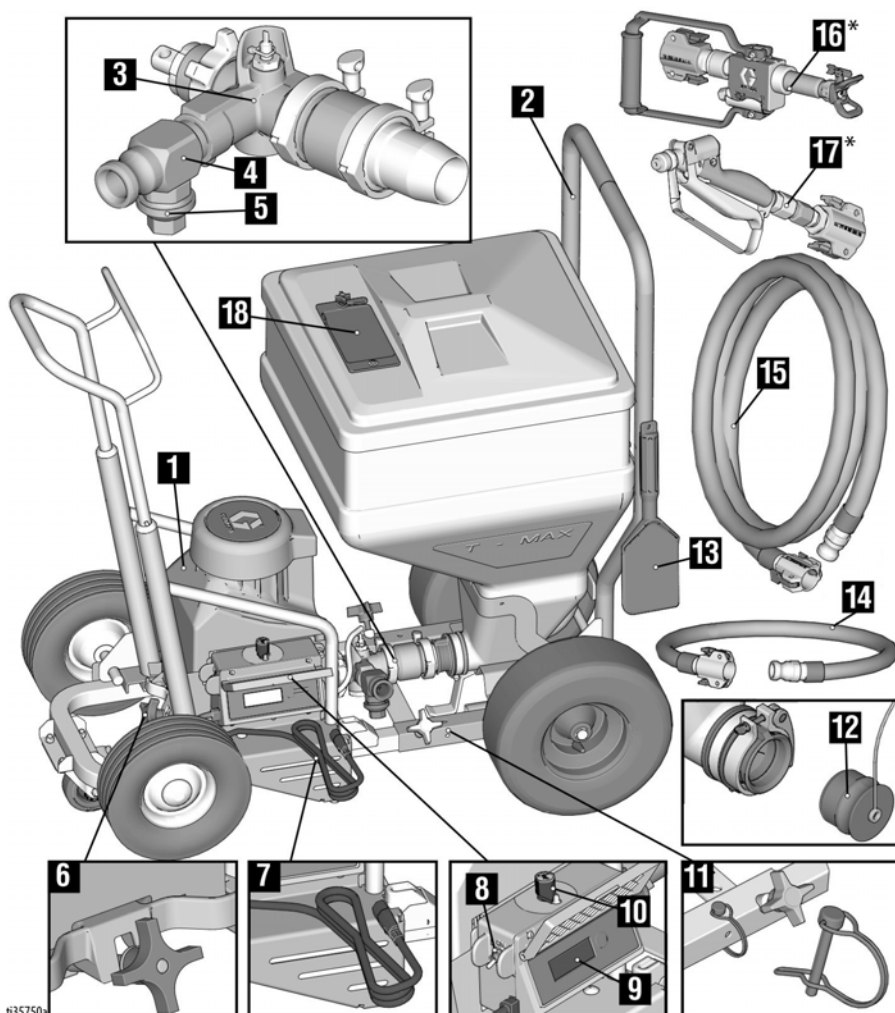

t35750a

1	Pumbamoodul
2	Punkri raam
3	Pump
4	Pumba väljalaskeava
5	Kaitseklapp
6	Mooduli kinnitusklamber
7	Toitejuhe
8	Sisse/välja lüliti (ON/OFF)
9	Ekraan
10	Rõhu reguleerimisnupp
11	Lukustustihvtid

12	Punkri sulgur
13	Kaabits
14	Pöörlev voolik
15	Materjalivoolik
16	T-Max pealekandmisseade
17	Otseühendusega püstol
18	Tööriistakast

MÄRKUS: Kõik seadme koos tarnitud voolikud on ettenähtud ainult vesialuselise materjali pealekandmiseks.

* Kõik pealekandmisseadmed leiata lk 14.

Komponentide tuvastamine 6912

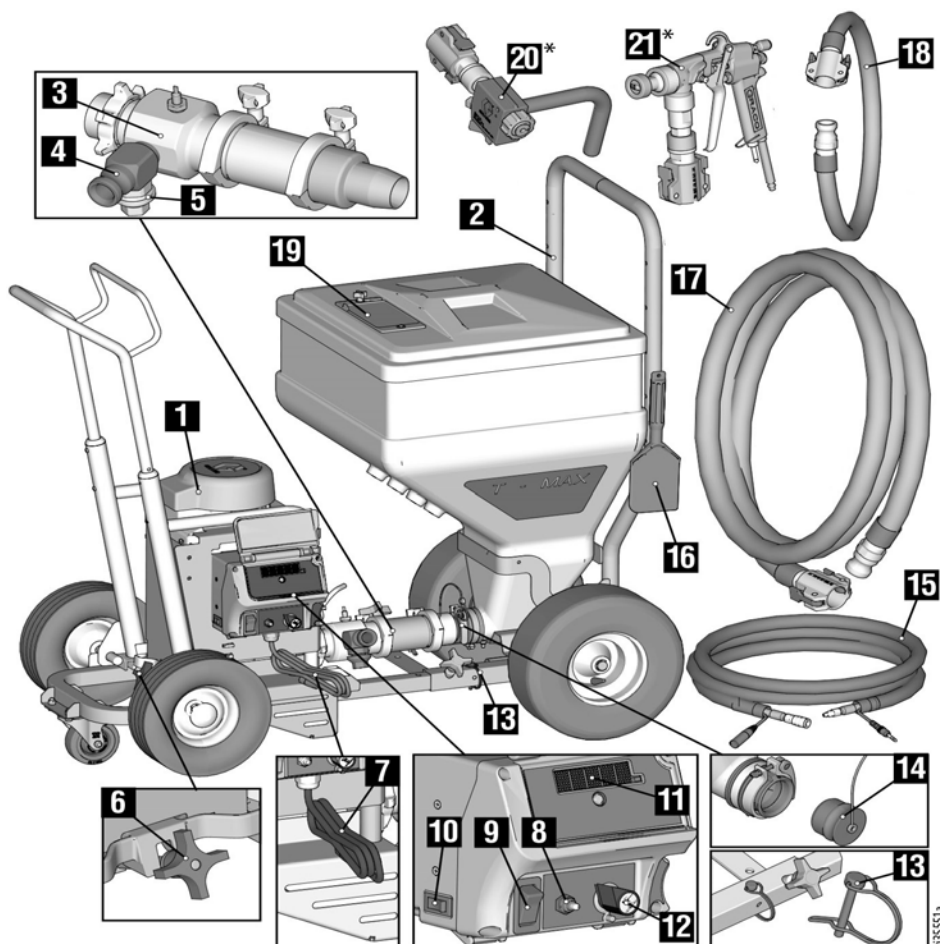

1	Pumbamoodul
2	Punkri raam
3	Pump
4	Pumba väljalaskeava
5	Kaitsekapp
6	Mooduli kinnitusklamber
7	Toitejuhe
8	Pumba režiimi lüliti
9	Sisse/välja lüliti (ON/OFF)
10	Voolutugevuse lüliti
11	Ekraan
12	Rõhu reguleerimisnupp
13	Lukustustihvtid

14	Punkri sulgur
15	Signaali-/õhuvoolik
16	Kaabits
17	Materjalivoolik
18	Pöörlev voolik
19	Tööriistakast
20	Vaba vooluga pealekandmiseade
21	STX pihustuspüstol

MÄRKUS: Kõik seadme koos tarnitud voolikud on ettenähtud ainult vesialuselise materjali pealekandmiseks.

* Kõik pealekandmisseadmed leiate lk 14.

Osade tuvastamine

Osade tuvastamine

Vaba vool
Pealekandmisseade (17Z128)

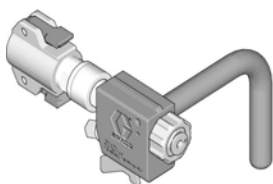

10 tolli kaug
Lüliti (18A682)



30 m kaug
Lüliti (17Z158)



18 m kaug
Lüliti (17Z157)



T-Max pealekandmisseade
(17Z054)

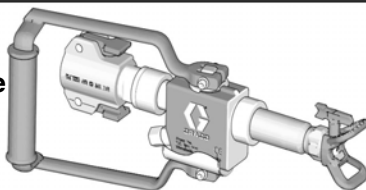

13 m signaal/õhk
Voolik (17Z144)

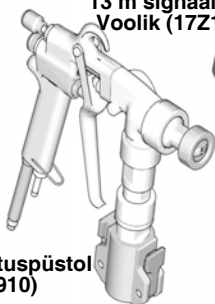

18 m signaal/õhk
Voolik (17Z148)

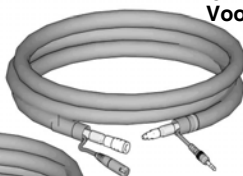

STX pihustuspüstol
(17Y910)

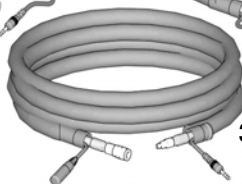

33 m signaal/õhk
Voolik (17Z151)

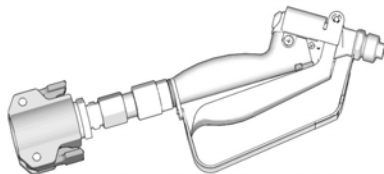

Otseühendusega
pealekandmisseade
(17Y907)

035552a

Pumba juhtimise seaded

T-Max 506/657

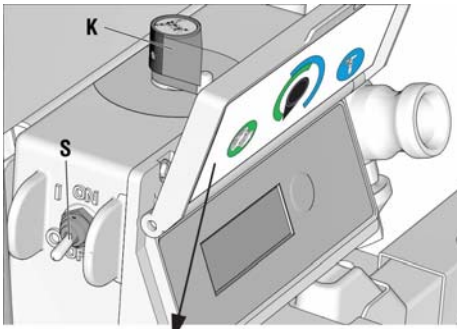

6336142a



Voolurežiim (rõhu reguleerimisnupu esimene pool) Mootor töötab pidevalt rõhu reguleerimisnupuga (K) määratud kiirusel. 0-100%

Rõhurežiim (rõhu reguleerimisnupu teine pool) Mootor töötab, et saavutada rõhu reguleerimisnupuga (K) määratud rõhu.

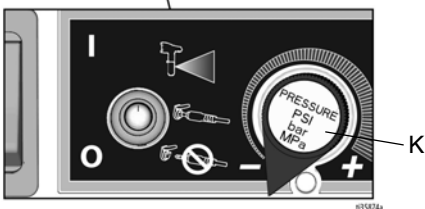
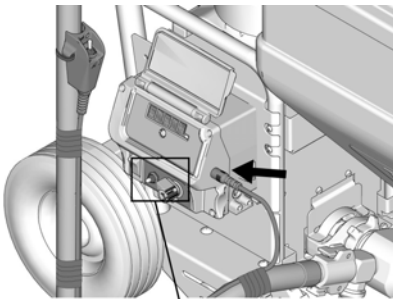
T-Max 6912

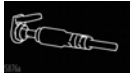

6336142a

Pumba juhtimise seade	Kirjeldus
Rõhurežiim 	Mootor töötab, et saavutada rõhu reguleerimisnupuga (K) määratud rõhu.
Voolurežiim koos kaugjuhtimisega 	Seade „Voolurežiim koos kaugjuhtimisega“ võimaldab kasutajal juhtida pumba sisse- ja väljalülitamise funktsiooni kauglüliti või STX pihustuspüstoli abil. Kui on paigaldatud kauglüliti või STX pihustuspüstol ning pumba juhtimise seadete režiimiks on valitud „Voolurežiim koos kaugjuhtimisega“, saab neid kasutada pumba sisse- ja väljalülitamiseks.
Voolurežiim 	Mootor töötab pidevalt rõhu reguleerimisnupuga (K) määratud kiirusel. 0-100%

Töötamine

Mootori toitelüliti (S) peab olema sisselülitatud asendis ON, et pihusti saaks pumbata materjali.

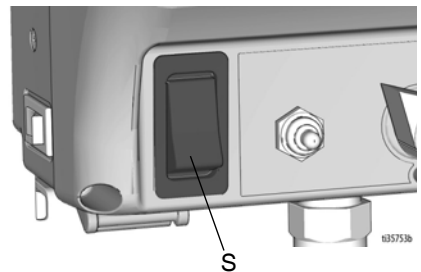

633753b

Ettevalmistamine

Maandus



Seade peab staatiliste sädemete ja elektrilöögiohu vältimiseks olema maandatud. Elektrilised või staatilised sädemed võivad põhjustada aurude süttimist või plahvatamist. Vale maandus võib põhjustada elektrilöögi. Korraliku maandusega on tagatud elektrivoolu eemaldusjuhtme olemasolu.

See toode on varustatud juhtmega, millel on maandusjuhe koos sobiva maandatud pistikuga. Pistik tuleb ühendada pistikupessa, mis on paigaldatud ja maandatud kõigi kohalike koodeksite ja regulatsioonide järgi.

Kui pistik ei sobi kontakti, siis ärge kaasasolevat pistikut muutke, vaid laske kvalifitseeritud elektrikul paigaldada sobiv pistikupesa.

Lahustipõhised materjalid

MÄRKUS: Kõik seadme koos tarnitud voolikud on ettenähtud ainult vesialuselise materjali pealekandmiseks.

Kasutada tuleb lahustiga ühilduvaid voolikuid ja pealekandmiseseadmeid.

Seadme läbipesu



Tulekahju ja plahvatuse vältimiseks maandage alati seade ja jäätmemahuti. Staatiliste sädemete ja pritsmetest põhjustatud kehavigastuste vältimiseks peske alati läbi madalaima võimaliku rõhu all.

- Peske läbi enne materjali vahetamist, enne vedeliku kuivamist või kõvenemist seadmes, päeva lõpus, enne ladustamist ja enne seadme remontimist.

- Peske läbi vedelikuga, mis ühildub väljastatava vedelikuga ja seadme vedelikuga kokkupuutuvate osadega.
- Peske läbi madalaima võimaliku rõhu all. Kontrollige ühendusi lekete suhtes ja pingutage neid vastavalt vajadusele.

1. Järgige toimingut **Rõhu alandamise protseduur**, lk 19.
2. Seadke pump malaimale võimalikule vedelikurõhule ja käivitage pump.
3. Hoidke püstoli metallosa kindlalt vastu maandatud metallämбри külge. Vajutage püstoli päästikule, kuni väljub puhas lahusti.

Voolutugevuse lüliti

Valige olenevalt vooluvõrgust voolutugevus 15 või 20 A. 110 V seadmed vajavad 100–120 V vahelduvvoolu, 50/60 Hz, 15–20 A, 1 faas.

Valige olenevalt vooluvõrgust voolutugevus 10 või 16 A. 230 V seadmed vajavad 220–240 V vahelduvvoolu, 50/60 Hz, 10–16 A, 1 faas.

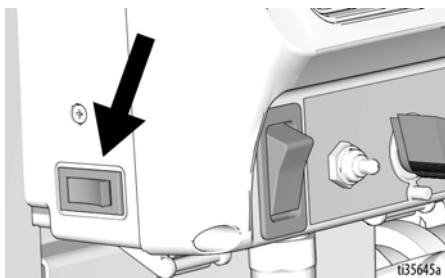

Pikendusjuhtmed

Kasutage vigastamata maanduskontaktiga pikendusjuhet. Kui pikendusjuhe on vajalik, kasutage 3-soonelist, vähemalt 2,5 mm² (12 AWG).

MÄRKUS: Väiksemate mõõtmetega või pikem pikendusjuhe võib vähendada pihusti jõudlust.

Materjali segamine



MÄRKUS: Õige materjalisegu valmistamine on oluline. Pump ja pihustuspüstol ei tööta, kui segu on liiga paks. Kasutage ainult vesialuselisi materjale.

1. Segage materjal ja vesi eraldi mahutis.

Kuivsegu

Segage ettevaatlikult pinnakattematerjal ja vesi vastavalt kotil esitatud tootja juhistele.



Eelsegu

Lisage aeglaselt vesi 18,9-liitrisesse (5-gallonilisse) eelseguämbrisse.

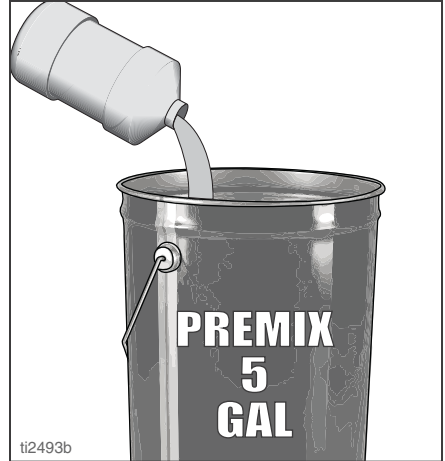

2. Segage segu segamismõlaga, kuni see on ühtlane ja klimpideta.



3. Veenduge, et kõik kuivad pulbriklimbid on põhjalikult segatud enne segu valamist pihusti punkrisse.

TEATIS

Kui te ei veendu, et kogu kuiv pulber on põhjalikult segatud, võib otsak või pump ummistuda.

Voolikumäärde segamisjuhised

Voolikumäärdega (17Z224) määratakse pumpa ja voolikuid, et vähendada ummistumise ohtu täitematerjaliga täitmisel.

MÄRKUS: Muude voolikumäärde kasutamise korral järgige tootja segamisjuhiseid.

1. Tühjendage üks kott voolikumääret 18,9-liitrisse (5-gallonilisse) ämbriisse ja täitke pooles ulatuses veega.

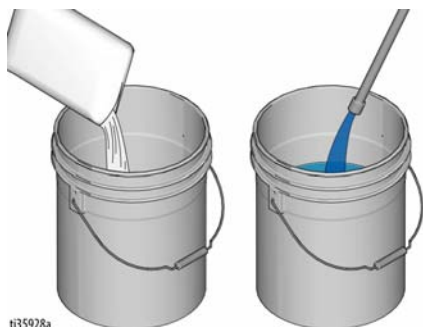

t135928a

2. Segage ühe minuti kestel.



t135829a

3. Täitke ülejäänud ämber veega. Segage ühe minuti kestel.

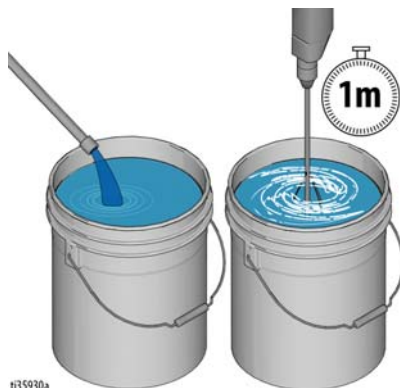

t135930a

4. Laske segul seista vähemalt viis minutit või kuni tekib õlilaigu sarnane pind.

Rõhu alandamise protseduur



Alandage rõhku alati, kui näete seda sümbolit.

Seade on rõhu all, kuni seda käsitsi alandatakse. Surve all oleva vedeliku (nahast läbi tungimise), vedeliku pritsimise ja liikuvate osade tõttu tõsiste vigastuste tekkimise vältimiseks järgige surve alandamise protseduuri, kui pihustamise lõpetate ning seadet kontrollite või hooldate.

1. Keerake sisse-välja (ON/OFF) lüüti väljalülitatud asendisse OFF ja rõhu reguleerimisnupp täielikult vastupäeva väljalülitatud asendisse OFF.

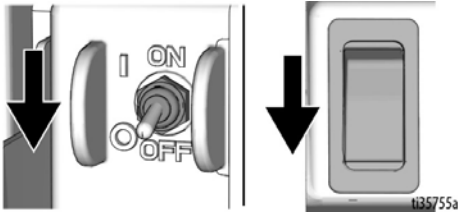

2. Suunake pealekandmiseade punkrisse. Lülitage pealekandmiseade sisse (ON).

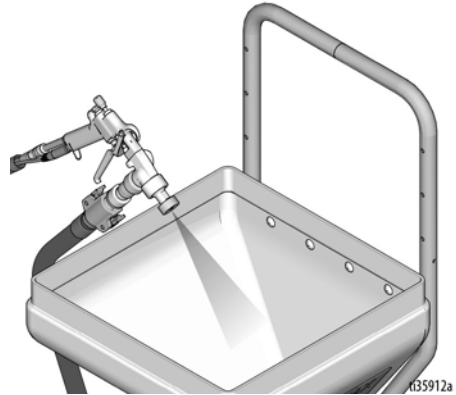
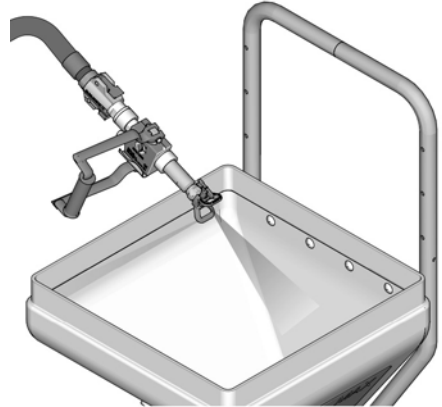

Ettevalmistamine

3. Kui teile tundub, et pihusti otsak või voolik on ummistunud või et rõhk ei ole täielikult vabastatud:
- Kui on paigaldatud, keerake täiteventiil allapoole täiteasendisse.
 - Lõdvendage VÄGA AEGLASELT kinnitusrõngast, voolikuotsa ühendust või kaitseklappi, et rõhku järk-järgult alandada.

- Lõdvendage kinnitusmutter või ühendus täielikult.
- Eemaldage vooliku või otsaku takistus.

MÄRKUS: Kui rõhu vähendamiseks kasutatakse kaitseklappi, võtke see kindlasti koost lahti ja puhastage.

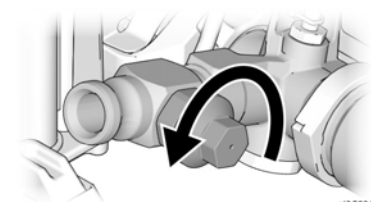
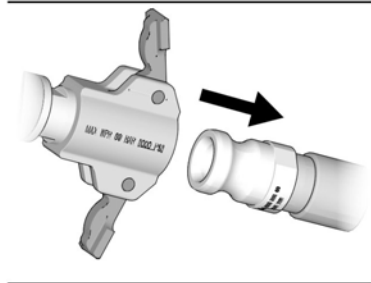
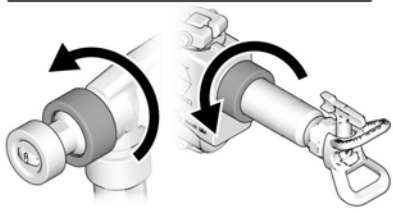
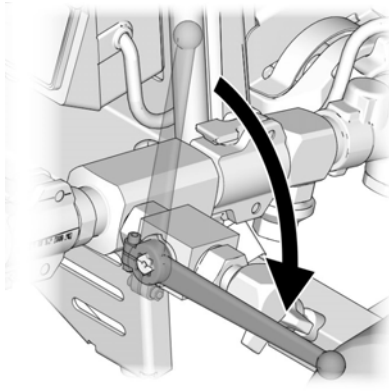

t135831a

Seadistamine



Kui pakite pihusti esimest korda lahti või kui see on pikalt hoiukohas seisnud, sooritage seadistustoiming. Kui esmane paigaldus on tehtud, eemaldage vedeliku väljalaske eest transpordikork.

1. Keerake lahti punkri raamil olevad nupud ja tõmmake tihvtid välja. Reguleerige punkri raami, et see sobiks mudeliga 506/657 (raami lühim asend) või 6912 (raami pikim asend).

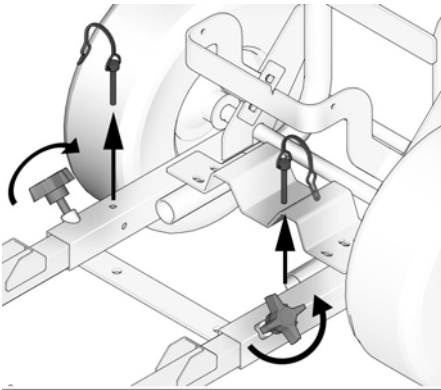

506/657

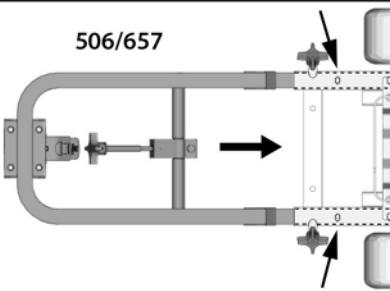

6912

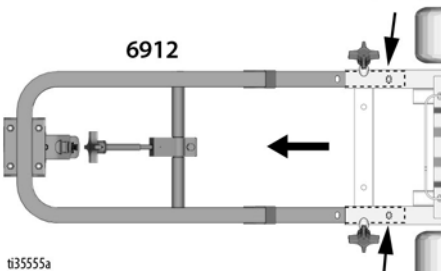

ti35555a

3A6764D

Olenevalt seadme T-Max 6912 abil pihustatavast materjalist võib olla vaja kasutada erinevaid pumbaseadistusi. Lahtivõtmisjuhised leiате jaotisest **Pumba parandamine**, lk 60.

- a. **Ühtlase konsistentsiga materjalid:** Kasutage terasest sisendava kuuli koos vedruga ja terasest väljundava kuuli koos vedruga. Seade tarnitakse nii.

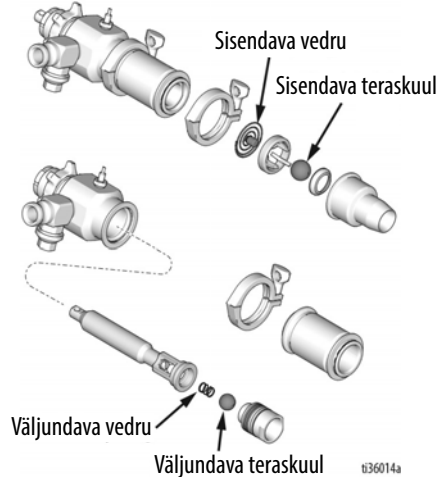

- b. **Mõned täitematerjalid:** Ummistumise vältimiseks kasutage kummist sisendava kuuli koos vedruga ja terasest väljundava kuuli koos vedruga. **MÄRKUS:** Mõnikord on ummistumise korral vaja väljundavast eemaldada vedru. Vt osa C.

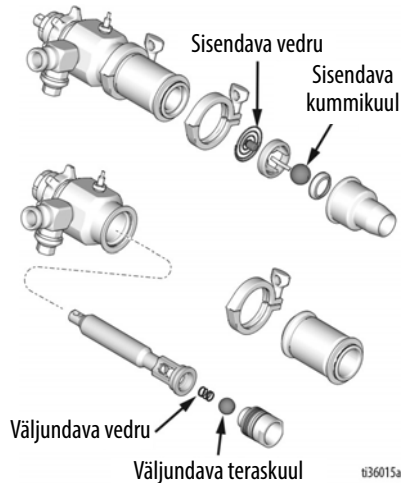

Seadistamine

- c. Väljundava vedru eemaldamiseks eemaldage pumba sisendava ja pumba silinder. Seejärel eemaldage vedru kolvist.

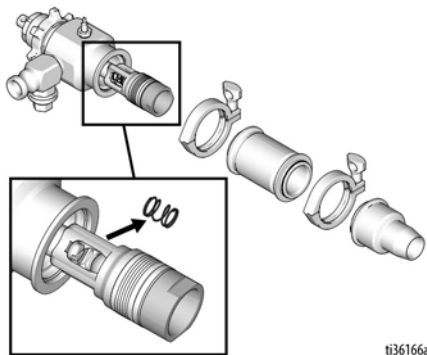

ti36166a

2. Lukustage esiratas.

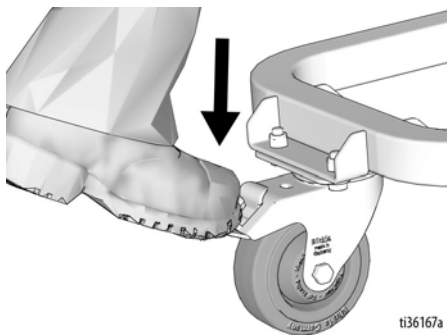

ti36167a

3. Vabastage punkri klamber.

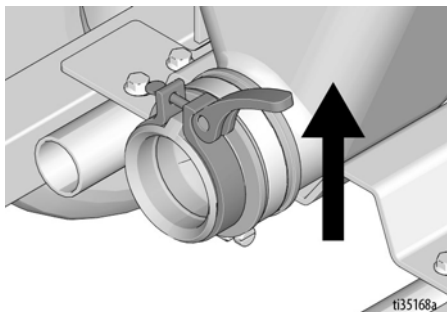

ti35168a

4. Seadke mooduli kinnitusklamber alla.

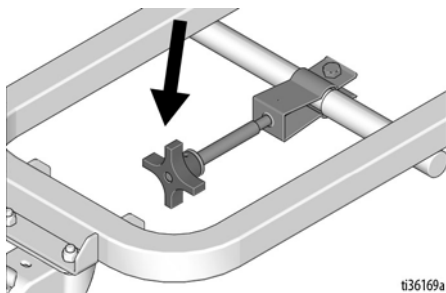

ti36169a

5. Ühendage pumbamoodul punkri raamiga.

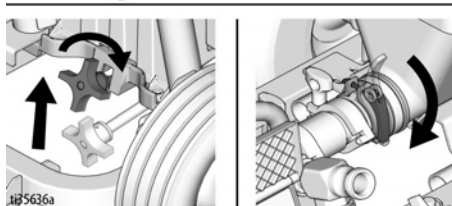
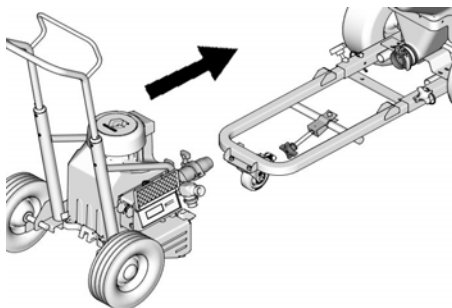

ti35636a

6. Kui punker ja pump ei joondu, keerake lahti neli punkri tagaküljel olevat mutrit. Veenduge, et punker ja pump on joondatud, ja seejärel keerake neli mutrit kinni.

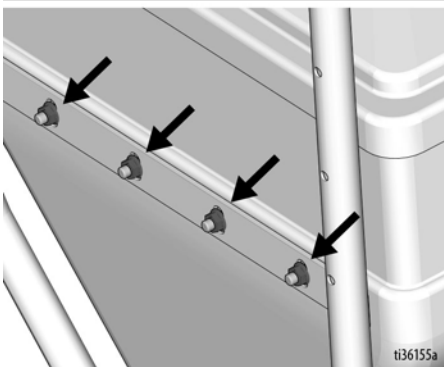
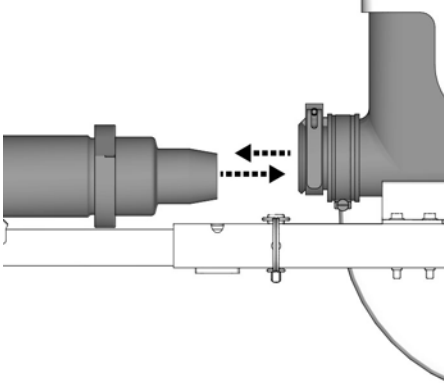

7. Keerake sisse-välja (ON/OFF) lüliti väljalülitatud asendisse (OFF). Ühendage toitejuhe.

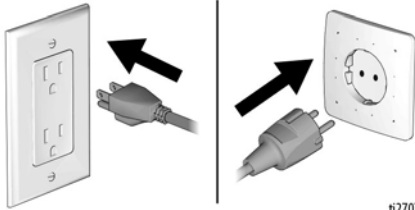
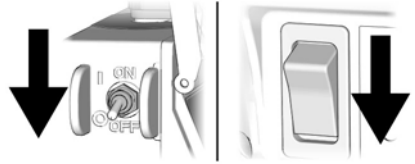

8. Eemaldage pumba kork. Ühendage materjalivoolik pumba väljundiga.

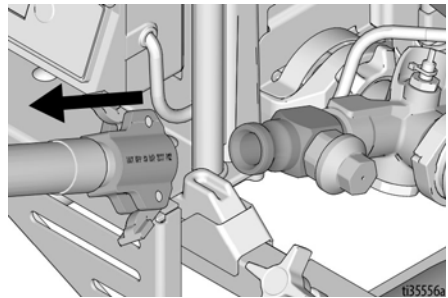

Käivitamine – õhuvaba

Käivitamine – õhuvaba



Tehke käivitustoimingud iga kord, kui käivate pihusti esmakordselt pärast selle puhastamist või hoiustamist.

1. Tehke **Rõhu alandamise protseduur**, lk 19.
2. Täitke punker eelnevalt segatud pinnakatematerjaliga. Kotirullik on müügil eraldi.

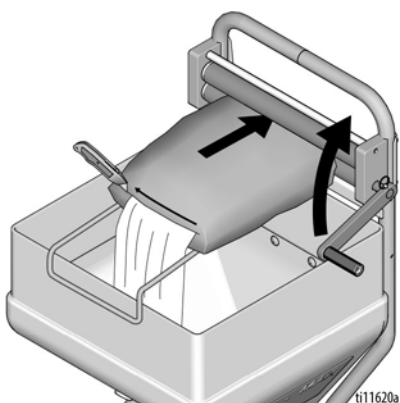

3. Täitke pump.
 - a. Asetage materjalivoolik kolusse.

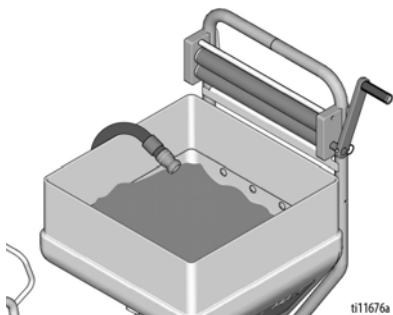

- b. Keerake sisse-välja (ON/OFF) lüliti sisselülitatud asendisse (ON).

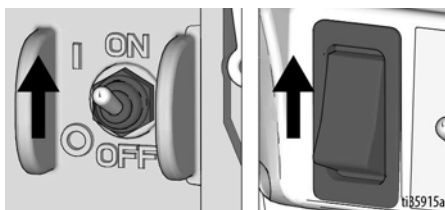

- c. **Ainult 6912:** Seadke pumba režiimi lüliti ülemisse asendisse.

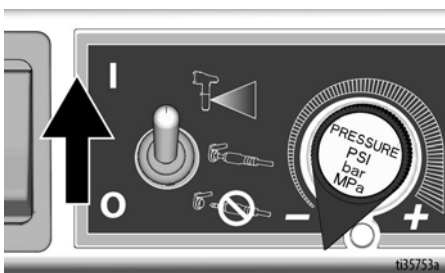

- d. Keerake rõhuregulaatori nuppu 1/4 pöörde võrra päripäeva.

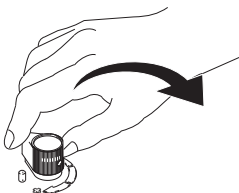

- e. Kui materjalivoolikust voolab välja pidev vool, käitage veel 30 sekundit.

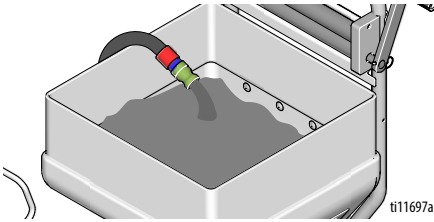

- f. Keerake sisse-välja (ON/OFF) lüliti väljalülitatud asendisse (OFF).

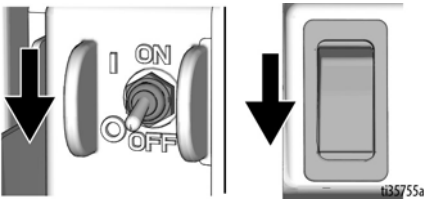

4. Paigaldage filter või õhukanali kork ja otsakupikendus. Materjali konsistents ja otsaku suurus määravad kasutatava filtri suuruse. Teatud juhtudel on liiva või kive sisaldavate materjalide edukaks pihustamiseks vaja suurte otsakute korral kasutada sõelata õhukanalikorki.

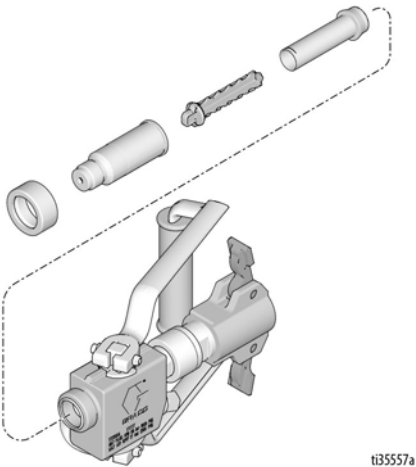

5. Ühendage pealekandmisseade materjalivoolikuga.

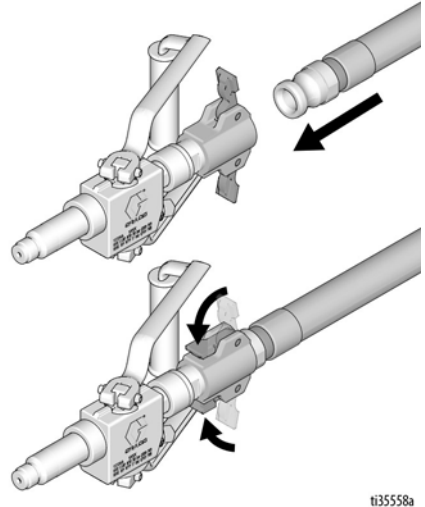

6. Lülitage sisse-välja lüliti ON/OFF sisselülitatud asendisse ON.

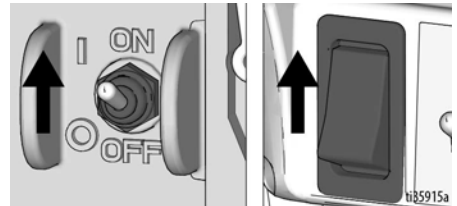

7. Lülitage pealekandmisseade sisse (ON). Keerake rõhu reguleerimisnuppu päripäeva suunas, kuni saavutate soovitud materjali etteandekiiruse. Käitage 15 sekundit.

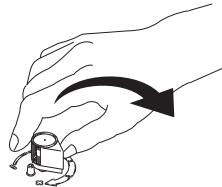

Käivõtamine – õhuvaba

Pihustusotsaku paigaldamine



Naha läbistamisest tingitud raskete vigastuste vältimiseks ärge pange kätt pihustusotsaku ette, kui pihustusotsakut ja otsakukaitsset paigaldate või eemaldate.

1. Tehke **Rõhu alandamise protseduur**, lk 19.
2. Veenduge, et pihustusotsaku ja otsaku kaitsme osad on paigaldatud näidatud järjestuses.

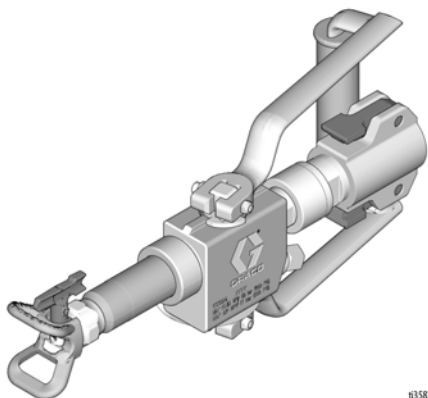

ti35824a

- a. Otsakukaitsme tihendite rihtimiseks kasutage pihustusotsakut.

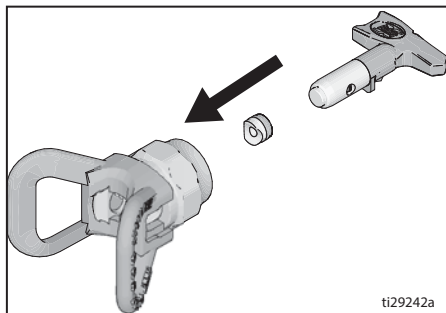

ti29242a

- b. Pihustusotsak tuleb lükata lõpuni otsakukaitsmesse. Pöörake pihustusotsakut selle allalükkamiseks.

- c. Paigaldage kinnitusrõngas otsakukaitsse adapterile ja seejärel pange kokku otsakukaits.

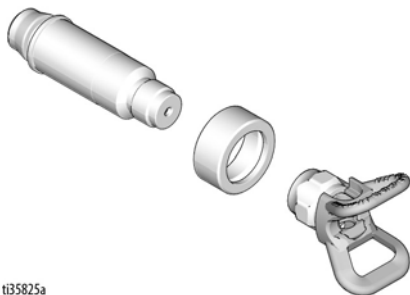

ti35825a

3. Pöörake noolekujuline käepide pihustusotsakul ette pihustusasendisse.

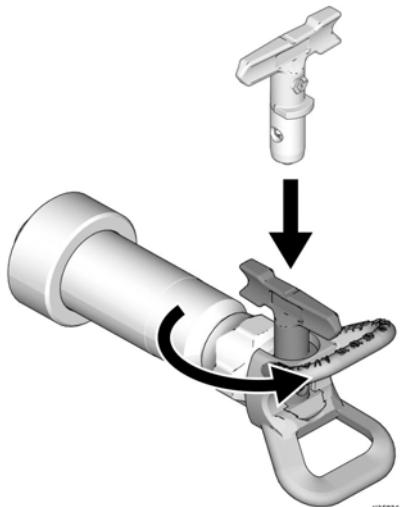

ti35826a

4. Keerake pihustusotsaku koost püstoliile ja pingutage.

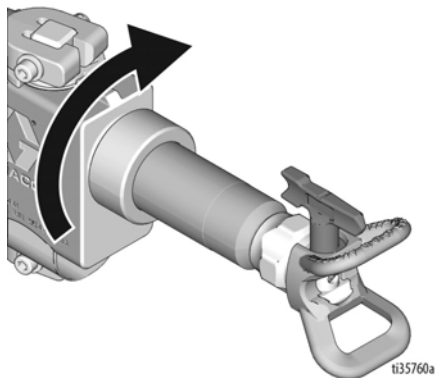

ti35760a

Pihustiotsaku ummistuse kõrvaldamine

Otsaku ummistumise vältimiseks:

- Kui pealekandmiseadet pikka aega ei kasutata, hoidke otsak „märg“ ja tehke **Rõhu alandamise protseduur**, lk 19.
 - Hoidke pihustusotsakut puhtana ja materjalist vabana.
1. Pöörake pihustusotsak ummistuse eemaldamise asendisse. Suunake pealekandmiseade pörandale ja lülitage sisse (ON). Kui ummistus on kõrvaldatud, lülitage pealekandmiseade välja (OFF).

UMMISTUSE EEMALDAMINE

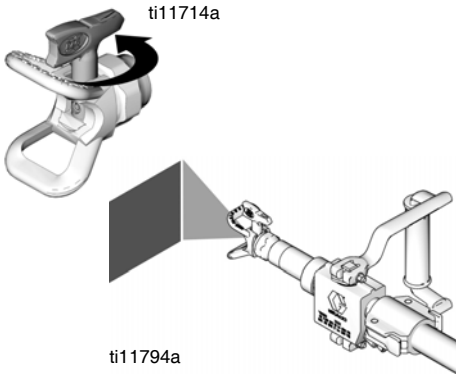

2. Pöörake pihustusotsak tagasi pihustusasendisse. Lülitage pealekandmiseade sisse (ON). Tehke proovivärvimine.

PIHUSTAMINE

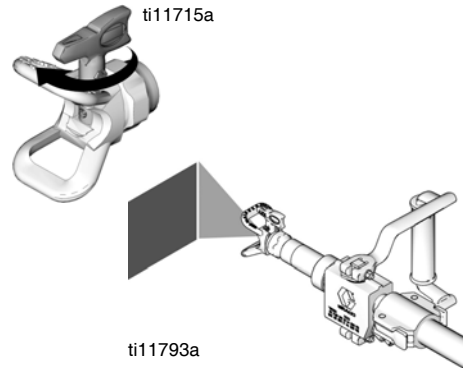

MÄRKUS: Kui pihustamisel ei kasutata pealekandmiseadet pikka aega, puhastage kindlasti pihusti või hoidke püstol „märg“ (pange see vette või mähkige märga riidelappi). See vähendab tõenäosust, et materjali kuivab püstolis ära ja ummistab selle.

Käivitamine – õhu abil



Tehke käivitustoimingud iga kord, kui käivitate pihusti esmakordselt pärast selle puhastamist või hoiustamist.

1. Tehke **Rõhu alandamise protseduur**, lk 19.
2. Ummistumise vältimiseks täitke materjalipunker voolikumäärdega. Vt **Voolikumäärde segamisjuhised**, lk 18, seejärel järgige täitmisjuhiseid. Pumbake kogu voolikumäärde läbi vooliku tagasi ämbrisse ja seejärel jätkake materjaliga täitmist.

Suureteralise täitematerjali pihustamisel kasutage kummist sisendava kuuli koos vedruga ja terasest väljundava kuuli koos vedruga.

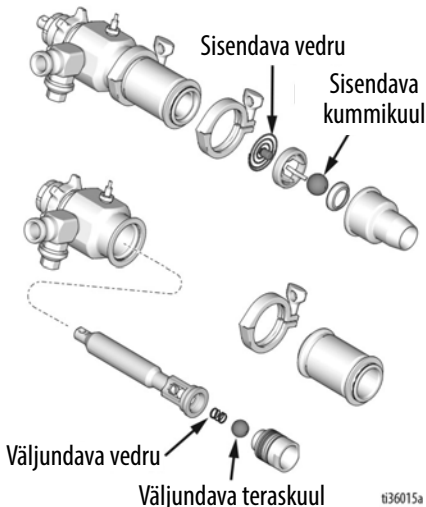

Ilma väljundava vedruta täitmiseks eemaldage voolik ja valage väljundavasse vett. Seadke seade „voolurežiimi“ ja keerake rõhuregulaatori nuppu päripäeva, kuni materjal väljub pumba väljundavast. Keerake rõhuregulaatori nuppu vastupäeva, kuni vool peatub, ja seejärel ühendage materjalivoolik. Kui on asjakohane, ühendage väljundava külge täitmisventiil ja seejärel ühendage materjalivoolik. Avage täitmisventiil ja keerake rõhuregulaatori nuppu aeglaselt päripäeva, kuni materjal väljub täitmisventiilist.

Sulgege täitmisventiil ja laske voolikul täituda (täitmisventiil on müügil eraldi).

3. Täitke punker segatud pinnakattematerjaliga.

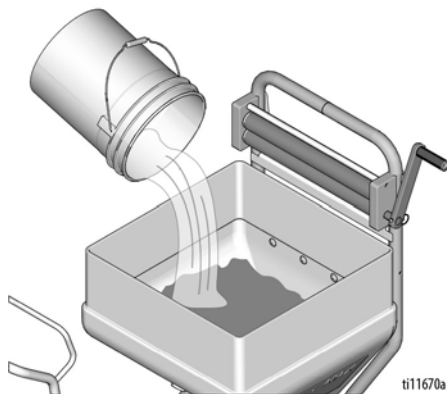

MÄRKUS: Materjaliga täitmisel laske voolikumäärde jääkidel voolata ämbrisse, kuni materjal hakkab väljuma.

MÄRKUS: Kui pump kipub ummistuma, eemaldage väljundava vedru ja käitage ilma sellela.

4. Täitke pump.

- a. Asetage materjalivoolik kolusse.

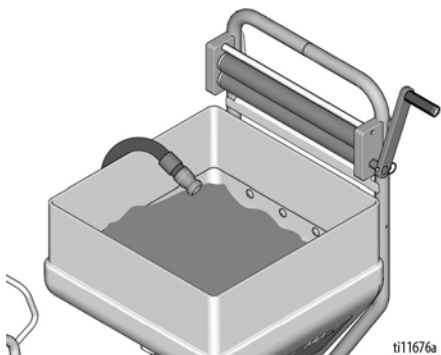

- b. Lülitage sisse-välja lüliti ON/OFF sisselülitatud asendisse ON.

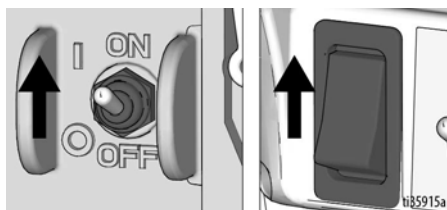

- c. Seadke pumba režiimi lüliti alumisse asendisse. Keerake rõhuregulaatori nuppu 1/4 pöörde võrra päripäeva.

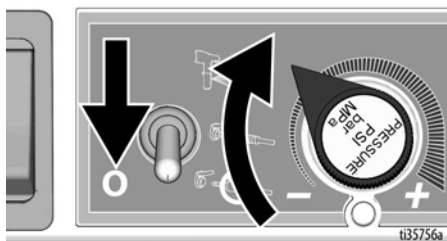

- d. Kui materjalivoolikust voolab välja pidev vool, käitage veel 30 sekundit.

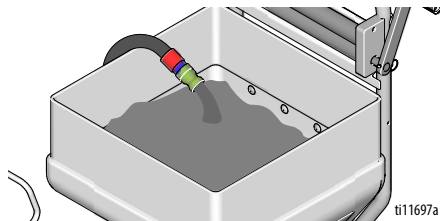

- e. Keerake sisse-välja (ON/OFF) lüliti väljalülitatud asendisse (OFF).

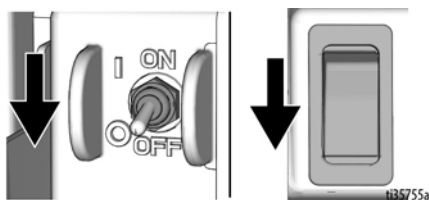

Käivõtamine – õhu abil, STX-püstol

1. Keerake õhu nõelventiil väikesele seadeväärtusele. Ühendage pealekandmiseseade materjalivoolikuga. Ühendage signaaljuhtme konnektor püstoli käepidemega ja seejärel õhuvoolikuga.

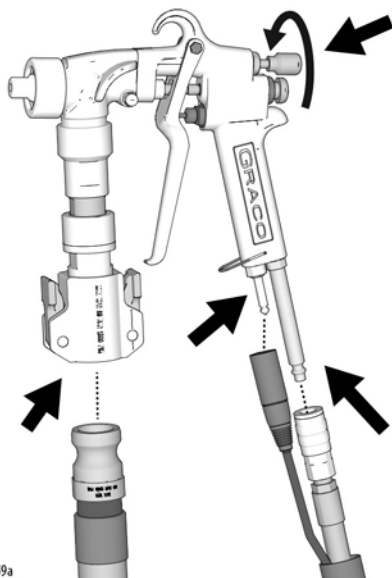

2. Seadke pumba režiimi lüliti pumba kaugjuhtimiseks keskmisesse asendisse.

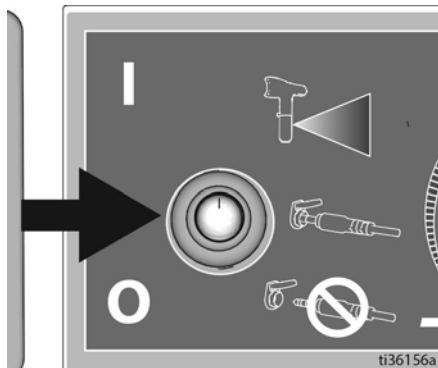

3. Hoidke pealekandmiseseadet materjalipunkri kohal ja lülitage pealekandmiseseade sisse (ON).

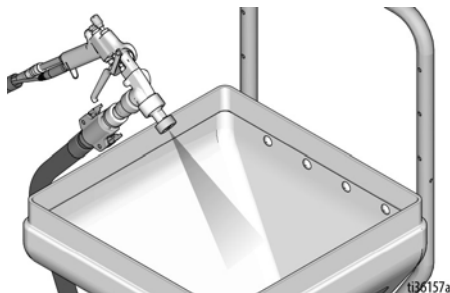

4. Keerake rõhu reguleerimisnuppu päripäeva suunas, kuni saavutate soovitud materjali etteandekiiruse. Käitage 15 sekundit.



Käivitamine – õhu abil, STX-püstol

5. Pärast pihustamise lõpetamist vabastage päästik. Vedelikukanal jääb avatuks ja alandab rõhku.
6. Pärast rõhu alandamist vajutage vedelikukanali sulgemiseks päästiku peatamisnuppu.

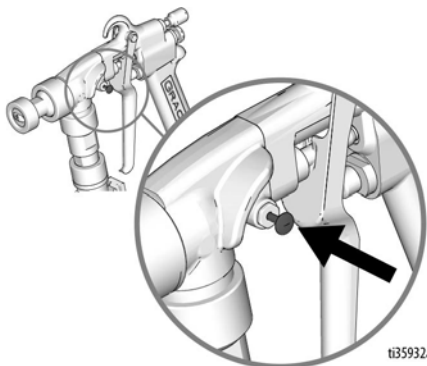

ti35932a

7. Tehke proovivärvimine. Suunake pealekandeseade põrandale. Keerake õhuventiil sisselülitatud asendisse ON. Keerake pealekandmise seade sisselülitatud asendisse ON ja nihutage see kaetava pinna juurde.

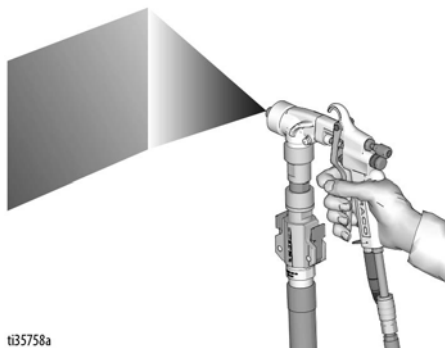

ti35758a

8. Soovitud viimistlustaseme saamiseks reguleerige õhu nõelventiili ja/või valige vahetusotsak suurusega 4–12 mm.

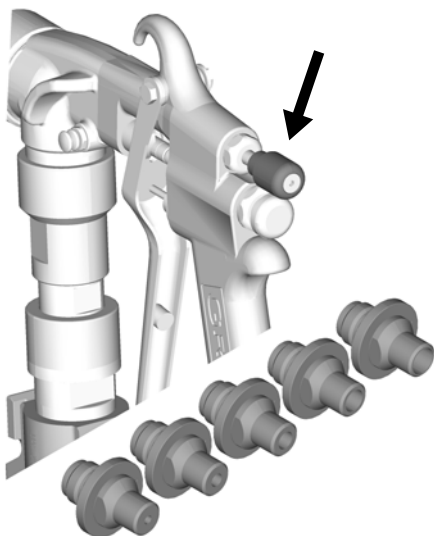

9. Kui soovitakse lehvikumustrit, eemaldage kinnitusrõngas ja lisage koostule adapterikorpus, ketas ja kinnitusmutter.

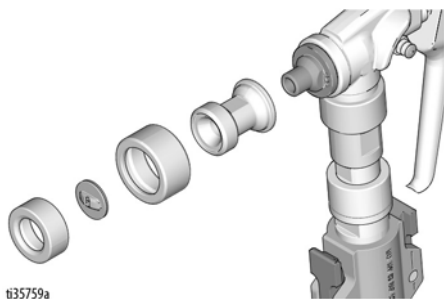

ti35759a

10. Valige soovitud viimistluse saavutamiseks ketas (W4–WXL).

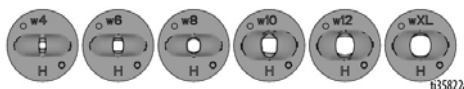

ti35822

Töötamine



Süsteemil on terminine ülekoormuskaitse, mis lülitab ülekuumenemise korral süsteemi automaatselt välja.

Kehavigastuste ohu vähendamiseks süsteemi ootamatu taaskäivitamise tõttu keerake sisse-välja lüliti (ON/OFF) alati väljalülitatud asendisse OFF.

Pealekandmisseadme õhutoruliitmikuga saab ühendada välise õhukompressori. Sellest võib olla kasu dekoratiivsete või raskestipihustatavate materjalide pealekandmisel.

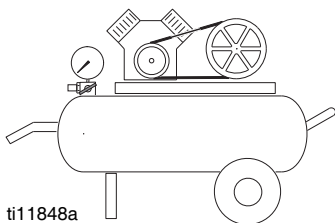

Süsteemis ülerõhu tekitamine võib põhjustada osade purunemist ja raskeid kehavigastusi. Süsteemi ülerõhu ohu vähendamine:

- Ärge kasutage kompressorit, mille väljundrõhk on suurem kui 0,86 MPa, 8,6 baari (125 psi).

Süsteemi tarnekomplektis on järgmised voolikud.

T-Max 506:

- Vedelikuvoolik: 5 m voolik siseläbimõõduga 25 mm ja 3 m voolik siseläbimõõduga 19 mm

T-Max 657:

- Vedelikuvoolik: 10 m voolik siseläbimõõduga 25 mm ja 3 m voolik siseläbimõõduga 19 mm

T-Max 6912:

- Vedelikuvoolik: 5 m, 10 m, 15 m, 30 m voolik siseläbimõõduga 25 mm ja 3 m voolik siseläbimõõduga 19 mm
- Õhuvoolik: kui on asjakohane, 18 m või 33 m

Vooliku kasutamine

Ühendage 25 mm siseläbimõõduga voolik alati pumba väljundavaga. Muid voolikuid saab seejärel lisada kuni maksimaalse voolikupikkuse saavutamiseni.

- Kasutage lühimat pihustusrakenduse korral nõutavat vedelikuvoolikut (25 mm x 5 m).
- Vooliku liigne pikkus vähendab pihusti tööomadusi.
- Vedelikuvooliku maksimaalsed pikkused:

T-Max 506:

- 15 m voolik siseläbimõõduga 25 mm või 10 m voolik siseläbimõõduga 25 mm + 3 m voolik siseläbimõõduga 19 mm

T-Max 657:

- 30 m voolik siseläbimõõduga 25 mm või 25 m voolik siseläbimõõduga 25 mm + 3 m voolik siseläbimõõduga 19 mm

MÄRKUS:

T-Max 6912:

- 30 m voolik siseläbimõõduga 25 mm + 3 m voolik siseläbimõõduga 19 mm

MÄRKUS: Kasutage ainult üht 3 m voolikut siseläbimõõduga 19 mm. Ärge ületage rõhku 1000 psi. Kasutustemperatuuri vahemik 0–180 °F. Kõik seadmega koos tarnitud voolikud on ettenähtud ainult vesialuselise materjali pealekandmiseks.

Puhastamine

Seadme hoiulepanek vähem kui 24 tunniks

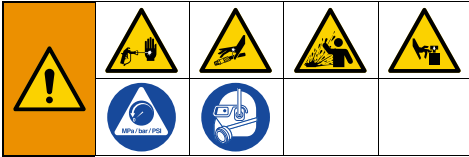

1. Tehke **Rõhu alandamise protseduur**, lk 19.
2. Eemaldage pealekandmiseade. Hoidke pealekandmiseade „märg“: pange see vette või mähhige märja riidelapi sisse.

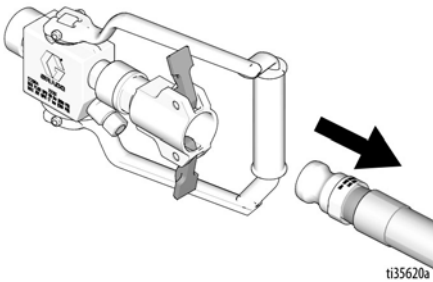

ti35620a

3. Eemaldage voolik ja ühendage selle otsad omavahel.

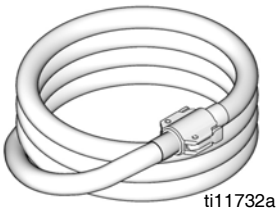

ti11732a

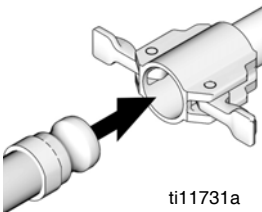

ti11731a

4. Puhastage punkri küljed kuni materjali tasemeni. Katke punkris olev materjal punkrikaanega.

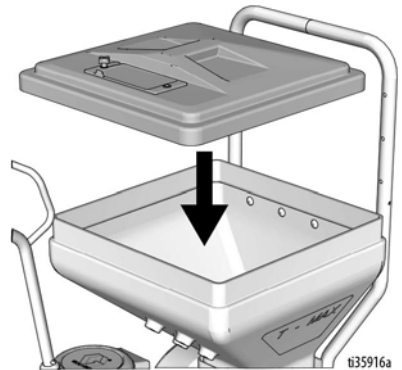

ti35916a

5. Eraldage pump punkrist.

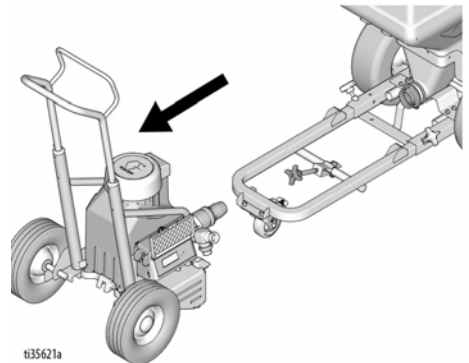
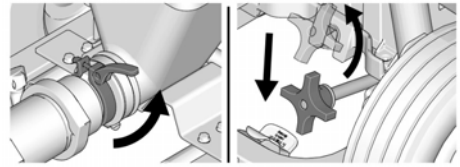

ti35621a

Puhastamine

6. Paigaldage punkri kork.

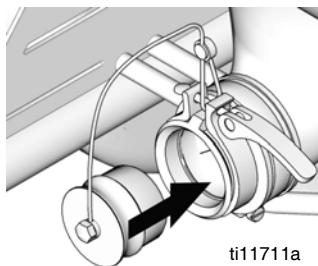

7. Paigaldage pumba sisendavale kate.

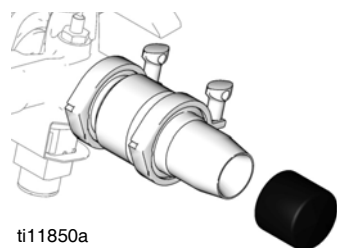

8. Paigaldage pumba väljundvale pumba kork (müüakse eraldi).

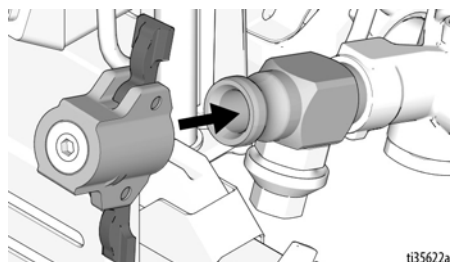

Seadme hoiepanek rohkem kui 24 tunniks

1. Tehke **Rõhu alandamise protseduur**, lk 19.
2. Lülitage õhk välja (OFF), kui pihustate õhuga. Eemaldage pealekandmiseade materjalivooliku küljest. Puhastage pealekandmiseade.

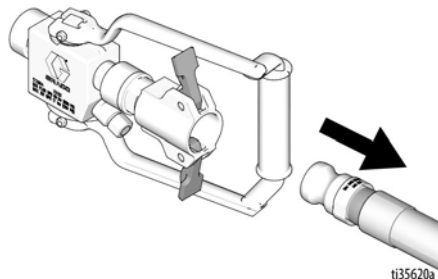

3. Keerake rõhuregulaatori nuppu päripäeva ja pumbake kasutamata tekstuurpinnakate materjalipunkrist ja voolikust välja.

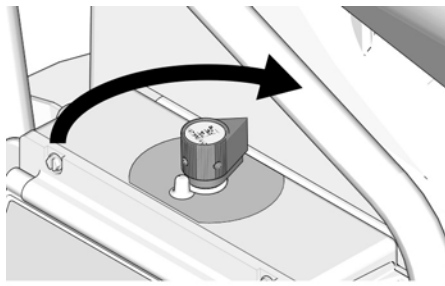

4. Koguge punkrisse jäänud teksturopinnakate pumba, et selle saaks pihustist välja pumbata.

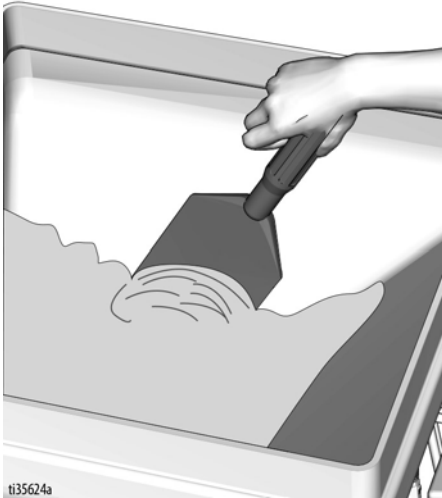

5. Keerake pumba reguleerimisnappu, et lülitada pump välja (asend OFF).



6. Ühendage materjalivoolik pumba väljundava küljest lahti.

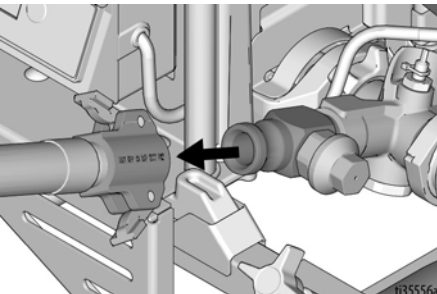

7. Sisestage pumba väljundavas kaks märgpuhastuspalli. Ühendage materjalivoolik pumba väljundava.

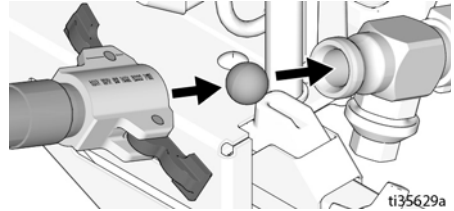

8. Täitke kolu veega ja puhastage selle küljed.

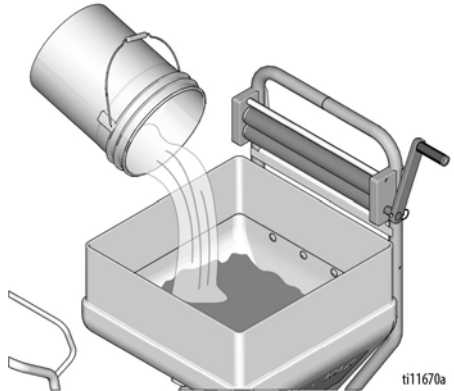

9. Keerake pumba käivitamiseks rõhuregulaatori nappu päripäeva suunas.



Puhastamine

10. Käitage pumba, kuni puhastuspallid väljuvad materjalivoolikust. Hoidke materjalivoolikut kindlalt käes, kuni puhastuspallid läbivad selle. Rõhk võib suureneda ja panna vooliku hüppama. Hoidke puhastuspallid alles.

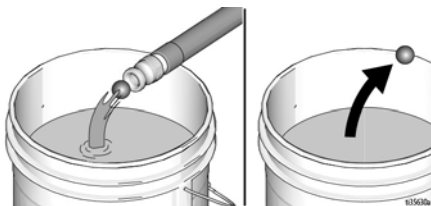

11. Keerake rõhuregulaatori nuppu, et lülitada pump välja (asend OFF).



12. Ühendage pealekandmiseade materjalivoolikuga.

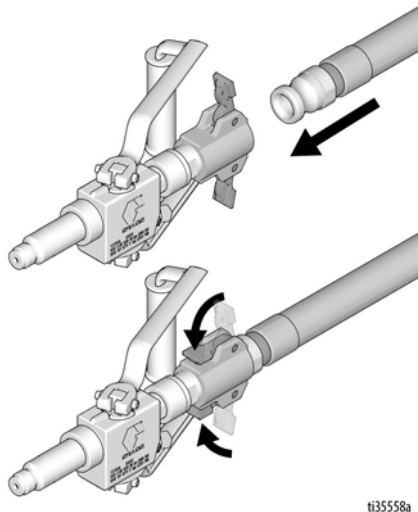

13. Keerake pumba käivitamiseks rõhuregulaatori nuppu päripäeva.



14. Laske pumbal niikaua töötada, kuni pealekandmisseadmest voolab välja puhas vesi. Jätkake kuni kolu tühjenemiseni.

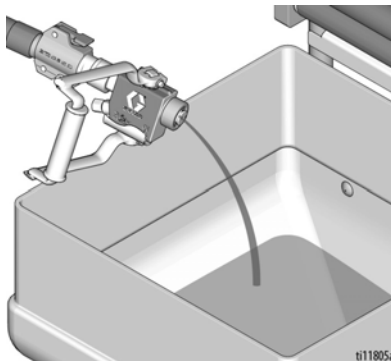

15. Lisage punkrisse vett ja korrake vajaduse korral punkte 13–14.

MÄRKUS: Pärast veega läbipesemist tehke uus läbipesu Pump Armor'iga, et tekitada süsteemi sisemusse külmumise ja korrosioonivastane kaitsekiht.

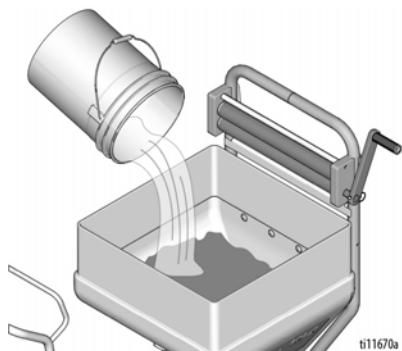

16. Keerake rõhuregulaatori nuppu, et lülitada pump välja.



17. Eraldage pump punkrist.

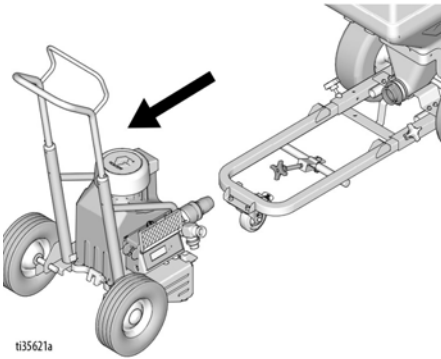
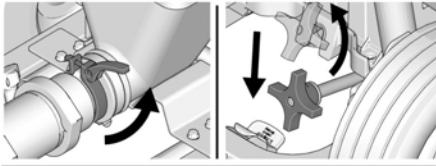

18. Peske punker veega läbi. Puhastage äravoolukork ja asetage tagasi.

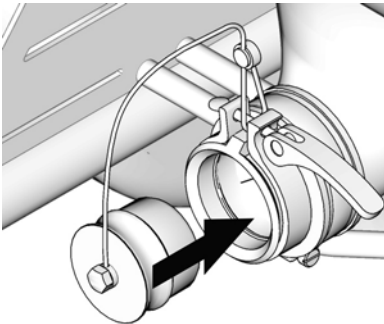

19. Puhastage pealekandmisseedmed, pihustusotsakud ja kaitse koos harjaga.

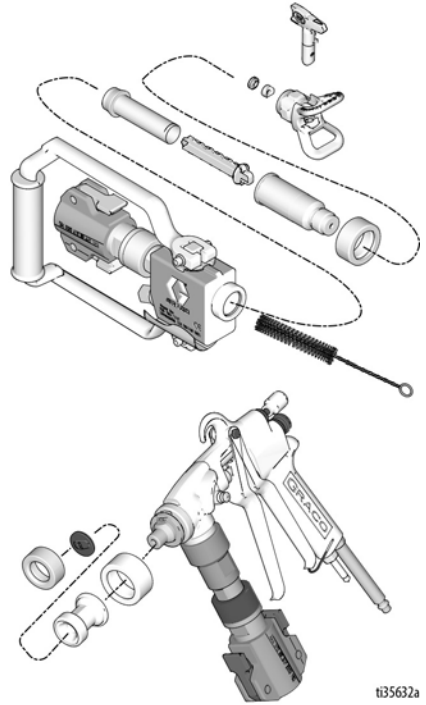

Puhastamine

20. Eemaldage kõvastunud materjal õhudüüsi puhastaja abil pealekandmiseadme düüside küljest.

TEATIS

Ärge kasutage õhudüüsi puhastajat pealekandmiseadme kontrollventiili ja pihustusotsaku puhastamiseks. See kahjustaks mõlemat detaili.

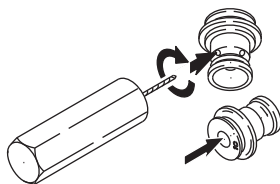

ti11811a

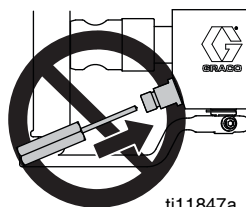

ti11847a

Veaotsing



1. Enne kontrollimist või remontimist sooritage **Rõhu alandamise protseduur**, lk 19.
2. Enne seadme lahtivõtmist kontrollige kõiki võimalikke probleeme ja põhjuseid.

Mootor ei tööta

Probleem	Põhjus	Lahendus
Põhilised vedelikurõhu probleemid	Rõhuregulaatori asend. Mootor ei tööta minimaalseadeväärtusel (lõpuni vastupäeva).	Suurendage aeglaselt rõhu seadeväärtust, et vaadata, kas mootor käivitub.
	Pihustusotsak või vedelikufilter võivad olla ummistunud.	Alandage rõhku ja eemaldage ummistus või puhastage filter. Juhinduge eraldiseisvast püstoli või otsaku kasutusjuhendist.
	Pumba režiimi lüliti ei ole õiges asendis (6912).	Seadke pumba režiimi lüliti rakenduse jaoks õigesse asendisse. Üleval: rõhurežiim Keskel: kaugjuhtimine All: voolurežiim
	Rõhk suureneb, kuid materjal ei välju.	Tehke Rõhu alandamise protseduur , lk 19. Kontrollige pealekandmisseadet, voolikut ja pumba ummistuse suhtes. Kui pump ummistub uuesti, eemaldage vajaduse korral väljundava vedru.
Põhilised mehaanilised probleemid	Külmunud või tahkunud värv.	Kui pihustis on külmunud vesi või vesialuseline värv, sulatage pihusti üles. Paigutage pihusti sulamiseks sooja kohta. Ärge käivitage pihusti enne, kui see on täielikult üles sulanud. Kui pihustis on tahkunud (kuivanud) värv, vahetage pumba tihend välja. Vt Pumba parandamine (lk 58).
	Mahtpumba ühendusvarda tihvt. Tihvt tuleb suruda täielikult ühendusvardasse ja kinnitusvedru peab olema kindlalt pumba tihvti soones.	Suruge tihvt paika ning kinnitage kinnitusvedruga.
	Mootor. Kui seade on toitevõrgust eraldatud, eemaldage ajamikorpuse koost. Uritage ventilaatorit käsitsi pöörata.	Kui ventilaator ei pöörle, vahetage mootor välja.

Probleem	Põhjus	Lahendus
Põhilised elektriprobleemid	Mootori juhtplokk. Plokk lülitub välja ja kuvab veakoodi.	Vt Juhtploki diagnostika , lk 43.
	Toiteallikas. Näidikul peab olema näit: 220–240 Vac mudelite korral 210–255 Vac; 100–120 Vac mudelite korral 85–130 Vac.	Lülitage sisse hoone pealüliti, vahetage hoone kaitse. Proovige muud pistikupesaa.
	Pikendusjuhe. Kontrollige voltmeetriga pikendusjuhtme terviklikkust.	Vahetage pikendusjuhe välja.
	Pihusti toitejuhe. Vaadake see üle, et avastada vigastused, nt purunenud isolatsioon või juhtmed.	Vahetage voolujuhe välja.
	Veenduge, et mootori juhtmed on kindlalt kinnitatud ja õigesti ühendatud.	Asendage lahtised klemmid; ühendage juhtmetega. Veenduge, et klemmid oleksid kindlalt ühendatud. Puhastage trükkplaadi klemmid. Ühendage juhtmed kindlalt tagasi.
	Sisse/välja lüliti (ON/OFF). Ühendage sisse/välja lüliti (ON/OFF) klemmide L1 ja L2 vahele voltmeeter. Ühendage pihusti ja lülitage sisse (asend ON). Näidikul peab olema näit: 220–240 V mudelite korral 210–255 Vac, 100–120 V mudelite korral 85–130 Vac.	Vahetage sisse/välja lüliti (ON/OFF) välja.
	Kontrollige kõiki klemme kahjustuste või lödvenenud ühenduste suhtes.	Vahetage välja kahjustunud klemmid ja ühendage korralikult uuesti.

Mootor on kuum ja töötab katkendlikult

Probleem	Põhjus	Lahendus
Mootor on kuum ja töötab katkendlikult.	Tehke kindlaks, kas pihustit käitati suurel rõhul ja väikeste otsakutega, mis põhjustab mootori madalat pöörlemissagedust ja kuumuse liigset kogunemist.	Vähendage rõhu seadeväärtust või suurendage otsaku suurust.
	Veenduge, et õhutemperatuur pihusti ümber ei ületa 32 °C (90 °F) ja et pihusti ei ole otse päikese käes.	Viige pihusti võimalusel jahedamasse kohta varju.

Nõrk või kõikumv jvga

Problem	Põhjus	Lahendus
Nõrk jvga	Kulunud pihustusotsak.	Järgige rõhu alandamise protseduuri hoiatust, seejärel vahetage otsak välja. Vaadake püstoli või otsaku juhendit.
	Veenduge, et pump ei jätkaks töötamist, kui pealekandmiseseade lülitatakse välja.	Hooldage pumpa. Kontrollige kolvi ja sisselaskeventiile kulumise või takistuste suhtes.
	Filter on ummistunud (kui on paigaldatud valikuline filter).	Vabastage rõhk. Kontrollige ja puhasage filtrit.
	Materjalivooliku pikkus. Pikemad voolikud vähendavad pihusti jõudlust.	Vahetage välja vooliku vastu, mis on määratud maksimumpikkusest lühem.
	Pumba punkriadapteri ühendused.	Pingutage lõtvu ühendusi. Vahetage välja pumba punkriadapter, kui see on pragunenud või augustatud.
	Kontrollige elektritoidet voltmeetriga. Näidikul peab olema näit: 220–240 Vac mudelite korral 210–255 Vac; 100–120 Vac mudelite korral 85–130 Vac. Madal pinge vähendab pihusti jõudlust.	Lülitage sisse hoone pealülit, vahetage hoone kaitse. Parandage pistikupesaga või proovige muud pesa.
	Pikendusjuhtme suurus ja pikkus, peab olema vähemalt 2,05 mm ² (12 awg) ja mitte pikem kui 90 m (295 jalga). Pikad pikendusjuhtmed vähendavad pihusti jõudlust.	Vahetage välja õige, maandatud pikendusjuhtme vastu.
	Kontrollige juhtmeid mootorist rõhuregulaatori trükkplaadini või lahtiseid juhtmeühendusi kahjustatud või lahtiste juhtmete või ühenduste suhtes. Kontrollige juhtmeisolatsiooni ja klemme ülekuumenemise märkide suhtes..	Veenduge, et nn isasklemmide harud on keskendatud ning kindlalt nn emasklemmidega ühendatud. Vahetage välja kõik lahtised klemmid või kahjustatud juhtmed. Ühendage klemmid kindlalt tagasi.
	Madal seiskumisrõhk.	Keerake rõhuregulaatori päripäeva lõpuni välja. Veenduge, et rõhu reguleerimise nupp oleks korralikult oma kohal ja võimaldaks päripäeva lõpuni keeramist. Proovige uut muundurit. Kontrollige pumba juhtimisrežiimi. Kui kasutatakse keskmises asendis, on pumba rõhupiirang 600 psi.
Kõikumv jvga	Materjali etteanne.	Täitke punker ja pump uuesti.
	Lõdvenenud liitmikud.	Pingutage ja vajaduse korral kasutage keermetel keermetihendit või tihendusteipi.
	Sisselaskeventiili kuul ja kolvi kuul ei istu õigesti.	Eemaldage sisselase ja kolvisiibrid ning puhastage. Kontrollige, et kuulidel ja pesadel ei oleks takkeid ega takistusi; vajaduse korral vahetage need välja, lk 58. Puhastage punker enne kasutamist, et kõrvaldada pumba ummistada võivad osakesed. Vahetage välja sisendava kuumikuuli vastu (6912).
	Leke ümber tihendusmutri, mis võib viidata kulunud või vigastatud tihenditele.	Vahetage välja tihend, lk 58. Lisaks kontrollige kolvi ventiili pesa, et seal ei oleks kõvastunud värvi või sälke. Vajaduse korral vahetage pesa välja.
	Pumbavarras on vigastatud.	Parandage pump.

Probleem	Põhjus	Lahendus
Mootor töötab, kuid pump ei löö	Pumba tiht on kahjustatud või puudub.	Vahetage pumba puuduv tiht uue vastu. Veenduge, et kinnitusvedru oleks täielikult soones ümber ühendusvarda.
	Ühendusvarda koost on kahjustatud.	Vahetage ühendusvarda koost välja.
	Hammasrattad või ajami korpus.	Kontrollige ajamikorpuse koostu ja hammasrattaid kahjustuste suhtes. Vahetage vajaduse korral välja.

Elektrilühis

TEATIS

Kui mootori toiteahela mis tahes osas on lühis, keelab juhtahel pihusti töötamise. Diagnoosige ja kõrvaldage kõik lühised õigesti enne juhtploki kontrollimist ja väljavahetamist.

Probleem	Põhjus	Lahendus
Hoone kaitselüliti avaneb kohe, kui pihusti lülitatakse sisse.	Kontrollige kõiki elektrijuhtmeid kahjustunud isolatsiooni ja kõiki klemme lödvenenud ühenduse või kahjustuste suhtes. Kontrollige ka kõiki rõhuregulaatori ja mootori vahelisi juhtmeid.	Parandage või vahetage välja kõik kahjustunud juhtmed ja klemmid. Ühendage korralikult uuesti kõik juhtmed.
	Kontrollige mootori armatuuri lühiste suhtes. Kontrollige mähiseid põlemisjälgede suhtes.	Vahetage mootor välja.
	Kontrollige mootori juhtploki mootori juhtploki diagnostika abil. Kui diagnostika seda näitab, vahetage välja korras ploki vastu.	Vahetage välja uue mootori juhtploki vastu.
Hoone kaitselüliti avaneb kohe, kui pihusti pistik pannakse toitepessa ja pihusti EI ole sisse lülitatud.	Põhilised elektriprobleemid lk 41.	Tehke vajalikud toimingud.
	Kahjustunud või muljutud juhtmed rõhu regulaatoris.	Vahetage kahjustunud osad välja.
Pihusti lülitub välja pärast 5–10-minutilist töötamist.	Põhilised elektriprobleemid.	Tehke vajalikud toimingud.
	Kontrollige elektritoidet voltmeetriga. Näidikul peab olema näit: 220–240 Vac mudelite korral 210–255 Vac; 100–120 Vac mudelite korral 85–130 Vac.	Kui pinge on liiga suur, ärge kasutage pihustit kuni probleemi lahendamiseni.

Parandamine

Juhtploki diagnostika



1. Tehke **Rõhu alandamise protseduur**, lk 19.

MÄRKUS: Ärge laske pihustil tekitada vedelikurõhku, kui rõhumuundur ei ole paigaldatud. Katsemuunduri kasutamisel jätke pumba väljundava avatuks.

2. Järgige järgmises tabelis esitatud näidikul kuvatavaid teateid.

3. Jälgige LED-märgutule tööd ja vaadake järgmist tabelit.

Kuva	Juhtploki oleku märgutuli vilgub	Pihusti töötamine	Probleem	Võimalik lahendus
Näidikul ei kuvata midagi	Ei vilgu kordagi	Pihusti seiskub. Toide puudub. Pihusti peab olema rõhu all.	Toitekatkestus.	Kontrollige jõuallikat. Tehke enne parandamist või lahtivõtmist Rõhu alandamise protseduur , lk 19.
psi/bar/Mpa	Üks kord	Pihusti on rõhu all. Toitepinge on olemas.)	Normaalne töötamine.	Ärge tehke midagi.
E=02 KOOD 02	Kaks korda järjest	Pihusti võib jätkata tööd. Toitepinge on olemas.	Ülerõhk. Rõhk on suurem kui 103 baari, 10,3 MPa (1500 psi) või on rõhumuundur kahjustunud.	Vahetage välja mootori juhtplokk või rõhumuundur.
E=03 KOOD 03	Kolm korda järjest	Pihusti lülitub välja ja valgusdiod (LED) vilgub edasi kolm korda järjest	Rõhumuundur on defektne või puudub.	Kontrollige anduri ühendust. Avage tühjendusventiil. Asendage pihusti muundur uuega. Kui pihusti hakkab tööle, vahetage muundur välja.
E=04 KOOD 04	Neli korda järjest	Pihusti ei tööta.	Juhtplokk tuvastab mitu ülepinget.	Kontrollige pingelülitit ja veenduge, et pinge seadeväärtus vastab kasutatavale pingele. Lülitage pihusti välja (OFF) ja eemaldage pihusti toide. Leidke elektroonika kahjustamise vältimiseks sobiv pingeaallikas.
E=05 KOOD 05	Viis korda järjest	Pihusti ei käivitu või peatub ja valgusdiod (LED) vilgub edasi viis korda järjest. Toitepinge on olemas.	Mootori viga.	Kontrollige, kas rootor on blokeerunud, juhtmed lühühenduses või mootor lahti ühendatud. Parandage või asendage vigased osad.

Parandamine

Kuva	Juhtploki oleku märgutuli vilgub	Pihusti töötamine	Probleem	Võimalik lahendus
E=06 KOOD 06	Kuus korda järjest	Pihusti peatub ja valgusdiood (LED) vilgub kuus korda järjest. Toitepinge on olemas.	Mootor on liiga kuum või on viga mootori termoseadmes.	Laske pihustil jahtuda. Kui pihusti töötab jahtunult korralikult, kontrollige mootori ventilaatori tööd ja õhuvoolu. Hoidke pihustit jahedas kohas. Kui pihusti ei hakka jahtununa tööle ja valgusdiood vilgub endiselt kuus korda järjest, asendage mootor.
KOOD 08	Kaheksa korda järjest	Pihusti ei tööta.	Toitepinge on liiga väike.	Lülitage pihusti välja (OFF) ja ühendage pihusti toide lahti ning eemaldage muud sama ahelat kasutavad seadmed. Leidke elektroonika kahjustumise vältimiseks sobiv pingeaallikas.
KOOD 10	Kümme korda järjest	Pihusti ei tööta.	Ülekuumenev juhtplokk	Veenduge, et mootori õhu sissevõtuavad ei ole ummistunud. Veenduge, et ventilaator töötab. Veenduge, et juhtplokk on õigesti ühendatud tagumise plaadi külge ja et jõukomponentidel on kasutatud juhtivat termopastat. Vahetage juhtpaneel välja. Vahetage mootor välja.
KOOD 12	Kaksteist korda järjest	Pihusti ei tööta.	Kasutatud on liiga tugevat voolukatset.	Lülitage toide sisse ja välja.
KOOD 15	Viisteist korda järjest	Pihusti ei tööta.	Mootori ühenduse probleem.	Lülitage pihusti välja (OFF) ja eemaldage pihusti toide. Eemaldage mootori kate. Eemaldage mootori juhtpaneel ja kontrollige ühendusi kahjustuste suhtes.
KOOD 16	Kuusteist korda järjest	Pihusti ei tööta.	Juhtpaneel ei saa mootori asendiandurit signaali.	Lülitage toide välja (OFF). Eemaldage mootori asendiandur ja kontrollige, et ühendused ei oleks kahjustatud. Ühendage andur uuesti. Lülitage toide sisse. Kui probleem ei lahene, vahetage mootor välja.
KOOD 17	Seitseteist korda järjest	Pihusti ei tööta.	Tuvastatud on vale pinge.	Kontrollige pingelülitit ja veenduge, et pinge seadeväärtus vastab kasutatavale pingele. Lülitage pihusti välja (OFF) ja eemaldage pihusti toide. Leidke elektroonika kahjustumise vältimiseks sobiv pingeaallikas.
- - -		Toitepinge on olemas.	Rõhk on madalam kui 4,1 baari, 41 MPa (60 psi).	Suurendage soovi korral rõhku. Tühjendusventiil võib olla avatud.

Juhtploki eemaldamine 506/657



1. Tehke **Rõhu alandamise protseduur**, lk 19. Eemaldage toite katkestamiseks toitejuhtme pistik pesast.
2. Eraldage pump punkrist.

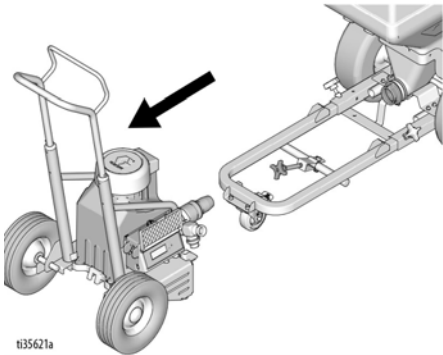
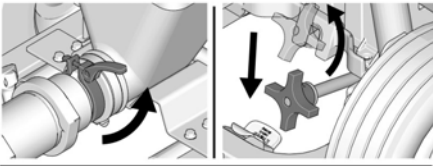

3. Eemaldage neli kruvi ja mootorikate.

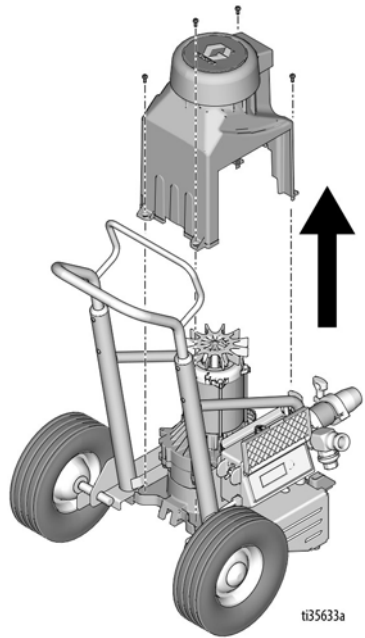

4. Eemaldage neli kruvi ja juhtploki kate. Ühendage näidik juhtploki küljest lahti.

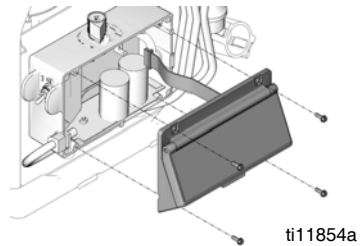

Parandamine

5. Vt elektriskeemi lk 81. Eemaldage kruvi. Ühendage lahti maandusjuhe, sinine ja pruun juhe.

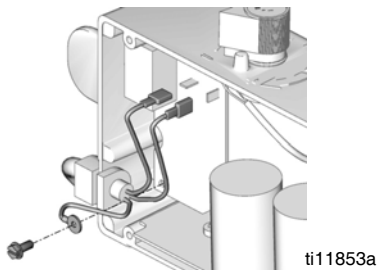

6. Eemaldage toitejuhe juhtploki küljest.

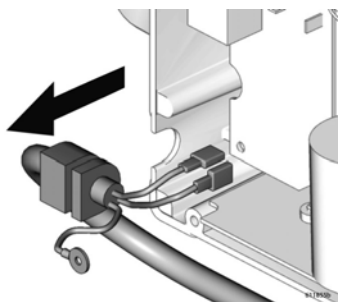

7. Eemaldage filtripaneeli kruvid.

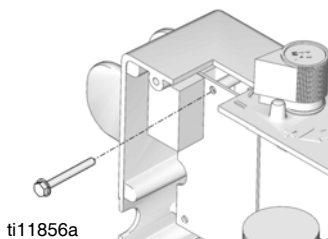

8. Eemaldage sisse/välja lülit (ON/OFF) muhv.

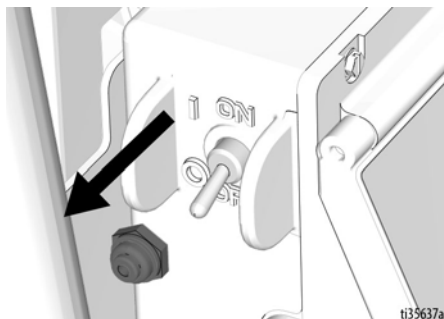

9. Ühendage lahti must juhe, mis ühendab juhtplokki filtripaneeliga.

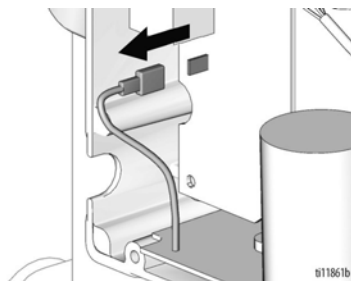

10. Eemaldage filtripaneel juhtploki küljest.

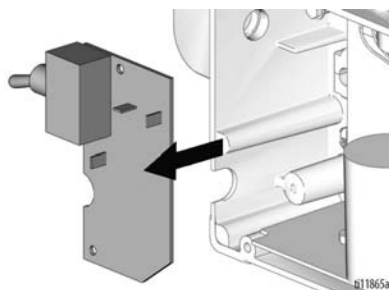

11. Eemaldage juhtploki all olev kruvi.

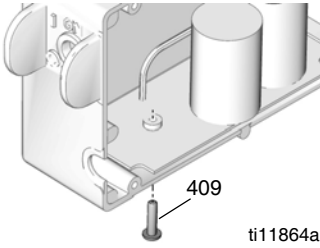

12. Ühendage lahti mootori (A), termistori (B), potentsiomeetri (C) ja muunduri (D) konnektorid. Eemaldage kaitsekrae (E).

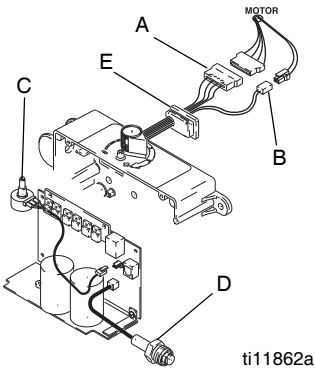

13. Eemaldage neli kruvi ja juhtplokk.

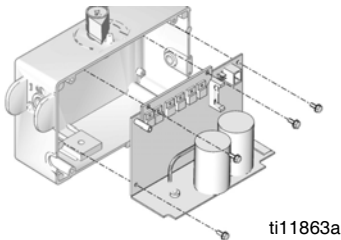

Juhtploki paigaldamine 506, 657

1. Paigaldage juhtplokk nelja kruviga.

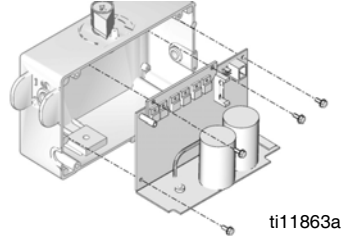

2. Ühendage mootori (A), termistori (B), potentsiomeetri (C) ja muunduri (D) konnektorid. Paigaldage kaitsekrae (E).

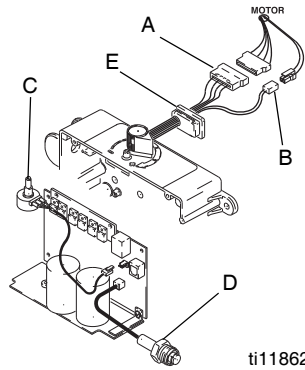

3. Paigaldage kruvi läbi juhtploki põhja.

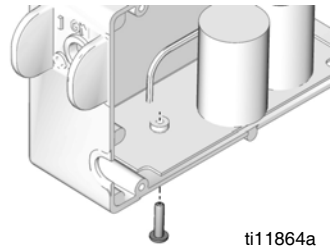

Parandamine

4. Paigaldage filtripaneel juhtplokki.

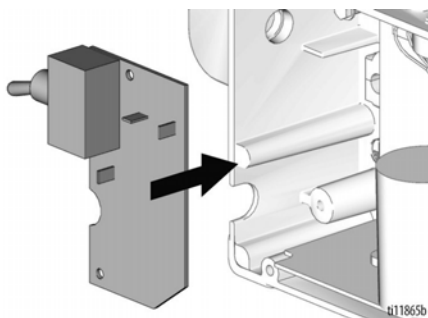

5. Ühendage must juhe, mis ühendab juhtplokki filtripaneeliga.

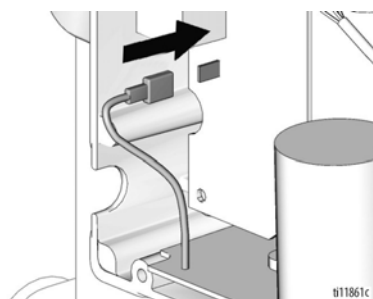

6. Paigaldage sisse/välja lülitit (ON/OFF) muhv.

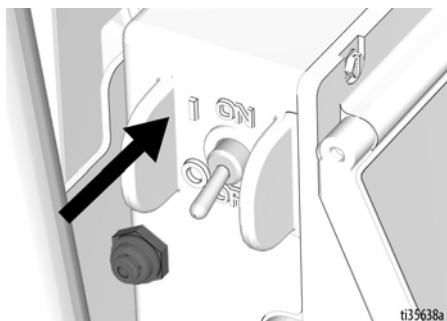

7. Paigaldage filtripaneeli kruvid.

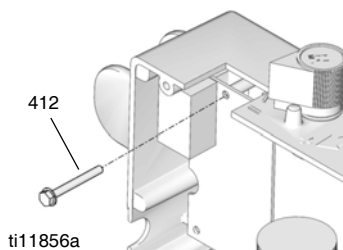

8. Paigaldage toitejuhe (C) juhtplokki.

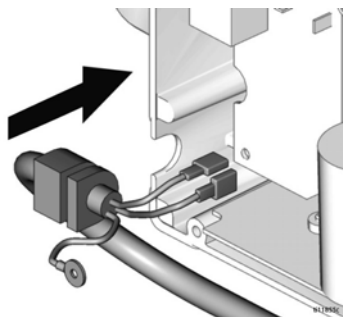

9. Vt elektriskeemi lk 81. Ühendage maandusjuhe, sinine ja pruun juhe. Paigaldage kruvi.

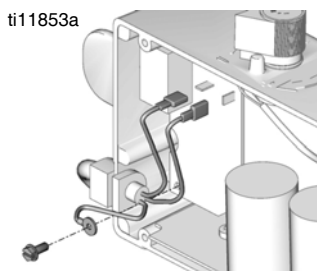

10. Ühendage näidik juhtplokiiga.
Paigaldage juhtploki kate nelja kruviga.

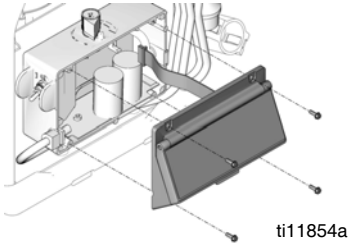

11. Paigaldage mootorikate nelja kruviga.

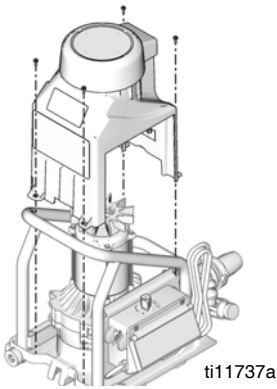

Juhtploki eemaldamine 6912



1. Tehke **Rõhu alandamise protseduur**, lk 19. Eemaldage toite katkestamiseks toitejuhtme pistik pesast.
2. Eraldage pump punkrist.

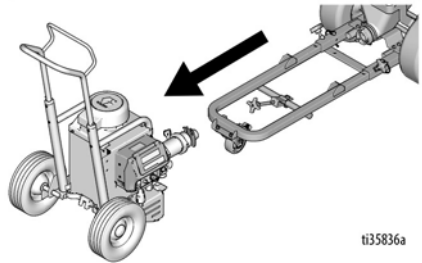
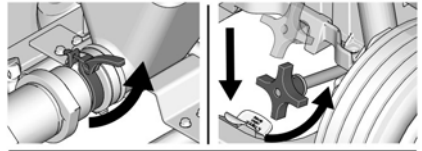

Parandamine

3. Eemaldage neli kruvi ja mootrikate.

4. Eemaldage neli kruvi ja avage kate.

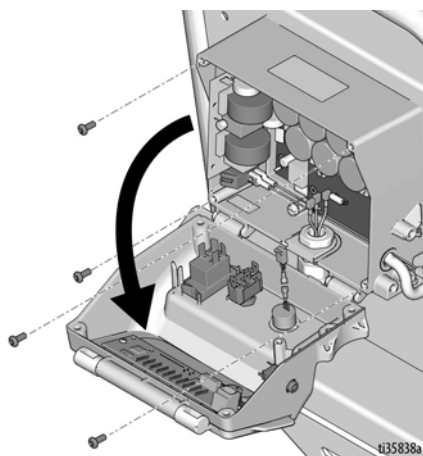
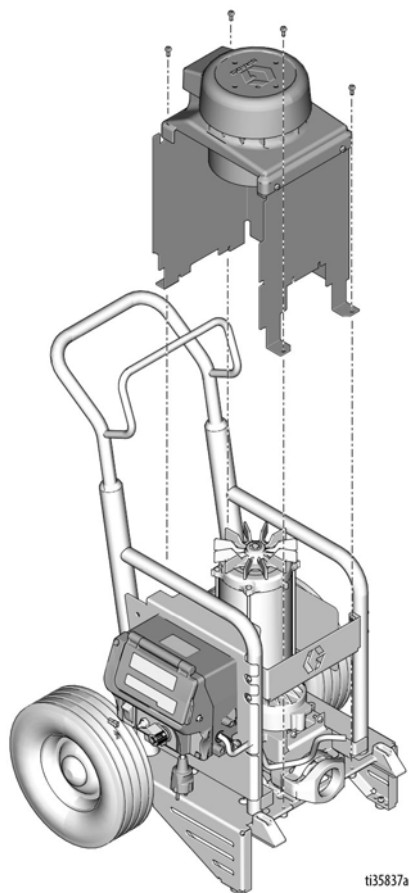

5. Eemaldage kaks kruvi ja seejärel eemaldage filtripaneel ja voolutugevuse lüüti.

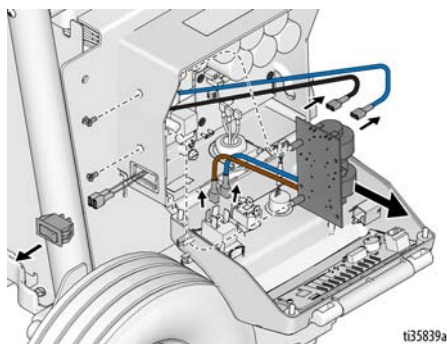

6. Viide **Elektriskeemid**, lk 83. Ühendage lahti režiimilüliti (kollane ja must), muundur, potentsiomeeter, voolutugevuse lüliti, LED-näidik, filtripaneel (must, sinine). Eemaldage eesmine kate.

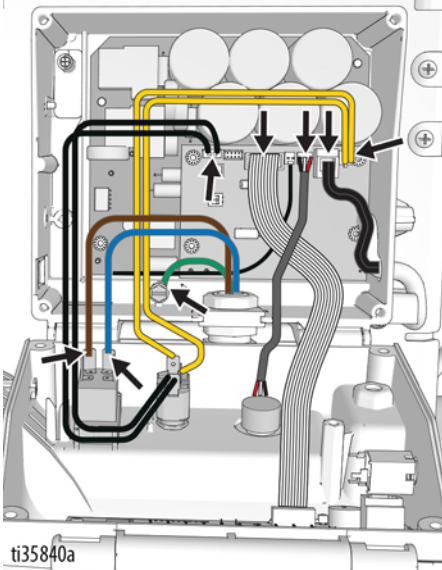

7. Ühendage lahti mootorijuhthmed, termolüliti ja mootori halli/kodeerija andur. Eemaldage kaitsekrae.

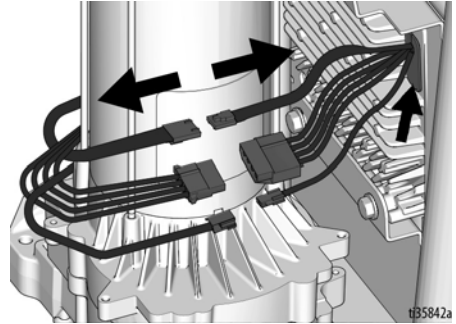

8. Eemaldage kaks kruvi juhtploki tagaküljelt ja eemaldage plokk.

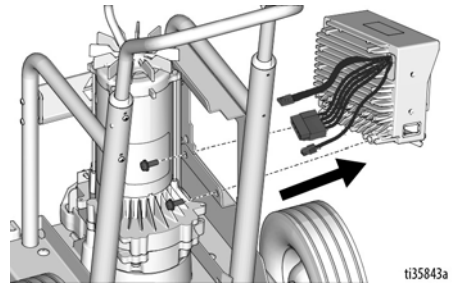

Juhtploki paigaldamine 6912

1. Paigaldage juhtplokk kahe kruviga.

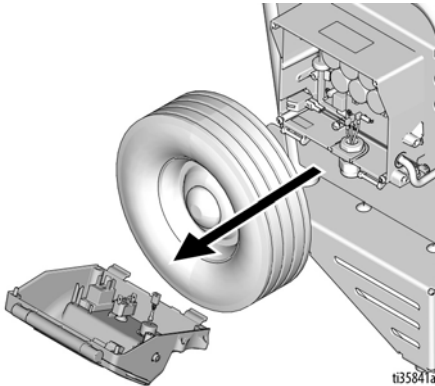
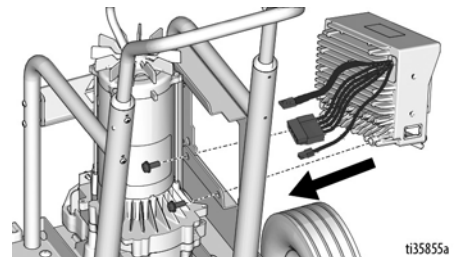

Parandamine

2. Ühendage mootorijuhtmed, termolüliti ja mootori halli/kodeerija andur. Paigaldage kaitsekrae.

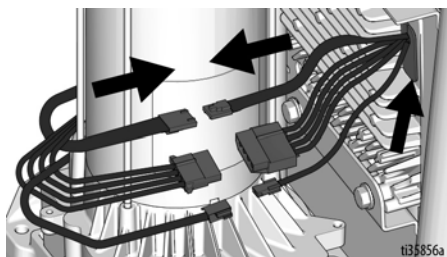

3. Viide **Elektriskeemid**, lk 83. Ühendage režiimilüliti (kollane ja must), muundur, potentsiomeeter, voolutugevuse lüliti, LED-näidik, filtripaneel (must, sinine).

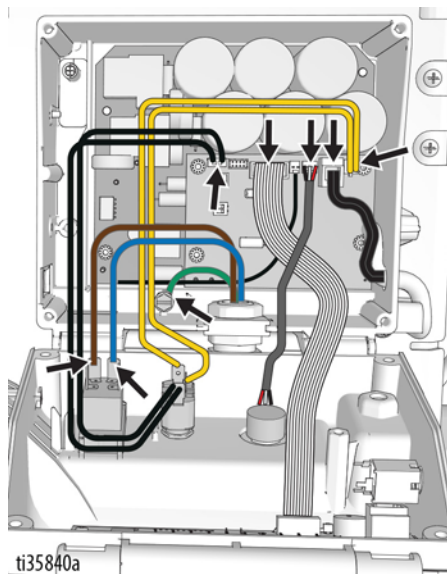

4. Paigaldage filtripaneel juhtplokki kahe kruviga. Paigaldage voolutugevuse lüliti.

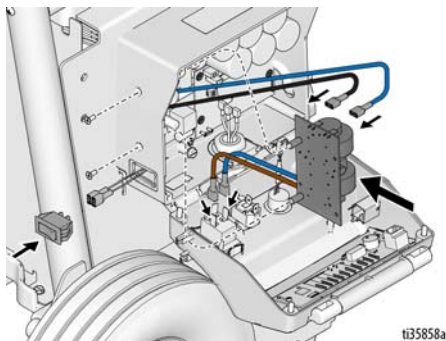

5. Sulgege kate ja paigaldage neli kruvi.

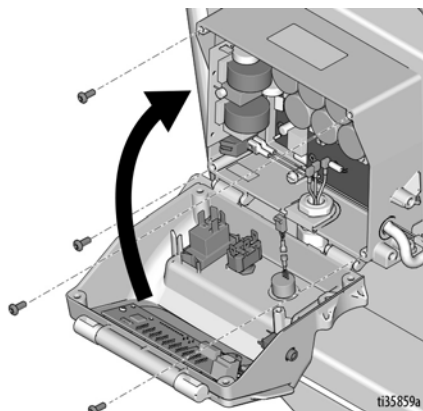

6. Paigaldage mootorikate nelja kruvi abil.

7. Ühendage pump punkriga.

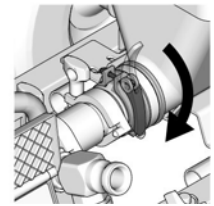
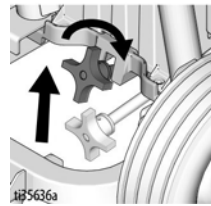
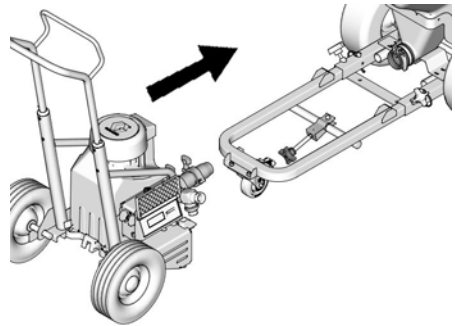
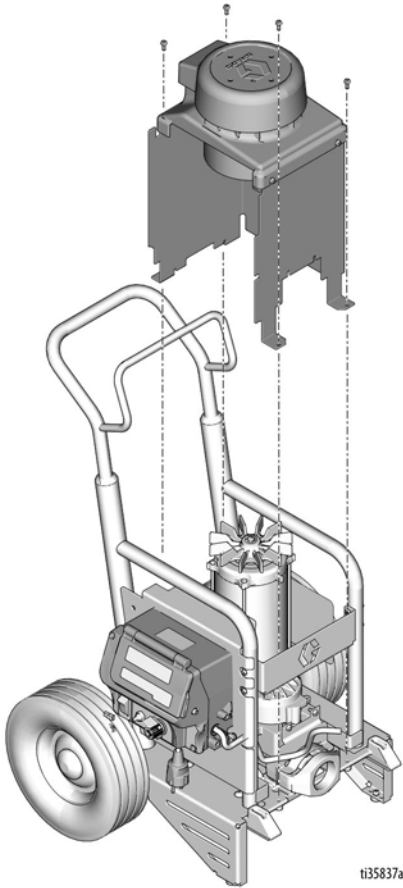

Parandamine

Pumba eemaldamine



1. Tehke **Rõhu alandamise protseduur**, lk 19. Eemaldage toite katkestamiseks toitejuhtme pistik pesast.
2. Tehke **Seadme hoiulepanek rohkem kui 24 tunniks**, lk 34.
3. Eraldage pump punkrist.

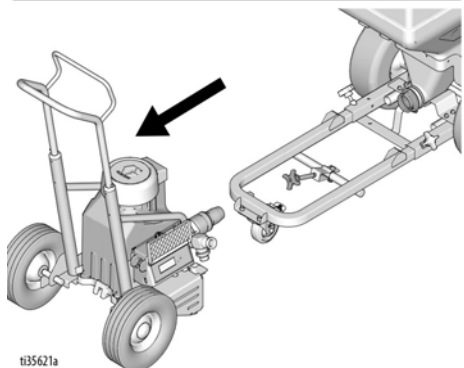
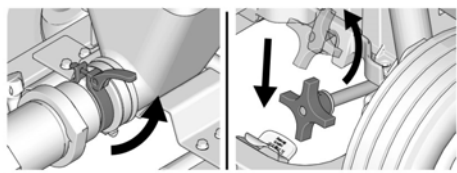

4. **T-Max 506/657**: Eemaldage neli kruvi ja mootorikate.

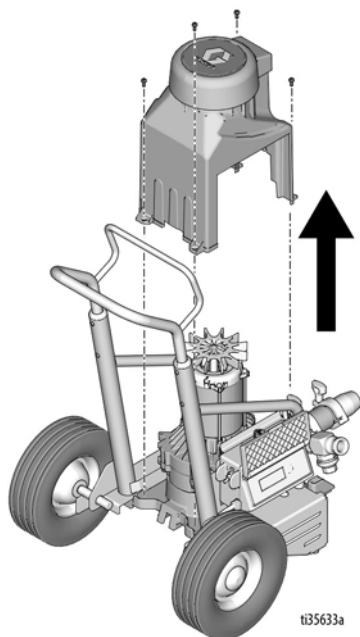

- T-Max 6912**: Eemaldage kruvid, mootorikate ja pumbakaitse.

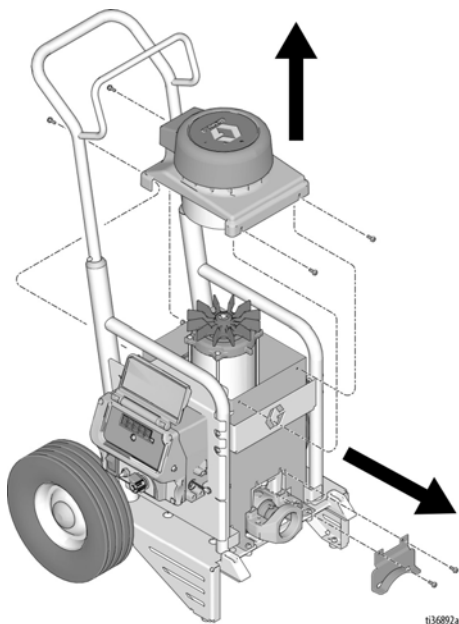

5. Keerake andur pumba küljest lahti. Vajadusel ühendage andur lahti ka juhtpaneeli poolelt. Eemaldage neli kruvi ja juhtploki kate.

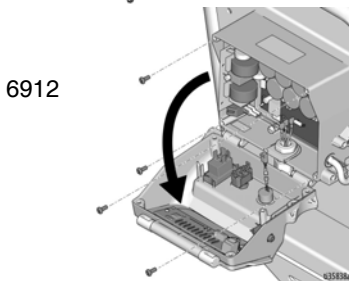
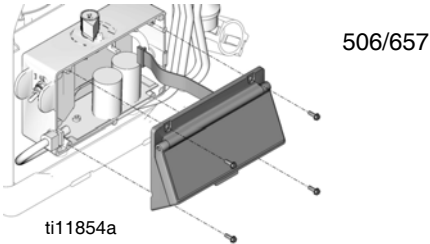

6. Kui see on veel ühendatud, ühendage andur juhtpaneeli poolelt lahti. Eemaldage juhtploki muundur ja kaablipinge leevendi.

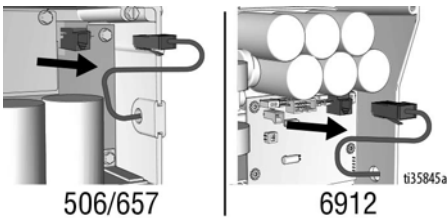

7. Pöörake aeglaselt mootoril asuvat ventilaatori laba, kuni ühendusvarras on käigu alumises punktis.

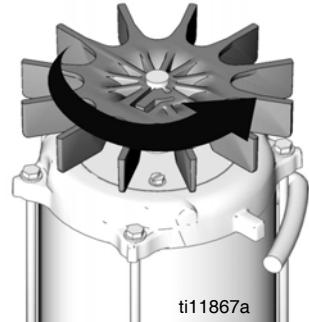

8. Kaugutage ühendusvardal olevat kinnitusvedru ülespoole mootori suunas. Suruge pumba tihvt kruvikeeraja abil välja.

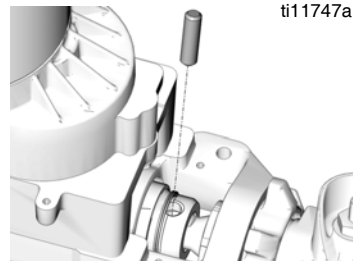

9. Lõdvendage kinnitusmutter.

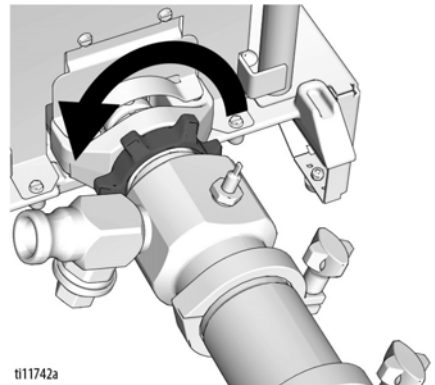

Parandamine

10. Kruvige pump laagrikorpuse küljest lahti.

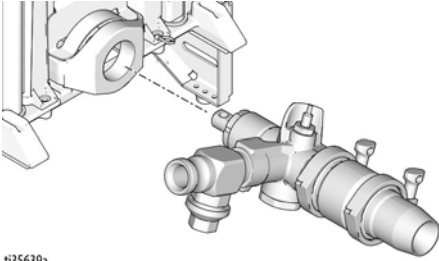

ti35639a

Pumba paigaldamine

1. Suruge kolvivarras pumpast 50–70 mm (2–2,8 tolli) võrra välja.

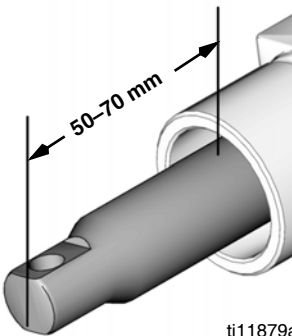

ti11879a

2. Kruvige kinnitusmutter pumpale, kuni see peatub. Kruvige pump laagrikorpusele, kuni pump peatub. Keerake pumba kruvid lahti, kuni pumba väljundava on horisontaalasendi suhtes 13° nurga all, kui mitte rohkem kui ühe täispöörde võrra.

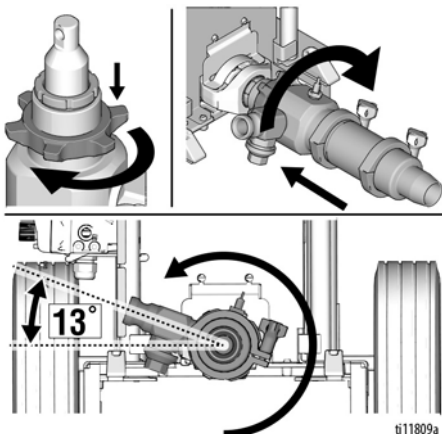

ti11809a

3. Pingutage kinnitusmutrit.

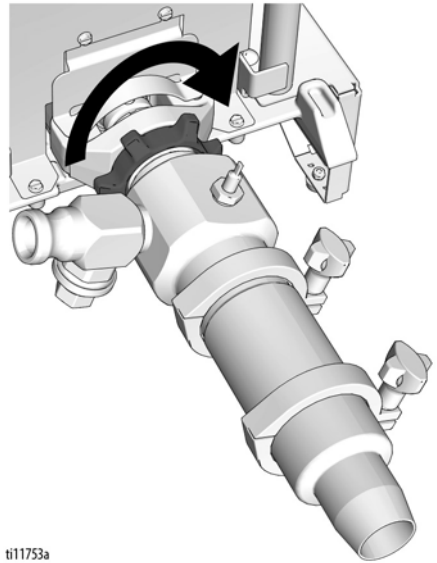

ti11753a

<p>Kui pumba tihvt tuleb lahti, võivad osad pumpamise jõu mõjul puruneda. Osad võivad lennu paiskuda, põhjustades raskeid kehavigastusi või varakahju. Veenduge, et pumba tihvt ja kinnitusvedru on korralikult paigaldatud.</p>				

4. Suruge kinnitusvedru kruvikeerajaga üles poole mootori suunas. Suruge pumba tihvt sisse. Suruge kinnitusvedru alla üle pumba tihvti.

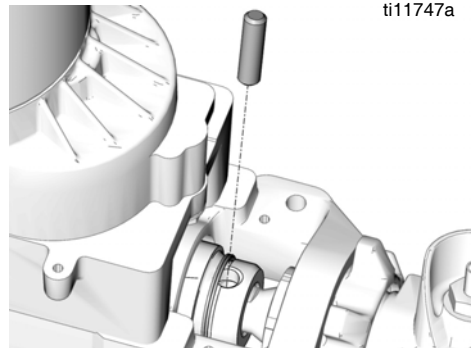

ti11747a

5. Paigaldage muundur ja kaablipinge leevendi juhtplokki. Ühendage muundur juhtploki.

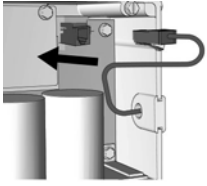

506/657

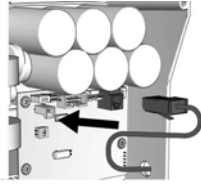

6912 ti35846a

6. Paigaldage juhtploki kate nelja kruviga.

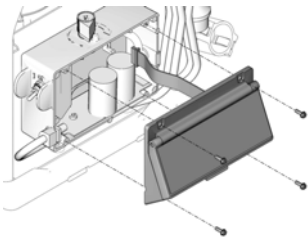

506/657

6912

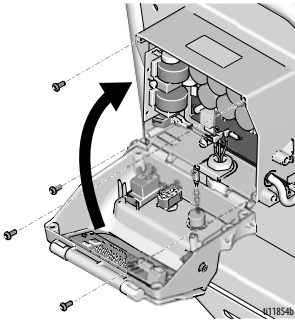

ti1854b

7. **T-Max 506/657:** Paigaldage mootorikate nelja kruviga.

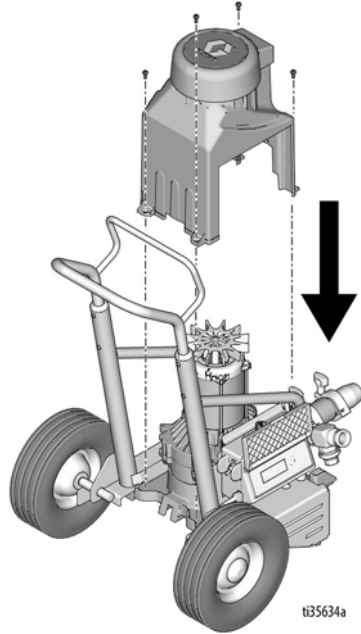

ti35634a

- T-Max 506/657:** Kinnitage pumbakaitse ning mootorikate kruvidega kohale.

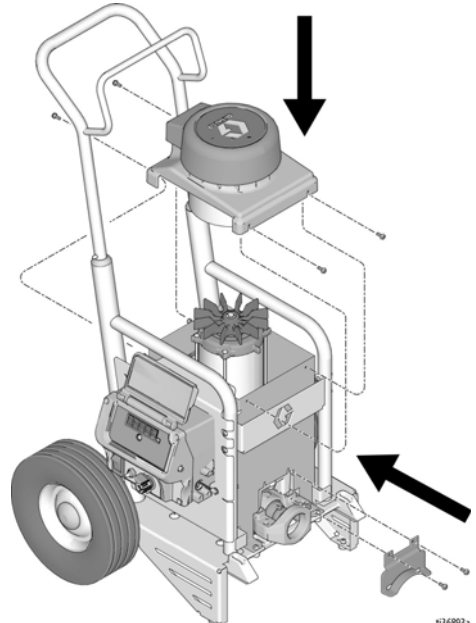

ti36893a

Parandamine

8. Ühendage pumbamoodul.

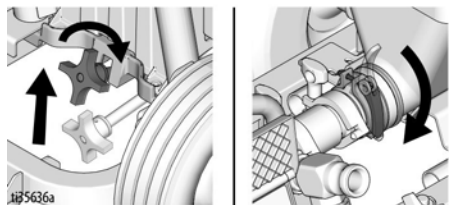
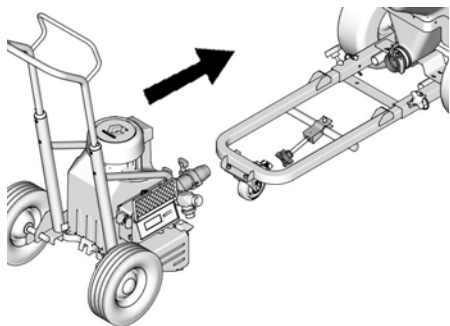

t135636a

Pumba parandamine 506/657



Lahtivõtmine

MÄRKUS: Võib olla hõlpsam jätta pump ühendatuks ühendusvarda ja laagrikorpusega, kui ainsateks puhastatavateks ja kontrollitavateks koostudeks on sissevõtu korpus või kolvisiiber.

1. Tehke **Rõhu alandamise protseduur**, lk 19. Eemaldage toite katkestamiseks toitejuhtme pistik pesast.
2. Pumba eemaldamiseks vt jaotist **Pumba eemaldamine**, lk 54.
3. Eemaldage klamber ja sissevõtu korpus.

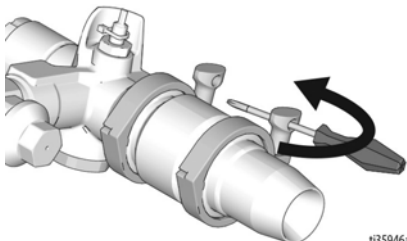

t135946a

4. Eemaldage klamber ja pumba silinder.

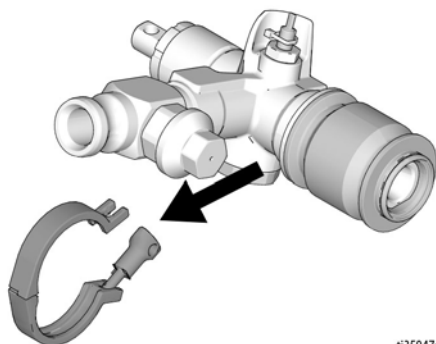

t135947a

5. Eemaldage tihendusmutter. Suruge kolvivarras väljalaske korpusest välja.

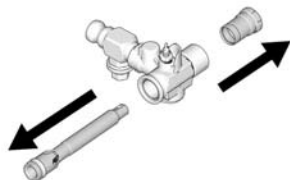
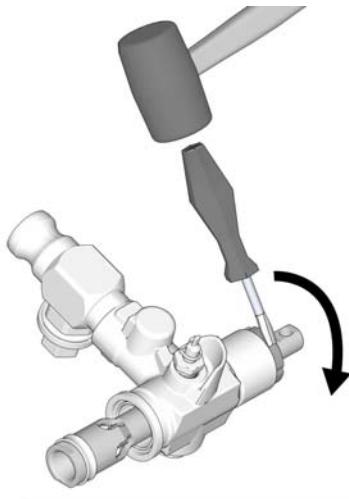

t135948a

6. Paigutage kolvivarda ots kruustangide vahele ja eemaldage kolvisiiber (12). Eemaldage kolvitihend (16). Kontrollige kõiki osi tākete ja kriimustuste suhtes. Vahetage välja kulunud või kahjustunud osad, sest need võivad põhjustada pumba kehva toimimist.

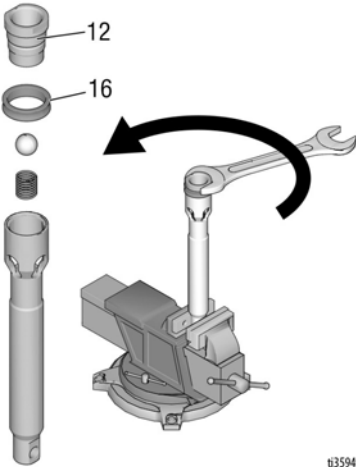

2. Paigaldage tihendusmutter. Keerake käega kinni jha seejärel koputage kruvikeerajaga. Suruge kolvivarras väljalaske korpusesse. Seadke kolvivarras nii, et see ulatub väljalaske korpusest 50–75 mm (A) võrra välja.

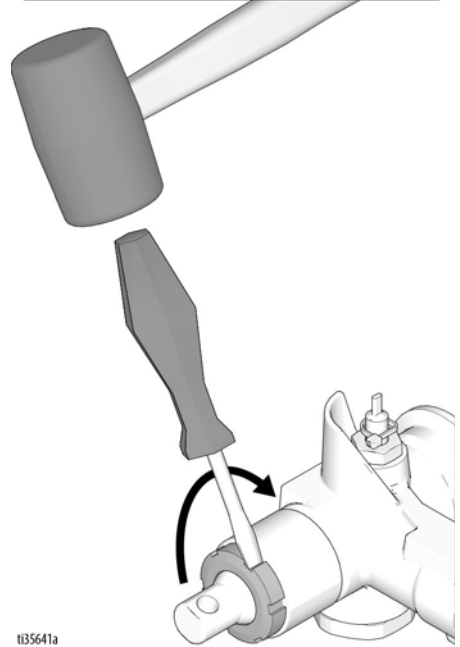
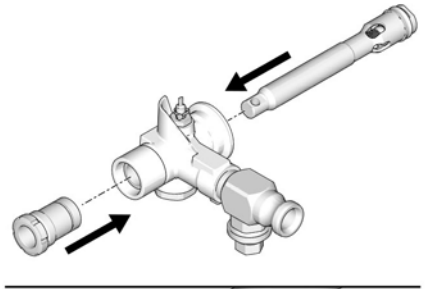

Kokkupanek

1. Paigutage kolvivarda ots kruustangide vahele. Paigaldage uus kolvitihend. Keerake kolvisiiber kinni pingutusmomendiga 36,6 N·m (27 naeljalga).

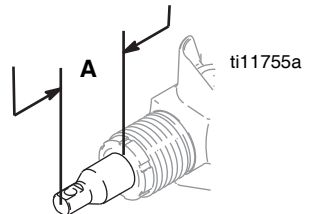
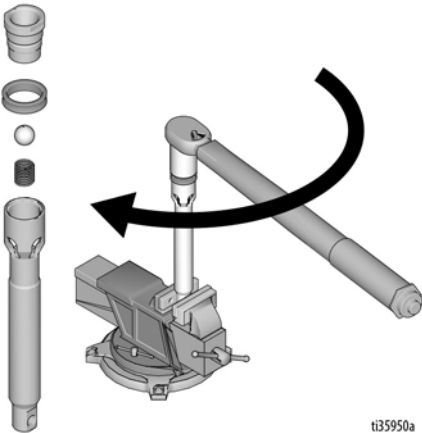

Parandamine

3. Paigaldage klamber pumba silindrile. Pingutage klambrit pingutusmomendiga 11,3 N·m (100 naeljalga).

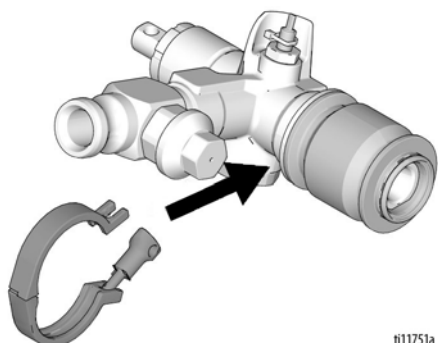

ti11751a

4. Paigaldage klamber sissevõtu korpusele. Pingutage klambrit pingutusmomendiga 11,3 N·m (100 naeljalga).

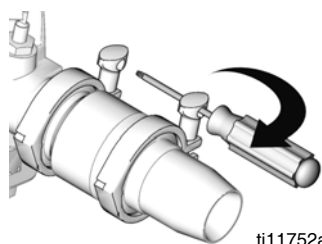

ti11752a

5. Pumba paigaldamiseks vt jaotist **Pumba paigaldamine**, lk 56.

Pumba parandamine 6912



Lahtivõtmine

MÄRKUS: Võib olla hõpsam jätta pump ühendatuks ühendusvarda ja laagrikorpusega, kui ainsateks puhastatavateks ja kontrollitavateks koostudeks on sissevõtu korpus või kolvisiiber.

1. Tehke **Rõhu alandamise protseduur**, lk 19. Eemaldage toite katkestamiseks toitejuhtme pistik pesast.
2. Pumba eemaldamiseks vt jaotist **Pumba eemaldamine**, lk 54.
3. Eemaldage klamber ja sissevõtu korpus.

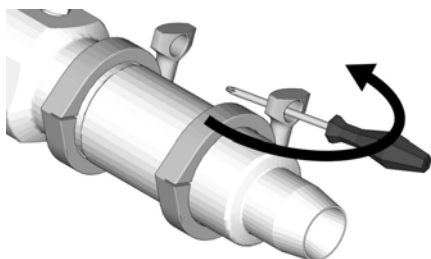

ti11753a

4. Võtke sisendventiil koost lahti.

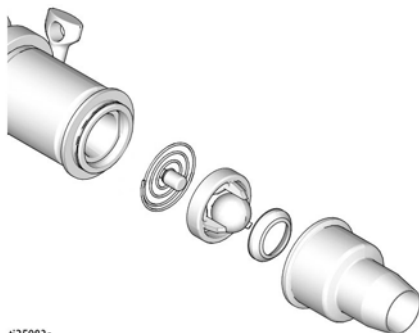

ti35983a

5. Eemaldage klamber ja pumba silinder.

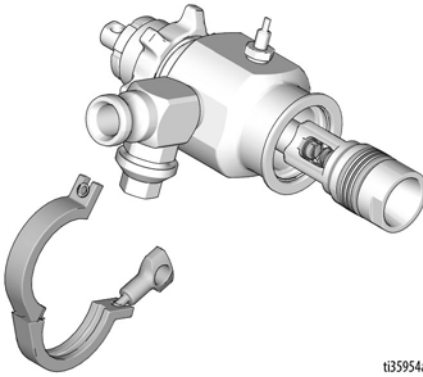

t135954a

6. Eemaldage tihendusmutter. Suruge kolvivarras väljalaske korpusest välja. Eemaldage suudmetihendid, tihendid ja vilthari väljundkorpusest ja tihendusmutrit. Visake suudmetihendid, tihendid ja vilthari ära.

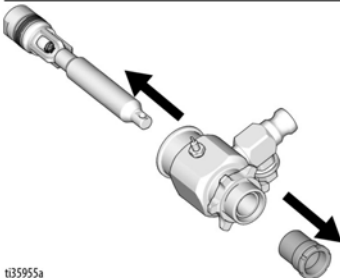
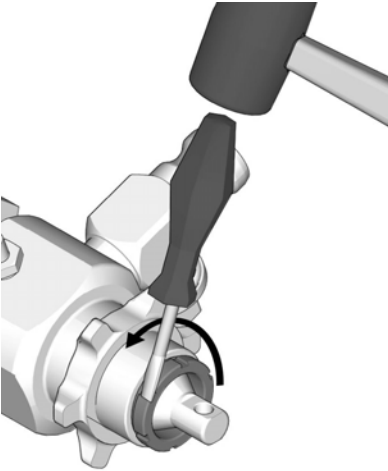

t135955a

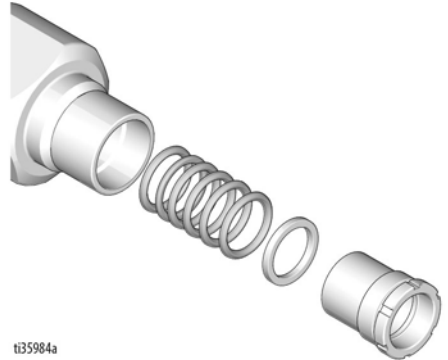

t135984a

7. Paigutage kolvivarda puur kruustangide vahele ja eemaldage kolvisiiber. Eemaldage kolvi hari ja tagavaraseib. Eemaldage kolvivardalt tihendid ja kaelustihendid. Kontrollige kõiki osi täkete ja kriimustuste suhtes. Vahetage välja kulunud või kahjustunud osad, sest need võivad põhjustada pumba kehva toimimist.

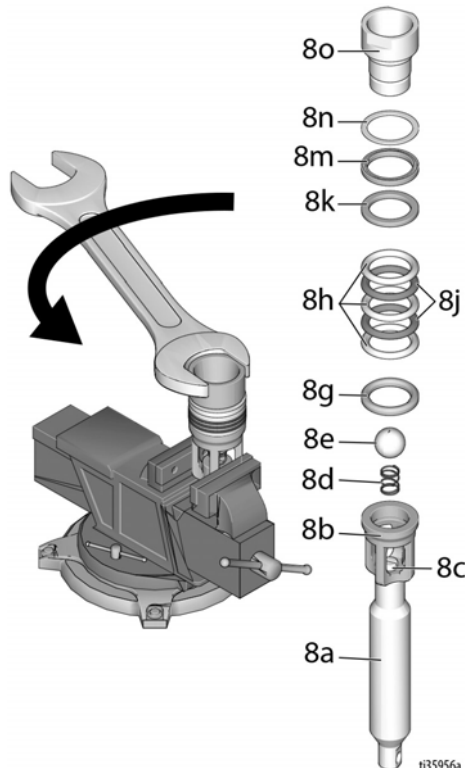

t135956a

Parandamine

Kokkupanek

1. Paigutage kolvivarda puur kruustangide vahele. Paigaldage kolvipuhasti (jälgige suunda lk 63) ja varuseib kolvisiibrile, keermed saab kasutada uuesti tihendamiseks neli korda. Kandke pärast nelja tihendamist kolvisiibri keermetele keermetihendit. Asetage haaratav tihendkarp kolbsiibrile. Asetage kolbsiibrile vaheldumisi heledad ja tumedad tihendid (jälgige suunda lk 63). Paigaldage haarav tihendkarp. Keerake kolbsiiber kinni pingutusmomendiga 122 N·m (90 naeljalga).

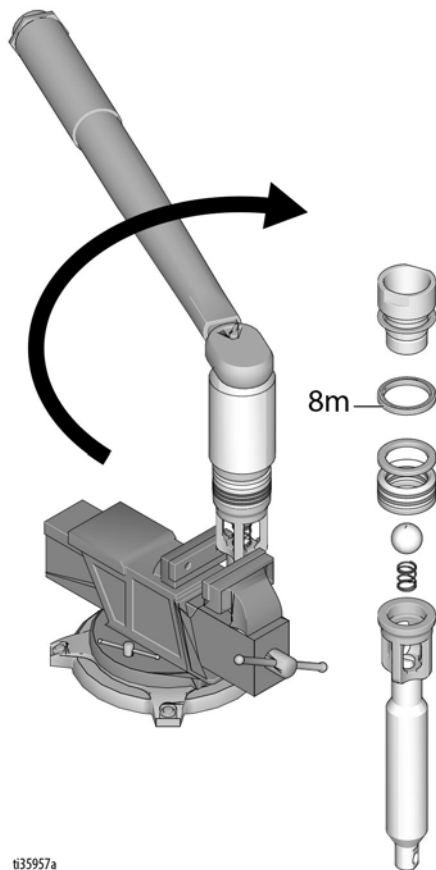

2. Paigaldage haaratav tihendkarp väljundkorpusele. Asetage väljundkorpusele vaheldumisi heledad ja tumedad tihendid (jälgige suunda lk 63). Paigaldage haarav tihendkarp. Paigaldage viilhari tihendusmutrile. Keerake tihendusmutter käsitsi kinni, kuni see puudutab tihendit. Lükake kolvivarras väljundkorpuse sisse ja veenduge, et varras ulatuks väljundkorpusest 50–75 mm (A) ulatuses välja. Kinnitage tihendusmutter kruvikeeraja ja kummihaamri abil.

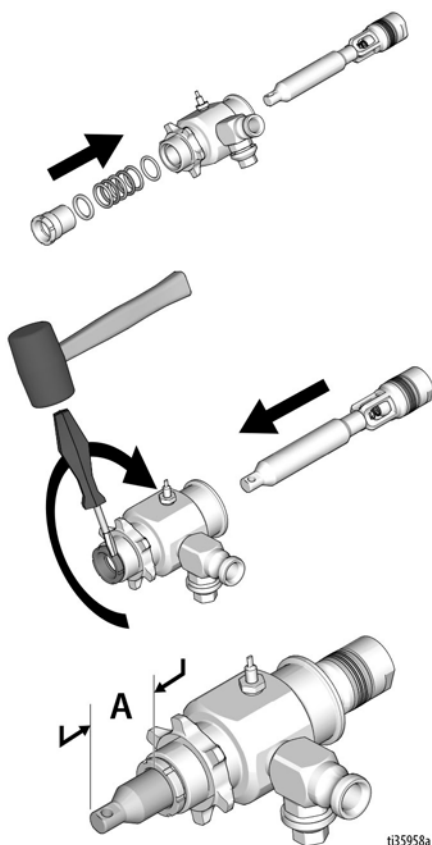

Läbilõike viide / pumba kuuli tuvastamine 6912

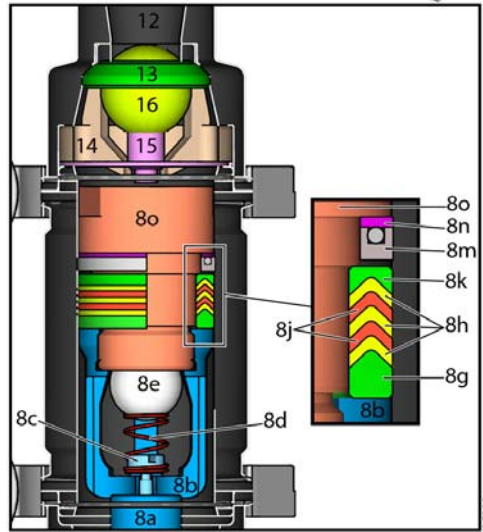
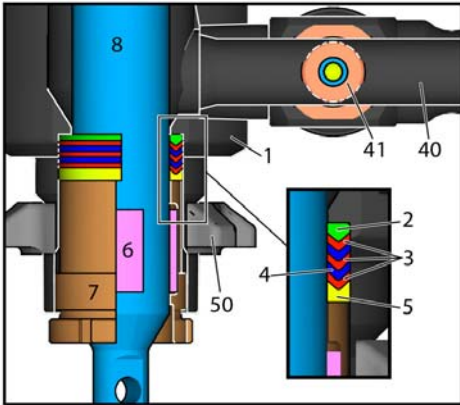
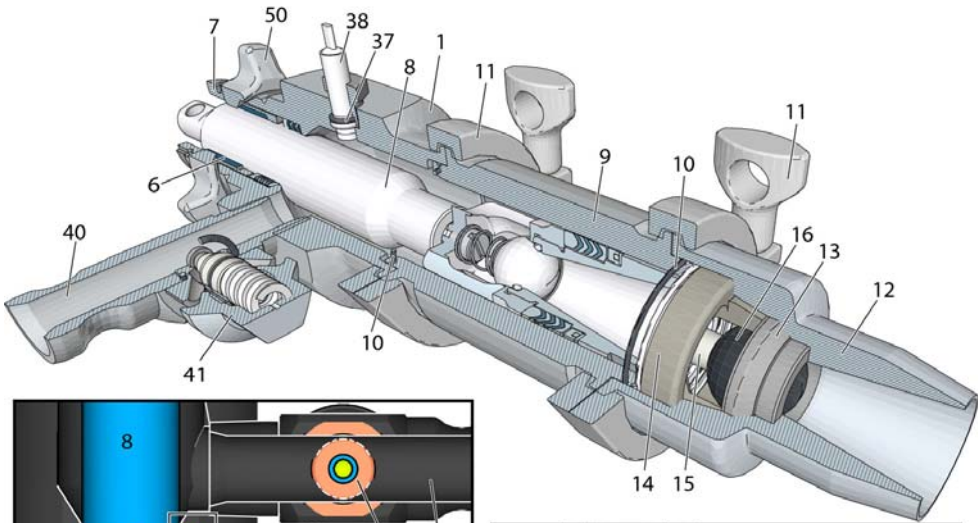

T-MAX 6912 PUMP BALL IDENTIFICATION



TERAS

Tavakasutus
172556



VALGE KÕVA

Suur kulumis-
kindlus
172648
Müakse
eraldi



MUST KÕVA

Suurim
kulumiskindlus
172640
Müakse
eraldi



MUST KUMM

Jäme
täitematerjal
172231



ORANŽ

Puhastamine
248515

Mootori eemaldamine



1. Tehke **Rõhu alandamise protseduur**, lk 19. Eemaldage toite katkestamiseks toitejuhtme pistik pesast.
2. Eemaldage pump. Vt **Pumba eemaldamine**, lk 54.
3. Kallutage seade tagaküljele.

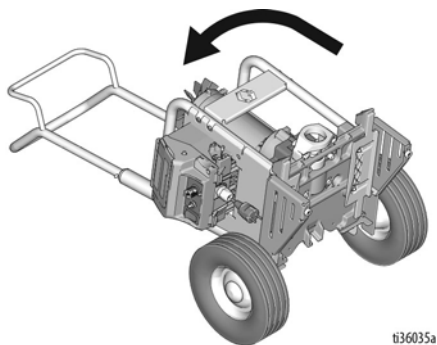

ti36035a

4. Toetades mootori/ajami korpust, eemaldage aluselt kaks kruvi.

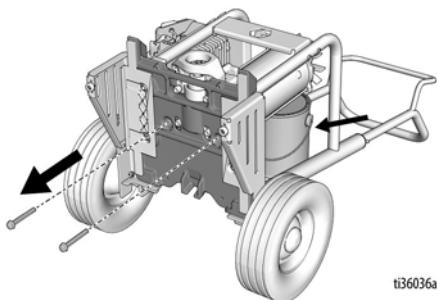

ti36036a

5. Eemaldage neli kruvi, seibid ja laagrikorpus.

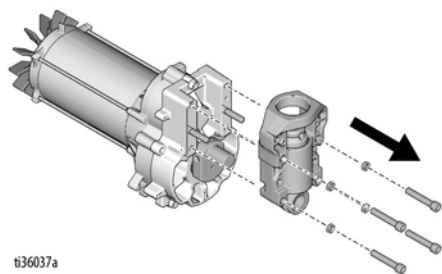

ti36037a

MÄRKUS: Ärge pillake ajamikorpuse eemaldamisel maha hammasrattaplokke. Hammasrattaplokk võib jääda mootori eesmise otsakuplisse või ajami korpusesse.

6. Eemaldage klm kruvi ja ajami korpus.

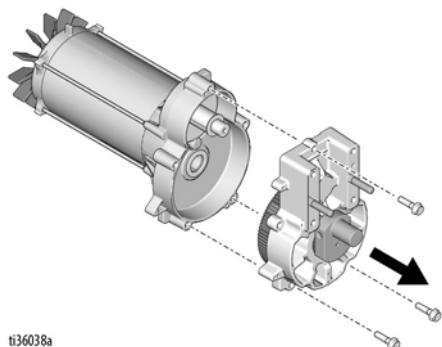

ti36038a

7. Eemaldage kruvi ja ventilaator.

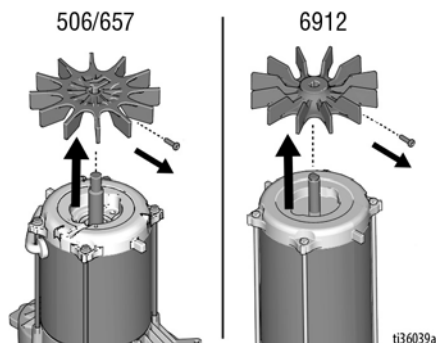

ti36039a

Mootori paigaldamine

TEATIS

Mootori paigaldamisel joondage hoolikalt hammasrattad, et vältida hambuvate osade kahjustamist.

1. Paigaldage ajami korpus kolme kruviga.

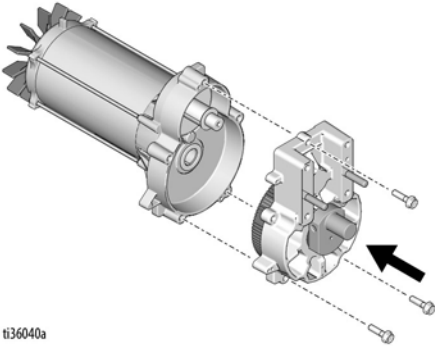

2. Paigaldage laagrikorpus nelja kruvi ja seibidega. Pingutage pingutusmomendiga 33,9–40,67 N·m (25–30 naeljalga).

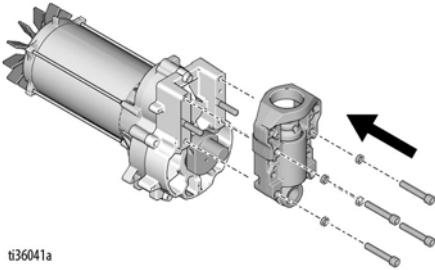

3. Paigaldage mootor kahe kruviga. Pingutage pingutusmomendiga 22,6–24,9 N·m (200–220 naeljalga).

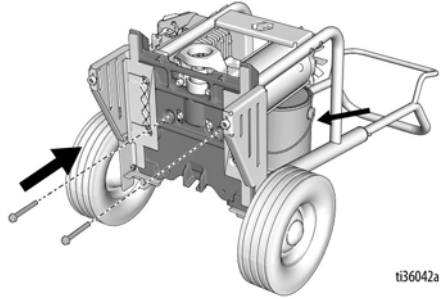

4. Paigaldage ventilaator kruvi abil. Pingutusmoment 1,24–1,46 N·m (11–13 naeljalga).

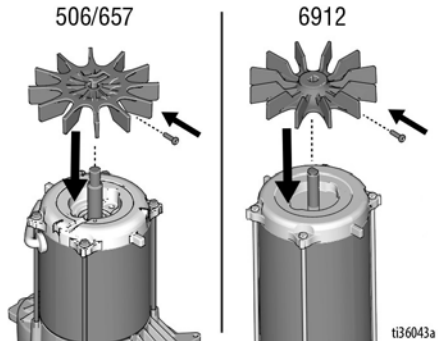

5. Paigaldage pump. Vt **Pumba paigaldamine**, lk 56.

Utiliseerimine kasutusea lõpus

Toote kasutusea lõpus demonteerige ja utiliseerige toode vastutustundlikult.

Ettevalmistamine:

- Tehke **Rõhu alandamine**.
- Eemaldage ja utiliseerige vedelikud vastavalt kehtivatele reeglitele. Vaadake tootja ohutuskaarte.

Koost lahtivõtmine ja utiliseerimine:

- Eemaldage mootorid, akud, trükiplaadid, LCD-d (vedelkristallekraanid) ja muud elektroonikakomponendid. Utiliseerige vastavalt kehtivatele reeglitele.
- Ärge utiliseerige elektroonikakomponente koos olmeprügiga ja tööstusjäätmetega.



- Toimetage toode ümbertöötlemiskeskusesse.

Osad – punkri raam

Osad – punkri raam

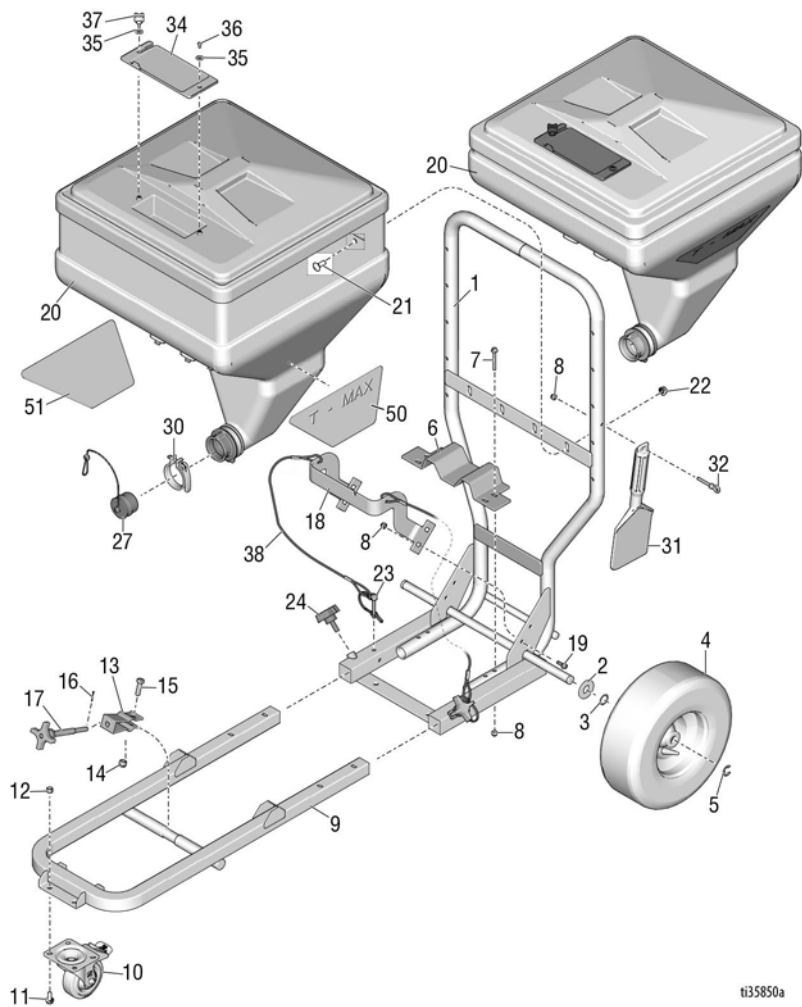

t135850a

Osade loend – raam

Viide Osa	Kirjeldus	Kogus	Viide Osa	Kirjeldus	Kogus
1	19A673 RAAM, punker, Tmax	1	18	19A674 KRONSTEIN, juhik,	1
2	156306 SEIB, lame	2		punker	
3	116038 SEIB, lainevedru	2	19	113796 KRUVI, äärik,	4
4	119509 RATAS, pneumaatiline	2		kuuskantpea	
5	120211 RÕNGAS, kinnitus,	2		PUNKER, materjal	
	e-rõngas		20	25E541 17 gallonit	1
6	19A675 KRONSTEIN, tugi, punker	1	20b	25E542 25 gallonit	1
7	129335 KRUVI, kuuskant,	4	21	404533 POLT, kandur	4
	hambuline, 1/4-20 x 2,00		22	112958 MUTTER, kuuskant,	4
8	102040 MUTTER, lukk, kuuskant	8		äärikuga 3/6 -16	
9	25E625 RAAM, kinnitus,	1	23	121313 TIHVT, lukustus, 1-4"	2
	toitemoodul		24	111145 NUPP, haruline	2
10	17N602 RATAS, pöörlev	1	27	15D306 KORK, adapter, punker	1
11	110963 KRUVI, kork, kuuskantpea	4	30	234188 KLAMBER, kiirvabastatav	1
12	111040 MUTTER, lukk, vahetükk,	4	31	19A646 TÕÕRIIST, kaabits	1
	nylock 5/16		32	130878 POLT, konks, 1/4-20 x	1
13	15C797 KRONSTEIN, pöörlev	1		1-5/8 keere	
14	101566 MUTTER, lukustus	1	34	15D561 KATE, tööriistaalus	1
15	100004 KRUVI, kork, kuuskantpea	1	35	115814 SEIB, lame, roostevaba	2
16	104430 TIHVT, lõhis	1		teras	
17	15C799 VARRAS, klamber	1	36	551787 KRUVI, kork	1
			37	19A714 NUPP, stuf, #10-32 x 0,44	1
			38	19Y371 KOMPLEKT, remont, pael	1
			50	19A748 SILT, kaubamärk, Tmax,	1
				vasak	
			51	19A749 SILT, kaubamärk, Tmax,	1
				parem	
			64	136217 MUTTER, lukustus	1

Osad – toitemoodul 506/657

Osad – toitemoodul 506/657

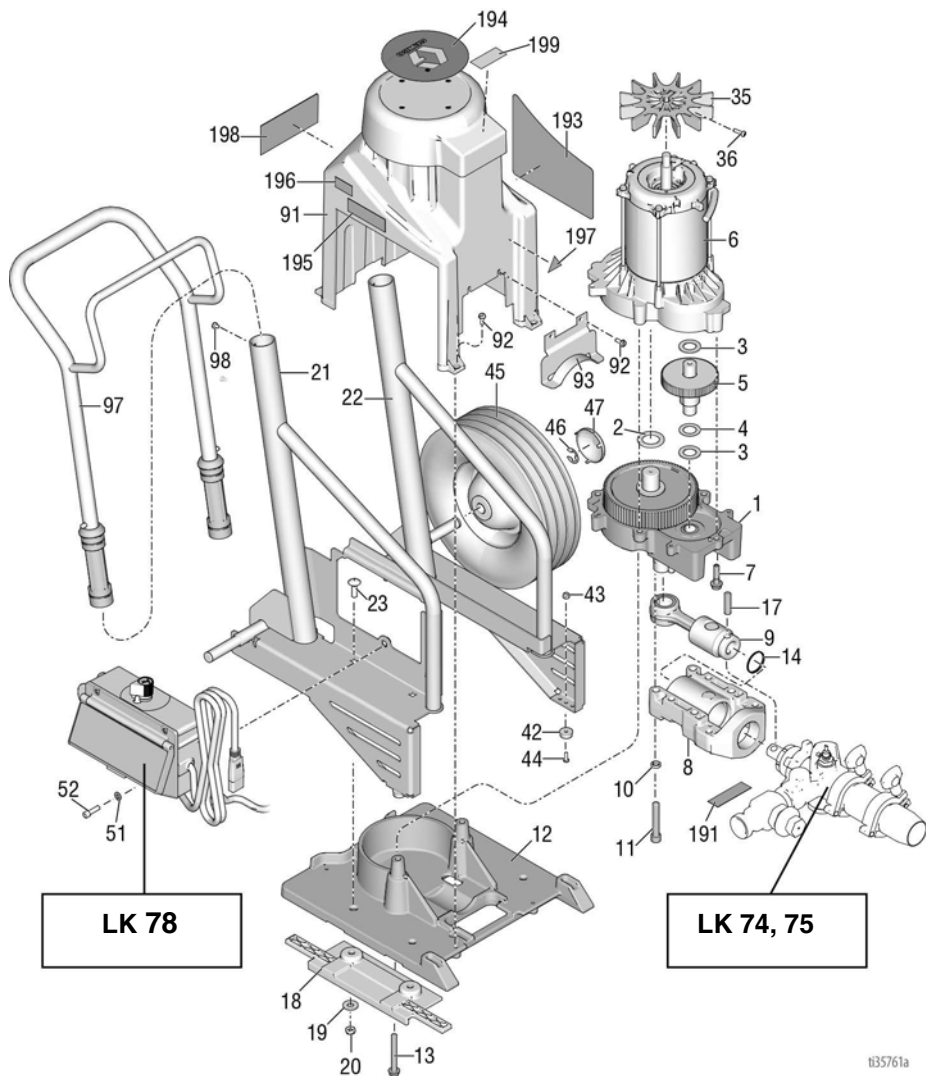

t35761a

Osade loend – toitemoodul 506/657

Viide	Osa	Kirjeldus	Kogus	Viide	Osa	Kirjeldus	Kogus
1	287294	KORPUS, ajam, Tmax 506	1	42	19A713	POLSTER, kummist	1
	287295	KORPUS, ajam, Tmax 657		43	115483	MUTTER, lukustus	2
2	116192	SEIB, surve	1	44	103374	KRUVI, lõiketööd., rhd	2
3	114672	SEIB, surve	2	45	106062	RATAS, poolpneumaatiline	2
4	114699	SEIB, surve	1	46	101242	RÖNGAS, kinnitus	2
5	244265	HAMMASRATAS, kombinatsioon	1	47	104811	KORK, jaotur	2
6	289570	MOOTOR	1	51	100016	Lukustusseib	2
7	15C753	KRUVI, masinale, kuuskantseibpea	3	52	110298	KRUVI, kork, kruvipea	2
8	257355	KATE, laager	1	91	15R741	KAITSE, Tmax, värvitud	1
9	287395	VARRAS, ühendus	1	92	118444	KRUVI, masinale, pesaga kuuskantseibpea	6
10	106115	Lukustusseib	4	93	15T629	KILP, pumbavarras	1
11	114666	KRUVI, kork, pesapea	4	97	287489	PIDE, koost, kõrge kärü	1
12	19A690	ALUS, ajamimoodul, lõiketöödeldud	1	98	109032	KRUVI, masinale, madallaipea	2
13	120981	KRUVI, masinale, kuuskantseibpea	2	191	187437	SILT, pöördemoment	1
14	119778	VEDRU, kinnitus	1	193	19A814	SILT, kaubamärk, Tmax 506	1
17	15F856	TIHVT, pump	1		19A815	SILT, kaubamärk, Tmax 657	1
18	19A585	JUHIK, toitemoodul	2	194	15U014	SILT, kaubamärk, Tmax kork	1
19	100023	SEIB, lame	4	195	17P925	SILT, A+ Service	1
20	112746	MUTTER, lukustus, nailon	4	196	15Y118	SILT, valmistatud USAs	1
21	19A669	RAAM, parem, Tmax, värvitud	1	197▲	15H108	SILT, ohutus, hoiatus, muljumine	1
22	19A670	RAAM, vasak, Tmax, värvitud	1	198▲	17Z485	SILT, ohutus	1
23	107129	POLT, ümarpea	4	199▲	16C681	SILT, märkus	1
35	15D088	VENTILAATOR, mootor	1				
36	115477	KRUVI, masinale, Torx, madallaipea	1				

▲ Varuhoiatussildid, lipikud ja kaardid on saadaval tasuta.

Osad – toitemoodul 6912

Osad – toitemoodul 6912

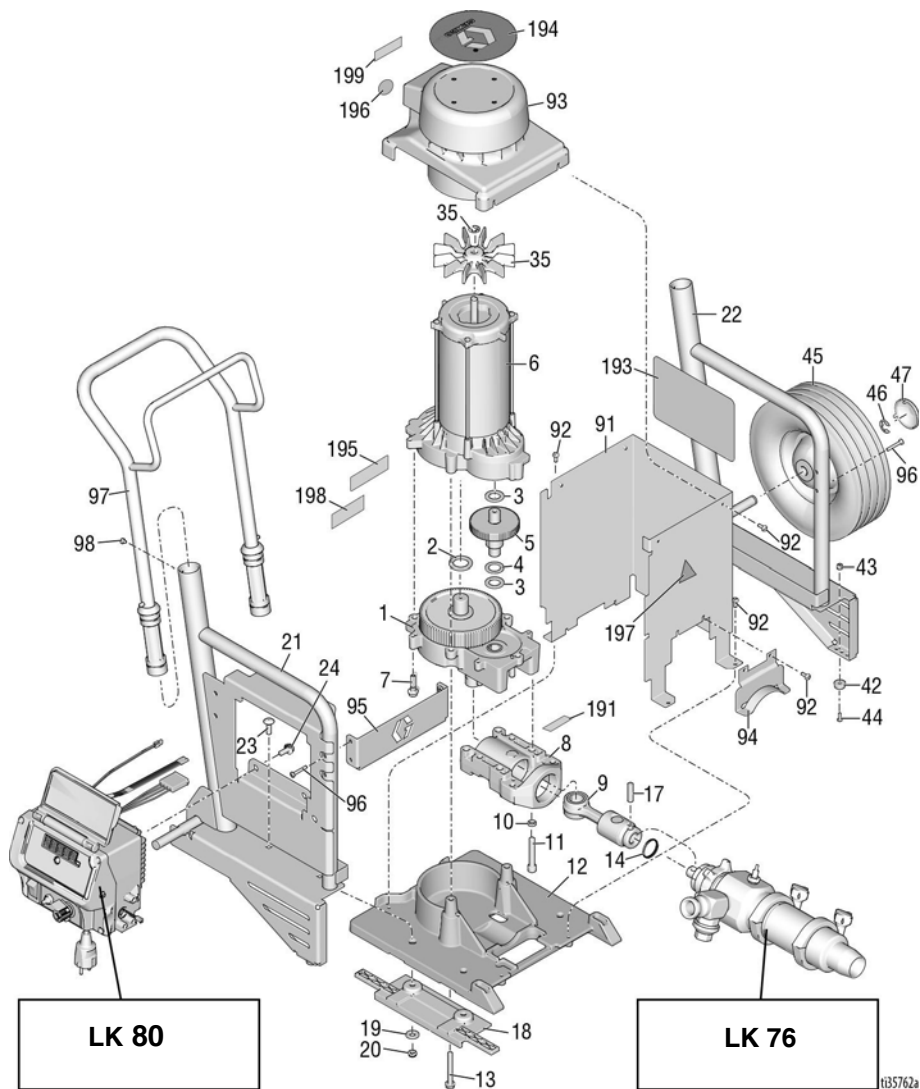

Osade loend – toitemoodul 6912

Viide	Osa	Kirjeldus	Kogus	Viide	Osa	Kirjeldus	Kogus
1	24M417	KORPUS, ajam	1	43	115483	MUTTER, lukustus	2
2	116192	SEIB, surve	1	44	103374	KRUVI, lõiketööd.	2
3	114672	SEIB, surve	2	45	106062	RATAS, poolpneumaatiline	2
4	114699	SEIB, surve	1	46	101242	RÖNGAS, kinnitus	2
5	244265	HAMMASRATAS, kombinatsioon	1	47	104811	KORK, jaotur	2
6	25P037	Komplekt, remont, mootor	1	49	19A738	KAITSERÖNGAS	1
7	15C753	KRUVI, masinale, kuuskantseibpea	3	91	19A676	KATE, mootor, Tmax, värvitud	1
8	245927	KATE, laager	1	92	118444	KRUVI, masinale, pesaga kuuskantseibpea	10
9	287395	VARRAS, ühendus	1	93	19A666	KAITSE, koost koos kattega, värvitud	1
10	106115	Lukustusseib	4	94	15T629	KILP, pumbavarras	1
11	114666	KRUVI, kork, pesapea	4	95	19A715	TOESTUS, eesmine	1
12	19A690	ALUS, ajamimoodul	1	96	126687	KRUVI, masinale, madallaipea	4
13	120981	KRUVI, masinale, kuuskantseibpea	2	97	287489	PIDE, koost, kõrge käru	1
14	17Z347	VEDRU, kinnitus	1	98	109032	KRUVI, masinale, madallaipea	4
17	15F856	TIHVT, pump	1	191	187437	SILT, pöördemoment	1
18	19A585	JUHIK, toitemoodul	2	193	19A750	SILT, 6912, kaubamärk	1
19	100023	SEIB, lame	4	194	15U014	SILT, kork, kaubamärk	1
20	112746	MUTTER, lukustus, nailon	4	195	17P925	SILT, A+ Service	1
21	19A671	RAAM, parem, Tmax, värvitud	1	196	15Y118	SILT, valmistatud USAs	1
22	19A672	RAAM, vasak, Tmax, värvitud	1	197▲	15H108	SILT, muljumine	1
23	107129	POLT, ümarpea	4	198▲	16G596	SILT, ohutus	1
24	117791	KRUVI, kork	2	199▲	16C681	SILT, märkus	1
35*	287898	VENTILAATOR, mootor, komplekt, sisaldab 36	1	* Sisaldub mootori paranduskomplektis 25P037			
36*	115477	KRUVI	1	▲ Varuhoiatussildid, lipikud ja kaardid on saadaval tasuta.			
42	19A713	POLSTER, kummist	2				

Osad – pump 289555 (506)

Osad – pump 289555 (506)

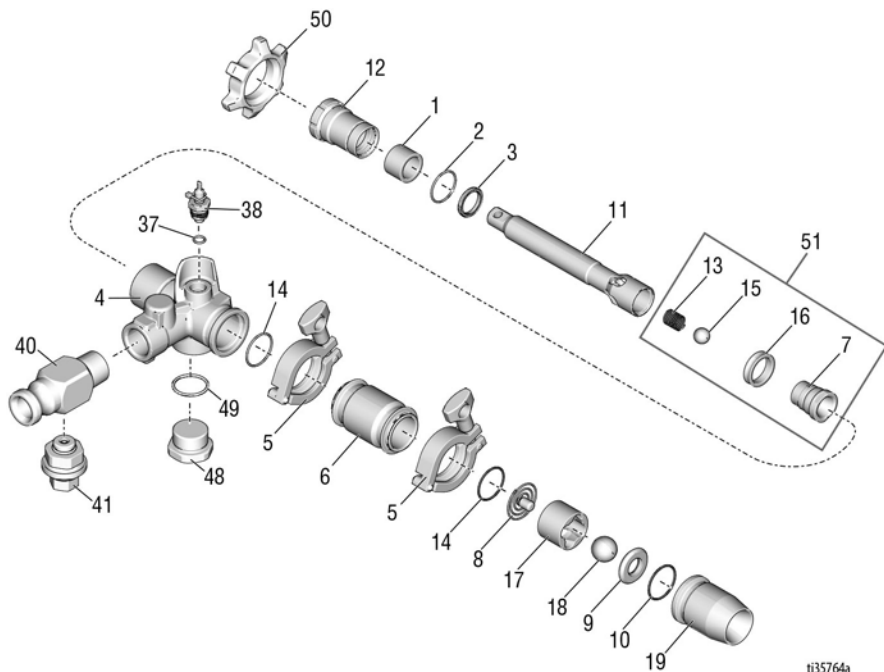

ti35764a

Osade loend – pump

Viide	Osa	Kirjeldus	Kogus	Viide	Osa	Kirjeldus	Kogus
1	15D117	TORU, kiud, pump	1	13	501095	VEDRU, kontrollkuul	1
2	107185	TIHEND, rõngastihend	1	14	121588	RÕNGASTIHEND	2
3	118597	TIHEND, u-mansett	1	15	101822	KUUL, laager	1
4	15R739	KORPUS, väljalase, lõiketööd.	1	16	15D116	TIHEND, kolb	1
5	118598	KLAMBER, sanitaar, 1,5 tolli	2	17	15D115	JUHIK, kuul	1
6	15R740	SILINDER, pump	1	18	107167	KUUL, roostevaba teras	1
7	248232	VENTIIL, kolb	1	19	248769	KORPUS, sisselase	1
	248530	KOMPLEKT, remont, tihend, kolb, sisaldab 7, 13, 15, 16	1	37	111457	O-RÕNGAS	1
8	248162	VEDRU, sisselaske kuul	1	38	289672	MUUNDUR	1
9	193395	VAHETIHEND, karbiid	1	40	17Z238	VÄLJALASE	1
10	107098	TIHEND, rõngastihend	1	41	17Y930	VABASTUSSEADE, rõhk	1
11	15R620	VARRAS, pump	1	48	17Z345	PISTIK	1
12	248529	MUTTER, tihend, sisaldab 1, 2, 3, 12	1	49	121429	RÕNGASTIHEND	1
				50	193031	MUTTER, kinnitus	1
				51	248530	KOMPLEKT, ventiil, kolb sisaldab 7, 13, 15, 16	1

Osad – pump 289556 (657)

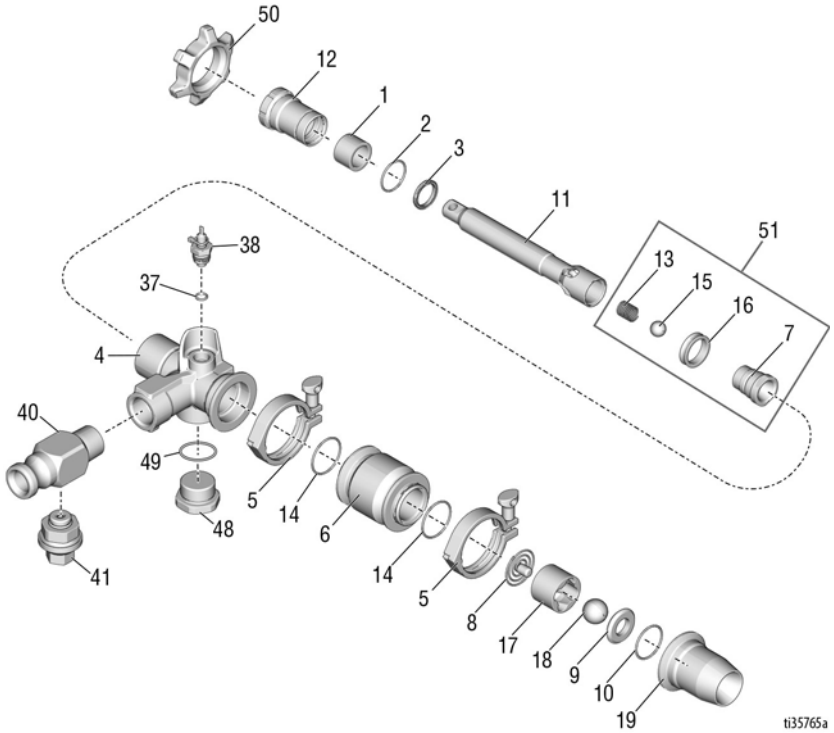

t135765a

Osade loend – pump

Viide	Osa	Kirjeldus	Kogus	Viide	Osa	Kirjeldus	Kogus
1	15D117	TORU, kiud, pump	1	13	501095	VEDRU, kontrollkuul	1
2	107185	TIHEND, rõngastihend	1	14	121587	RÕNGASTIHEND	2
3	118597	TIHEND, u-mansett	1	15	101822	KUUL, laager	1
4	15R621	KORPUS, väljalase, lõiketööd.	1	16	15D116	TIHEND, kolb	1
5	500984	KLAMBER	2	17	15D115	JUHIK, kuul	1
6	15R619	SILINDER, pump	1	18	107167	KUUL, roostevaba teras	1
7	248232	VENTIIL, kolb	1	19	289941	KORPUS, sisselase	1
	248530	KOMPLEKT, remont, tihend, kolb, sisaldab 7, 13, 15, 16	1	37	111457	RÕNGASTIHEND	1
				38	289672	MUUNDUR	1
8	248162	VEDRU, sisselase kuul	1	40	172238	VÄLJALASE	1
9	193395	VAHETIHEND, karbiid	1	41	17Y930	VABASTUSSEADE, rõhk	1
10	107098	TIHEND, rõngastihend	1	48	172345	PISTIK	1
11	15R620	VARRAS, pump	1	49	121429	RÕNGASTIHEND	1
12	248529	KOMPLEKT, remont, ahendav tihend, sisaldab 1, 2, 3, 12	1	50	193031	MUTTER, kinnitus	1
				51	248530	KOMPLEKT, ventiil, kolb sisaldab 7, 13, 15, 16	1

Osad – pump 25E668 (6912)

Osad – pump 25E668 (6912)

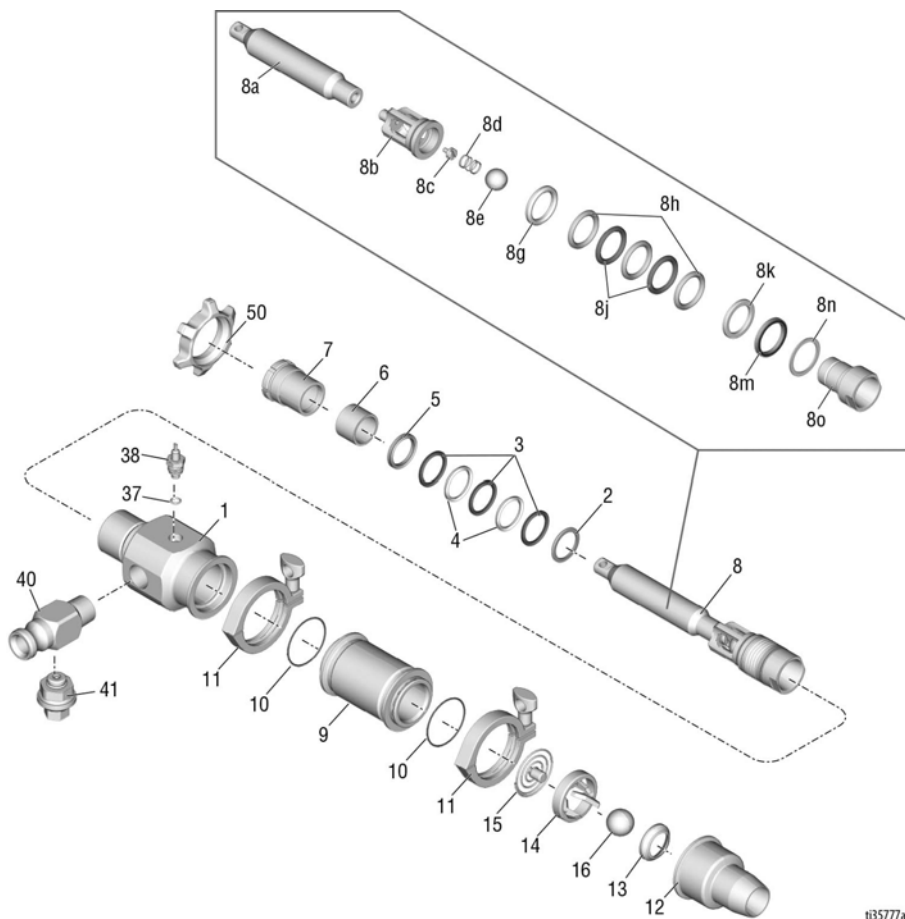

t135777a

Osade loend – pump 25E668 (6912)

Viide	Osa	Kirjeldus	Kogus	Viide	Osa	Kirjeldus	Kogus
1	19A610	KORPUS, väljalase, lõiketööd.		9	19A609	SILINDER, pump	1
2†	187939	TOPEND, haaratav	1	10†	130792	RÕNGASTIHEND	2
3†	187071	TIHEND, vee	3	11	620223	KLAMBER	2
4†	188560	TIHEND	2	12	17Z558	KORPUS, sisselaskekuul	1
5†	187070	TOPEND, haarav	1	13	235962	TIHEND, jalgventiil	1
6†	19A625	PUHASTI, kiud, pumbavarras	1	14	19A692	JUHIK, kuul, sisselase	1
7	19A685	MUTTER, tihend	1	15	25E679	VEDRU, sisselase, koost	1
8	19Y732	VARRAS, pump, komplekt	1	16	102973	KUUL, metall	1
8a	19A686	VARRAS, pump	1	37	111457	RÕNGASTIHEND	1
8b	19A689	KORPUS, kolbpump	1	38	289672	KOMPLEKT, sisaldab 37	1
8c	19A691	KUUL, piirik	1	40	17Z238	VÄLJALASE	1
8d	130862	VEDRU, kompressioon	1	41	17Y930	VABASTUSSEADE, rõhk	1
8e	107167	KUUL, roostevaba teras	1	50	193394	MUTTER	1
8g†	188432	TOPEND, tihend, haaratav	1		17Z556	KUUL, roostevaba teras, sisse- ja väljalase	
8h†	187072	TIHEND	3		17Z648	KUUL, kõva, valge, sisse- ja väljalase	
8j†	188561	TIHEND, suue	2		17Z640	KUUL, kõva, must, sisse- ja väljalase	
8k†	188433	TOPEND, tihend, haarav	1		17Z231	KUUL, kumm, sisse	
8m†	188558	TIHEND, U-mansett	1		248515	PALL, puhastus	
8n†	188627	SEIB, tagavara	1				
8o	17Z242	VENTIIL, kolb, koost	1				

† Kaasas Pump Repack Kit 17Z641

Osad – juhtplokk 506/657

Osad – juhtplokk 506/657

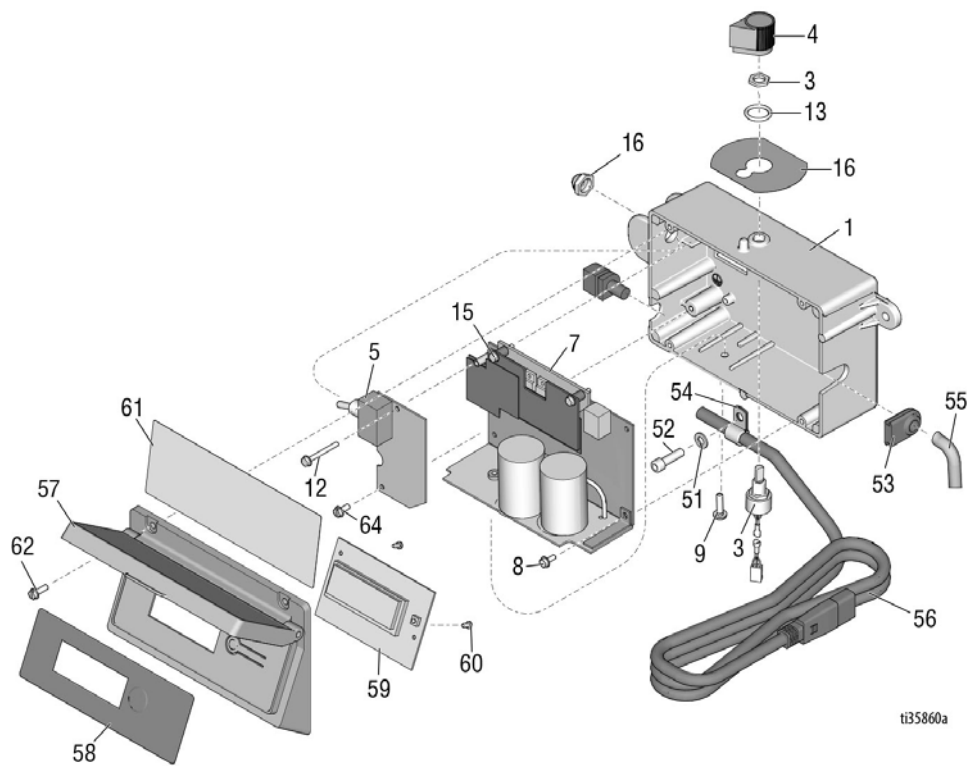

Osade loend – juhtplokk 506/657

Viide	Osa	Kirjeldus	Kogus	Viide	Osa	Kirjeldus	Kogus
1	277228	PLOKK, juht	1	53	15B120	KAITSERÕNGAS, andur	1
2	15G562	PUKS, juhtplokk	1	54	121453	KLAMBER, juhtme	1
3	256219	POTENTSIOMEETER	1	55	15T342	KAABLIKANAL,	1
4	116167	NUPP, potentsiomeeter	1			kurrutatud	
5	287913	FILTER, paneel	1	56a	15B469	JUHE, st, UK	1
6	195428	JALUS, pöörd	1	56b	15B470	JUHE, st, CE	1
7*		PLOKK, juht, koost	1	57	287789	KATE, juht	1
	289656	240V		58	15G861	SILT, nutiregulaatori	1
	289657	120V				LCD-ekraan	
8	120405	KRUVI, masinale,	3	59	245931	EKRAAN, LCD	1
		kuuskantseibpea		60	115522	KRUVI, masinale,	1
9	120165	KRUVI, masinale, Philips	1			madallaiepa	
12	120406	KRUVI, masinale,	1	61	15K401	SILT, nutiregulaator /	1
		kuuskantseibpea				rahvusvaheline	
13	158674	RÕNGASTIHEND	1	62	117501	KRUVI, masinale, pesaga	1
15*	128038	KRUVI, masinale,	2			kuuskantseibpea	
		kuuskantseibpea		63	102478	RIHM, sidumistraat	1
16	17F671	SILT, juhtimine	1	64	115498	KRUVI, masinale, pesaga	1
51	100016	Lukustusseib	1			kuuskantseibpea	
52	110298	KRUVI, KORK, kruvipea	1	192	15U037	SILT, juhtimine	1

* Komplektiga 289656

Osad – juhtplokk 6912

Osad – juhtplokk 6912

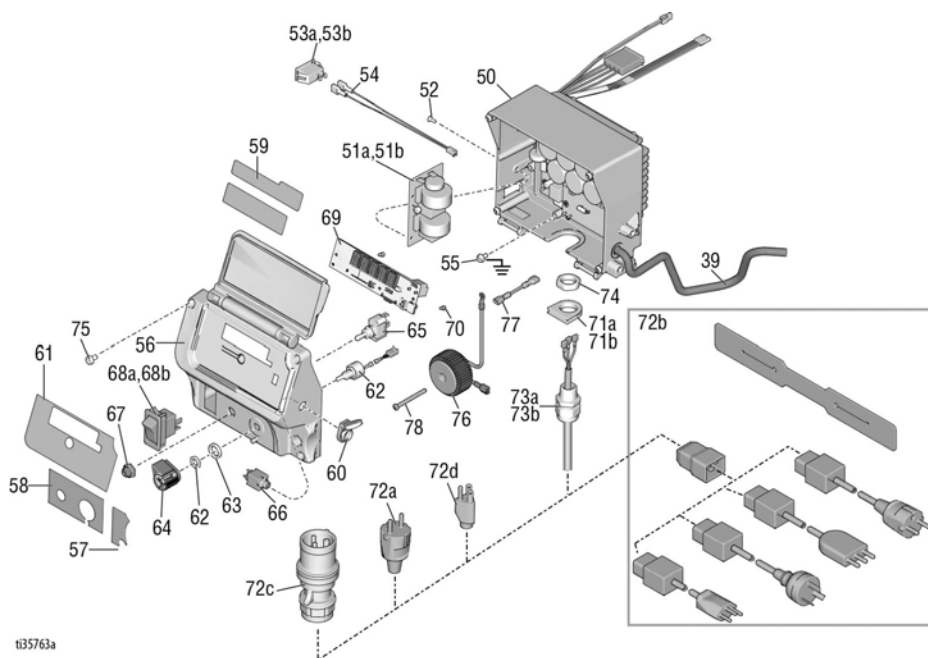

t35763a

Osade loend – juhtplokk

Viide	Osa	Kirjeldus	Kogus	Viide	Osa	Kirjeldus	Kogus
	158674	RÕNGASTIHEND	1	68b	15C979	LÜLITI, nookur, 120 V	1
39	15T342	KANAL	1	69	16Y496	PANEEL	1
50	25E760	JUHT, plokk, 240 V	1	70	114391	KRUVI	2
51a	24U823	PANEEL, EU	1	71a	16T544	ADAPTER, EU	1
51b	24R597	PANEEL, UK	1	71b	16T546	ADAPTER, UK	1
52	119288	KRUVI	2	72	16M834	JUHE	1
53a	126029	LÜLITI, nookur, 240V	1	73a	117745	PUKS, kaablipinge leevendi, EU	1
53b	120059	LÜLITI, nookur, 120 V	1	73b	116171	PUKS, kaablipinge leevendi, US	1
54	15G935	KONNEKTOR	1	74	117625	MUTTER, lukustus	1
55	114391	KRUVI, maandus	1	75*	16V095	KRUVI	4
56*	19A902	KATE	1	76	16V020	MÄHIS, Filter, USA, komplekt, sisaldab 78	1
57*	16Y788	SILT	1	77	16T541	SILLUS, juhtme, US	1
58*	17Z406	SILT	1	78	16U215	KRUVI, Philips, madallaip, USA	1
59*	16X797	SILT	1				
60	120761	KATE, pesa	1				
61*	16X796	SILT	1				
62	17D888	POTENSIOMEETER	1				
63	15C973	TIHEND	1				
64	116167	NUPP, potentsiomeeter	1				
65	130863	LÜLITI, pöörd	1				
66	19A719	KINNITI	1				
67	195428	JALUS, pöörd	1				
68a	15D527	LÜLITI, nookur, 240V	1				

* Sisaldub paranduskomplektis 19A902

T-Max voolikud

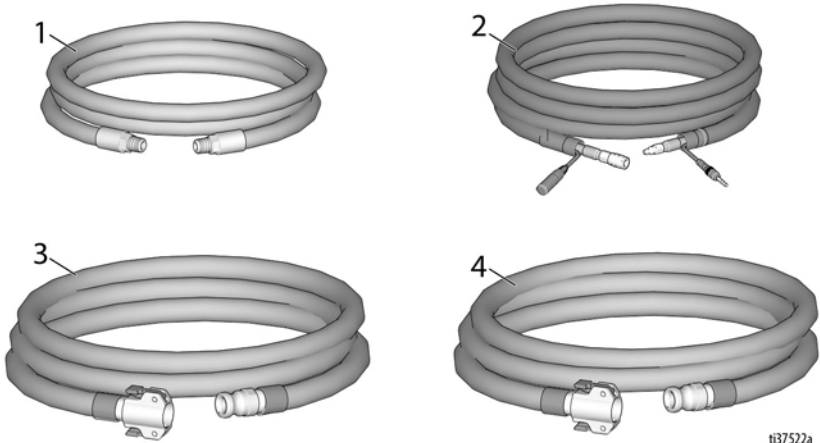

Osade loend - T-Max voolikud

Viide	Osa	Kirjeldus	Kogus
1		ÕHUVOOLIK, komplekt	1
	17Z303	13 m	
	17Z304	18 m	
	17Z305	33 m	
2		SINGAL/ÕHUVOOLIK, komplekt	1
	17Z144	13 m	
	17Z148	18 m	
	17Z151	33 m	
3		KÕRGSURVEVOOLIK, komplekt	1
	289959	19 mm x 3 m	
	26A802	19 mm x 10 m	
	289960	25 mm x 5 m	
	289961	25 mm x 10 m	
	17Z187	25 mm x 15 m	
	17Z188	25 mm x 30 m	
4		KÕRGSURVEVOOLIK, sobiv lahustiga kasutamiseks, komplekt	1
	17Z500	19 mm x 3 m	
	18A560	50 jalga x 3/4 tolli	
	18A559	100 jalga x 3/4 tolli	
	17Z502	25 mm x 5 m	
	17Z504	25 mm x 10 m	
	17Z506	25 mm x 15 m	
	17Z508	25 mm x 30 m	

Elektriskeemid

506/657

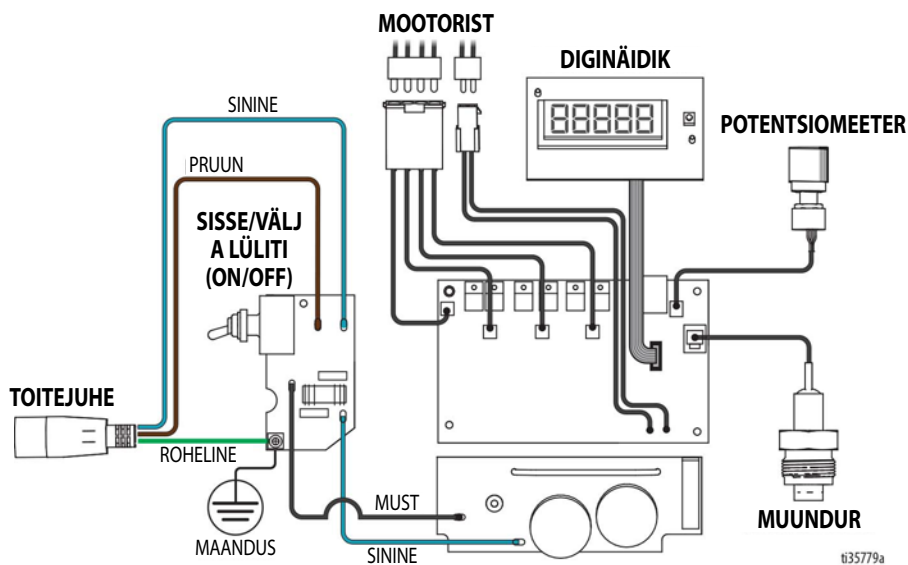

6912 – US

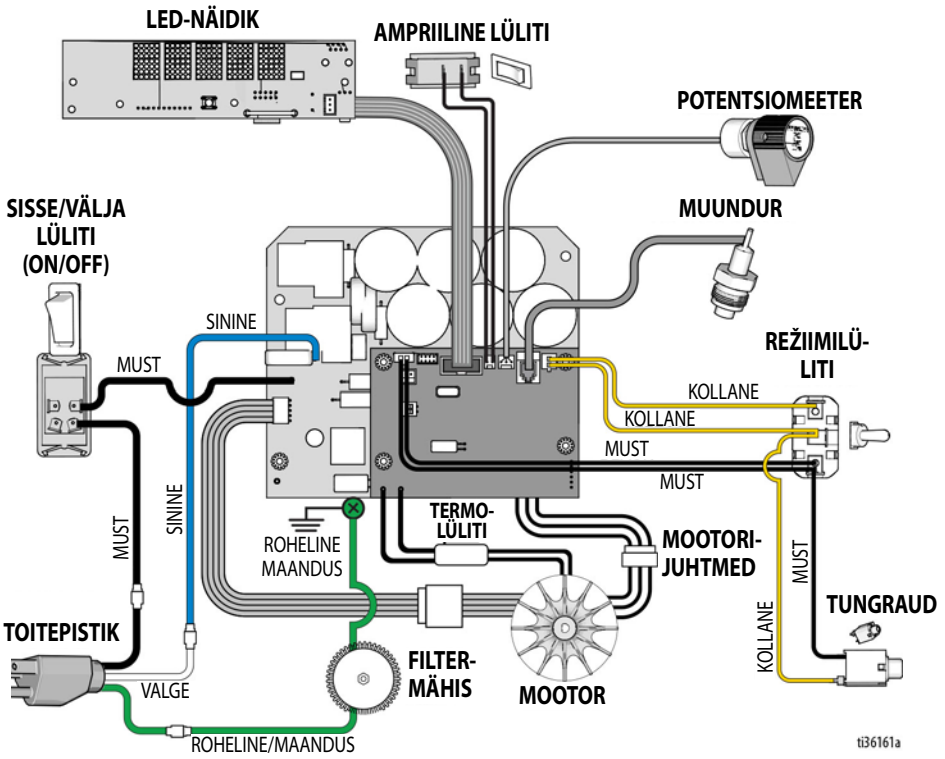

t36161a

6912 – UK

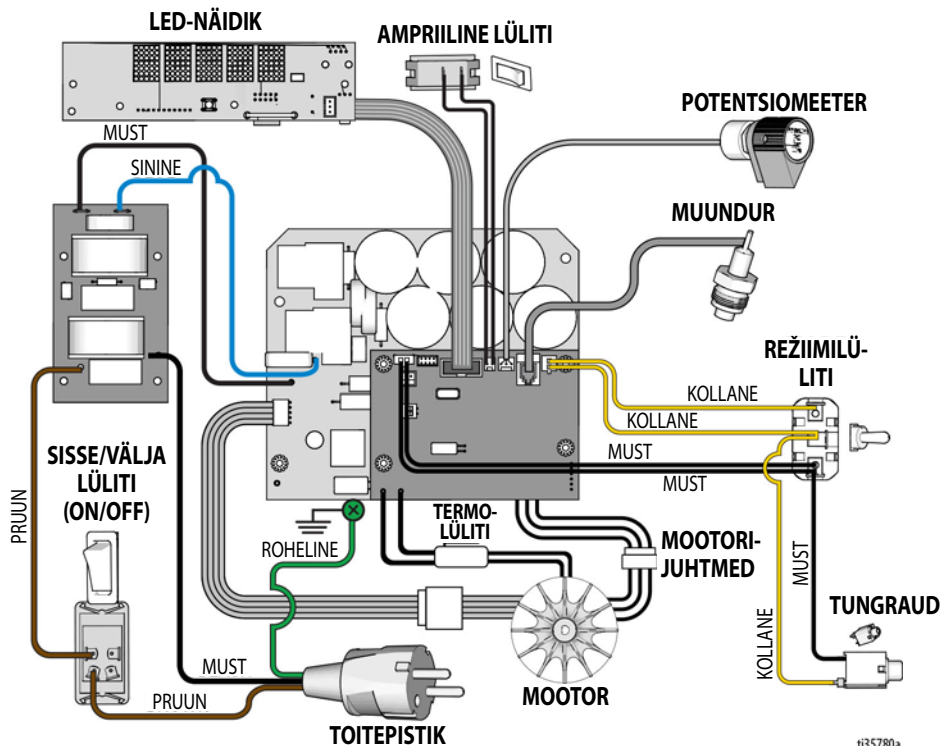

t35780a

Märkused

Tehnilised andmed

Tehnilised andmed

T-Max 506		
	USA	Meetermõõdustik
Nõuded voolule	100-120 Vac	220-240 Vac
	50/60 Hz, 13 A	50/60 Hz, 8 A
Mootor	1,2 hj	900 W
Vedeliku maksimaalne töö rõhk	730 psi	5,0 MPa, 50 baari
Maksimaalne õhu töö rõhk	250 psi	1,7 MPa, 17 baari
Vajalik generaator	7 kW	
Punkri mahutavus		
Maksimum	20 gallonit	76 liitrit
Kasutamise	17 gallonit	64 liitrit
Maksimaalne etteanne tekstuurmaterjaliga	1,2–1,7 gpm	4,5–6,4 lpm
Vedeliku väljalaskeava suurus	1,0 tolli (m) Camlock	
Mõõtmed		
Pikkus (koos pidemega)	42–44 tolli	107–112 cm
Laius	23 tolli	58 cm
Kõrgus	46 tolli	117 cm
Kaal		
Ainult moodul	88 naela	40 kg
Moodul ja punker	156 naela	71 kg
Müra (dBa)		
Maksimaalne helirõhk		82,4
Maksimaalne võimsustase		97,0
<i>Helirõhk mõõdetuna 1 m (3,28 jala) kaugusel seadmetest. Helitugevust on mõõdetud ISO-3744 standardi alusel.</i>		
Vedelikuga kokkupuutuvad osad		
Nitriilkummi, alumiinium, messing, polüetüleen, neopreen, roostevaba teras, kroomitud süsinikteras, nikeldatud süsinikteras, fluoroetüleen, nikeldatud raud, villivilt, volframkarbiid, PTFE		

T-Max 657		
	USA	Meetermöödustik
Nõuded voolule	100-120 Vac	220-240 Vac
	50/60 Hz, 13 A	50/60 Hz, 8 A
Mootor	1,2 hj	900 W
Vedeliku maksimaalne töö rõhk	940 psi	6,5 MPa, 17 baari
Maksimaalne õhu töö rõhk	250 psi	1,7 MPa, 17 baari
Vajalik generaator	7 kW	
Mõõtmed		
Maksimum	28 gallonit	106 liitrit
Kasutamise	25 gallonit	95 liitrit
Maksimaalne etteanne tekstuurmaterjaliga	1,4–1,9 gpm	5,3–7,2 lpm
Vedeliku väljalaskeava suurus	1,0 tolli (m) Camlock	
Mõõtmed		
Pikkus (koos pidemega)	46–48 tolli	117–122 cm
Laius	23 tolli	58 cm
Kõrgus	46 tolli	117 cm
Kaal		
Ainult moodul	91 naela	41 kg
Moodul ja punker	160 naela	73 kg
Müra (dBa)		
Maksimaalne helirõhk	82,4	
Maksimaalne võimsustase	97,0	
<i>Helirõhk mõõdetuna 1 m (3,28 jala) kaugusel seadmetest.</i>		
<i>Helitugevust on mõõdetud ISO-3744 standardi alusel.</i>		
Vedelikuga kokkupuutuvad osad		
Nitriilkummi, alumiinium, messing, polüetüleen, neopreen, roostevaba teras, kroomitud süsinikteras, nikeldatud süsinikteras, fluoroetüleen, nikeldatud raud, villivilt, volframkarbiid, PTFE		

Tehnilised andmed

T-Max 6912		
	USA	Meetermöödustik
Nõuded voolule	100-120 Vac	220-240 Vac
	50/60 Hz, 15/20 A	50/60 Hz, 10/16 A
Mootor	2,5 hj	1864 W
Vedeliku maksimaalne töö rõhk	1000 psi	6,9 MPa, 69 baari
Maksimaalne õhu töö rõhk	250 psi	1,7 MPa, 17 baari
Vajalik generaator	7 kW	
Möötmad		
Maksimum	28 gallonit	106 liitrit
Kasutamise	25 gallonit	95 liitrit
Maksimaalne etteanne tekstuurmaterjaliga	2,4–3,2 gpm	9,1–12,1 lpm
Vedeliku väljalaskeava suurus	1,0 tolli (m) Camlock	
Möötmad		
Pikkus (koos pidemega)	46–48 tolli	117–122 cm
Laius	23 tolli	58 cm
Kõrgus	46 tolli	117 cm
Kaal		
Ainult moodul	121 naela	55 kg
Moodul ja punker	190 naela	86 kg
Müra (dBa)		
Maksimaalne helirõhk		80,7
Maksimaalne võimsustase		95,8
<i>Helirõhk mõõdetuna 1 m (3,28 jala) kaugusel seadmetest.</i>		
<i>Helitugevust on mõõdetud ISO-3744 standardi alusel.</i>		
Vedelikuga kokkupuutuvad osad		
Nitriilkummi, alumiinium, messing, polüetüleen, neopreen, roostevaba teras, kroomitud süsinikteras, nikeldatud süsinikteras, fluoroetüleen, nikeldatud raud, villilt, volframkarbiid, PTFE		

CALIFORNIA OSARIIGI SEADUS NR 65



HOIATUS: Selle toote puhul võite kokku puutuda kemikaalidega, mis põhjustavad California osariigile teadaolevalt vähki, sünnidefekte või muid viljakushäireid. Lisateavet vaadake leheküljelt www.P65Warnings.ca.gov.

Graco standardgarantii

Graco garanteerib algele ostjale, et kogu selles dokumendis kirjeldatud Graco toodetud seadmestik, mis kannab Graco nime, ei sisalda müümise päeval materjali- ega tootmisvigu. Jättes kõrvale Graco avaldatud spetsiaalse, pikendatud või piiratud garantii, parandab või asendab Graco kaheteistkümne kuu jooksul alates müügipäevast seadmestiku mis tahes osa, mille Graco tunnistab vigaseks. See garantii kehtib ainult siis, kui seadmestik on paigaldatud, hooldatud ja seda on kasutatud Graco kirjalike soovitude kohaselt.

See garantii ei hõlma ning Graco ei vastuta üldise kulumise ja purunemise või mis tahes tõrke, kahjustuse või kulumise eest, mille on põhjustanud vale paigaldus, väärkasutus, abrasiioon, korrosioon, ebapiisav või vale hooldus, hooletus, õnnetus, oskamatu käsitsemine või muude kui Graco toodetud osade kasutamine. Samuti ei vastuta Graco tõrke, kahjustuse ega kulumise eest, mille on põhjustanud Graco seadmete mitteühilduvus konstruktsiooni, tarvikute, seadmete või materjalidega, mida ei ole tarninud Graco, või mille on põhjustanud konstruktsiooni, tarvikute, seadmete või materjalide, mida Graco ei ole tarninud, vale ehitus, tootmine, paigaldamine, kasutamine või hooldamine.

Selle garantii tingimuseks on väidetavalt defektse seadme tagastamine Graco volitatud edasimüüjale väidetava defekti kontrollimiseks. Kui väidetav defekt on tõendatud, parandab Graco tasuta kõik rikkis osad või vahetab need välja. Seade tagastatakse algele ostjale, kui transpordi eest on ette tasutud. Kui seadme ülevaatamisel ei avastata ühtki materjali- ega tootmisviga, remonditakse seade mõõduka tasu eest, mis võib sisaldada osade, töö ja transpordiga seotud kulusid.

SEE ON AINUGARANTII JA ASENDAB MIS TAHES OTSESED VÕI KAUSDED GARANTIID, MUU HULGAS TURUSTATAVUSE GARANTII JA KINDLAKS EESMÄRGIKS SOBIVUSE GARANTII.

Graco ainus kohustus ja ostja ainus heastamisvahend garantii mis tahes rikkumise eest on eespool sätestatu. Ostja nõustub, et ükski muu heastamisvahend (muu hulgas juhulik või kaasnev kahju saamata jäänud tulu, ebaõnnestunud müügi, isikule vigastuse tekitamise või varakahjustuse või mis tahes muu juhusliku või kaasneva kahju eest) ei ole kohaldatav. Kõik hagid garantii rikkumise korral tuleb esitada kahe (2) aasta jooksul alates müügikuupäevast.

GRACO EI ANNA GARANTIID NING ÜTLEB OTSESELT LAHTI MIS TAHES GARANTIIST MÜÜDAVUSE JA TEATAVAKS OTSTARBEKS SOBIVUSE KOHTA LISAVARUSTUSE, SEADMETE, MATERJALIDE VÕI KOMPONENTIDE KORRAL, MIDA GRACO MÜÜB, KUID EI TOODA. Esemetele, mida Graco on müünud, kuid mida ta ei ole tootnud (nt elektrimootorid, lülitid, voolik jne), kehtib nende tootja garantii (kui see on olemas). Graco annab ostjale põhjendatud abi mis tahes nõude esitamisel kõnealuste garantiide rikkumise kohta.

Graco ei vastuta ühelgi juhul kaudse, juhusliku, spetsiaalse või kaasneva kahju eest, mis tuleneb Graco sel viisil tarnitud seadmestikust või selle juurde müüdnud mis tahes toodete või teiste kaupade varustusest, jõudlusest või kasutusviisist kas lepingu rikkumise, garantii rikkumise, Graco hooletuse tõttu või mõnel muul põhjusel.

Graco teave

Graco toodete kohta värskema teabe saamiseks külastage veebilehte www.graco.com.

Patendiinfo leiate aadressilt www.graco.com/patents.

TELLIMUSE ESITAMISEKS võtke ühendust Graco edasimüüjaga või helistage lähima edasimüüja leidmiseks numbril 1 800 690 2894.

*Kogu selles dokumendis sisalduv sõnaline ja pildiline teave vastab avaldamise ajal uusimale tooteteabele.
Gracol on õigus seda ükskõik mis ajal eelneva etteteatamiseta muuta.*

Algupärase kasutusjuhendi tõlge. This manual contains Estonian. MM 3A6748

Graco peakontor: Minneapolis

Rahvusvahelised kontorid: Belgia, Hiina, Jaapan, Korea

GRACO INC. JA TÜTARETTEVÕTTED • P.O. BOX 1441 • MINNEAPOLIS MN 55440-1441 • USA

**Autoriõigus 2019, Graco Inc. Kõik Graco tootmiskohad on registreeritud
sertifikaadiga ISO 9001.**

www.graco.com

Parandus D, Jaanuar 2020