

Kasutamine, osad

GX elektrilised

alarõhuga toimivad



3A3293G

ET

Ainult professionaalseks kasutuseks. Pole lubatud kasutada plahvatusohtliku keskkonnaga või ohtlikes kohtades. Ehitusvärvide ja katete portatiivsete, alarõhuga toimiva pihustamise jaoks

Mudelid: GX

max töö rõhk 3000 psi (207 baari; 20,7 MPa)

Mudeli lisateavet vt lk 4.



Tähtsad ohutusjuhised

Lugege läbi kõik selles juhendis, seotud juhendites ja seadmel (sh toitejuhtmel) olevad hoiatused ja juhised. Tutvuge seadme juhtimise ja õige kasutamisega. Hoidke need juhised alles.

Seotud juhendid

Püstol – 311861 (FTX) 312830 (SG3)

Pump – 3A3172

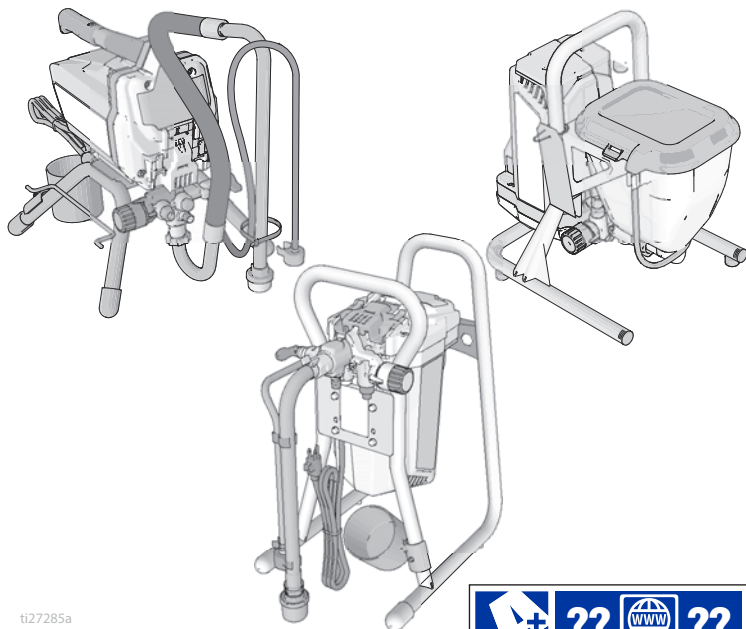

ti27285a



Kasutage ainult Graco originaalvaruosi.

Muude kui Graco varuosade kasutamisel võib garantiit muutada kehtetuks.

Sisukord

Mudelid	4
Hoiatused	5
Tundke oma pihustit	9
Alusega mudelid	9
DI alusega mudelid	10
Koluga mudelid	11
Häälestus	12
Käivitamine	13
Rõhu alandamine	13
Hoiuvedeliku väljaloputamine	14
Pumba täitmine	16
Püstoli täitmine	16
Kuidas pihustada?	18
Pihustiotsaku paigaldamine	18
Pihustage	18
Rõhuregulaatori kasutamine	19
Otsaku ja rõhu valimine	19
Pihustamistehnikad	20
Püstoli päästiku vabastamine	20
Püstoli suunamine	20
Pihustusjälje kvaliteet	20
Otsaku ummistuste puhastamine	21
Puhastamine	22
Puhastamine anumast	22
Kiirloputus	24
Kolu läbiloputamine	26
Vedelikufiltri InstaClean™ puhastamine	28
Püstoli puhastamine	28
Hoiustamine	29
Viide	30
Pihustiotsaku valimine	30
Sobivad puhastusvedelikud	30
Staatilise maandamise juhised	31
Kiirjuhend	32
Hooldus	33
Vaakumvoolikud	33
Pihustiotsakud	33
Pumba parandamine	33
Törkeotsing	36
Alusega pihustid 17H211, 17H214	40
Alusega pihustite 17H211, 17H214 osade loend	41

Alusega pihustid 24Y680, 17G183, 17H218, 17H219, 17H221 DI	42
Alusega pihustite 24Y680, 17G183, 17H218, 17H219, 17H221 DI osade loend . . .	43
Koluga pihustid 17F924, 17G184, 17H222, 17H223	44
Koluga pihustite 17F924, 17G184, 17H222, 17H223 osade loend	45
Pumba kokkupanek	46
Pumba osade loend	47
Elektriskeemid	48
110/120V	48
230V	49
Tehnilised andmed	50
Graco standardgarantii	53
Graco teave	54



Täname, et ostsite meie toote!

Lugege enne pihusti kasutamist seda kasutusjuhendit, et tutvuda nõuetekohase kasutamise täielike juhiste ja ohutusnõuetega.

Palju õnne! Teie käes on ettevõtte Graco Inc. toodetud kvaliteetne värvipüstol. See on suurepärane ehitusvärvide ja pinnakatete pihustustööriist.

Lugege toote pakendi sildil olevat teavet, et otsustada, kas seda saab teie pihustiga kasutada. Küsige tarnijalt toote ohutuskaarti. Pakendi märgis ja toote ohutuskaart kirjeldavad materjalide koostist ja vastavaid ettevaatusabinõusid.

Mudelid

	VAC	Mudel	Alus	DI alus	Kolu	
 Intertek 110474 Tõendav asutus CAN/CSA C22.2 nr 68 Vastab standardile UL 1450	120 USA	GX 19	17H211			
		FinishPro GX 19			17F924	
SA & Brazil	230 Schuko®	GX 21		17H221		
CA & Brazil & Mexico	110	GX 21		24Y680		
	230 Europe Multi	GX 21		17H218		
		GX FF			17H222	
	230 Schuko	GX 21		17G183		
		GX FF			17G184	
	230 Schuko Asia/ANZ	GX 21		17H219		
		GX 19	17H214			
		GX 19			17H223	

Hoiatused

Järgmised hoiatused puudutavad seadme häälestamist, kasutamist, maandamist, hooldamist ja parandamist. Hüüumärk viitab üldisele hoiatusele ja ohusümbolid toimingutega seotud ohtudele. Kui leiate need sümbolid kasutusjuhendi põhitekstist või hoiatussiltidelt, vaadake nende tähendust jaotisest „Hoiatused“. Kasutusjuhendi põhitekstis võib esineda tootele iseloomulikke ohusümboleid ja hoiatusi, mida selles jaotises ei käsitleta.

! HOIATUS



MAANDAMINE

See toode tuleb maandada. Elektrilühise tekkel vähendab maandus elektrilöögi riski, tagades elektrivoolu eemaldusjuhtme olemasolu. See toode on varustatud juhtmega, millel on maandusjuhe koos sobiva maandatud pistikuga. Pistik tuleb ühendada kontakti, mis on paigaldatud ja maandatud vastavalt kõigile kohalikele koodeksitele ja regulatsioonidele.

- Maandusega pistiku vale paigaldamise tulemuseks võib olla elektrilöögi oht.
- Kui on vajalik juhtme või pistiku parandamine või vahetamine, ärge ühendage maandusjuhet ühegi lameda pistikuharuga.
- Maandusjuhe on isolatsiooniga juhe, mille välispind on roheline ning kas kollaste triipudega või ilma nendeta.
- Kui te ei mõista maandamisjuhiseid täielikult või kahtlustate, et toode ei ole õigesti maandatud, pidage nõu kvalifitseeritud elektriku või hooldustehnikuga.
- Kui pistik ei sobi kontakti, siis ärge kaasasolevat pistikut muutke, vaid laske kvalifitseeritud elektrikul paigaldada sobiv pistikupesa.
- Toode on mõeldud kasutamiseks vooluvõrgus nominaalpingega 120 V või 230 V ja selle maandusega pistik sarnaneb allpool oleval joonisel näidatud pistikutele.

120V US

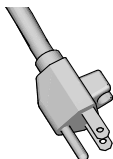

230V

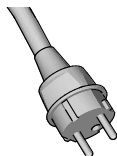

230V ANZ



ti24583b

- Ühendage toode pistikupessa, millel on pistikuga sama konfiguratsioon.
- Ärge kasutage selle tootega adapterit.

Pikendusjuhtmed

- Kasutage ainult kolmejuhtmelist pikendusjuhet, millel on maanduspistik ja kontakt, millesse toote pistik sobib.
- Veenduge, et teie pikendusjuhe ei ole vigastatud. Kui pikendusjuhtme kasutamine on vajalik, kasutage vähemalt 12 AWG (2,5 mm²) juhet, mis sobib tootele vajaliku voolu juhtimiseks.
- Väiksema juhtme kasutamine võib põhjustada pinge languse juhtmes ning toite kao ja seadme ülekuumenemise.

Juhi suurus		Pikkus
AWG (Ameerika juhtmesortiment)	Meetrline	Maksimum
16	1,5 mm ²	25 jalga (8 m)
12	2,5 mm ²	50 jalga (15 m)

HOIATUS



TULEKAHJU- JA PLAHVATUSOHT

Kergesti süttivad aaurud, nt lahusti- ja värviaaurud, võivad tööpiirkonnas süttida või plahvatada. Tulekahju ja plahvatuse vältimiseks pöörake tähelepanu järgmisele.



- Vältige kergsüttivate materjalide pihustamist lahtise leegi või selliste süüteallikate läheduses nagu sigaretid, mootorid ja elektriseadmed.



- Värvide või lahusti voolamine läbi seadme võib tekitada staatilist elektrit. Staatiline elekter põhjustab värvide või lahustiaurude läheduses tule- või plahvatusohtu. Kõik pihustussüsteemi osad, sh pump, voolik, püstol ja pihustusosalal või selle ümber olevad esemed tuleb korralikult maandada, et oleks tagatud kaitse staatilise elektri ja sädemete vastu. Kasutage Graco juhtivaid või maandatud kõrgsurve vaakumvärvi- ja lahustipihusti voolikuid.



- Veenduge, et kõik konteinerid ja kogumissüsteemid on staatilise laengu vältimiseks maandatud. Kasutage anuma isolatsiooni ainult siis, kui see on antistaatiline või juhtiv.
- Ühendage maandusega kontakti külge ja kasutage maandatud pikendusjuhtmeid. Ärge kasutage adapterit, et muuta kolmeharuline pistik/kontakt kaheharuliseks.
- Ärge kasutage halogeenitud süsivesinikke sisaldavaid värve ega lahusteid.
- Ärge pihustage suletud alal põlevaid vedelikke.
- Tagage pihustusosalal hea ventilatsioon. Võimaldage piisavas koguses värske õhu liikumist läbi pihustusala.
- Pihusti tekitab sädemeid. Hoidke pumbaplokki pihustamise, loputamise, puhastamise ja hoolduse ajal hea ventilatsiooniga kohas vähemalt 20 jala (6,1 m) kaugusel pihustuspiirkonnast. Äge pihustage pumbale.
- Ärge suitsetage pihustuspiirkonnas ega pihustage kohas, kus leidub sädemeid või lahtist tuld.
- Ärge kasutage pihustusosalas lüliteid, mootoreid ega sarnaseid sädemeid tekitavaid tooteid.
- Hoidke ala puhas ja vaba värvide või lahustimahutitest, lappidest ja muudest tuleohtlikest materjalidest.
- Tundke pihustatavate värvide ja lahustite koostist. Lugege läbi kõik värvide ja lahustitega kaasas olevad ohutuskaardid ja pakendite etiketid. Järgige värvide või lahustite tootja ohutusnõudeid.
- Käepärast peab olema töökorras tulekustuti.

HOIATUS

NAHA LABISTAMISE OHT



Kõrgsurvepihusti joa sattumisel nahale võivad mürgid tungida kehasse ja põhjustada tõsiseid vigastusi. Sellisel juhul **tuleb viivitamatult pöörduda arsti poole**.



- Ärge suunake püstolit inimese suunas ega pihustage inimesele või loomale.
- Hoidke käed ja teised kehaosad väljutusavast eemal. Näiteks ärge üritage lekkeid peatada ühegi kehaosaga.



- Kasutage alati pihustusotsaku kaitset. Ärge pihustage ilma pihustusotsaku kaitsmeta.
- Kasutage Graco pihustusotsakuid.



- Olge pihustusotsakute puhastamisel ja vahetamisel ettevaatlik. Juhul kui pihustusotsak pihustamisel ummistub, järgige **surve alandamise protseduuri** seadme väljalülitamiseks ja surve alandamiseks enne pihustitsaku eemaldamist selle puhastamiseks.



- Seadmes säilib rõhk ka pärast toite katkestamist. Ärge jätke seadet järelevalveta vooluvõrku või surve alla. Kui seade jääb järelevalveta või seisma, aga ka enne hooldamist, puhastamist ja detailide eemaldamist järgige **surve alandamise protseduuri** juhiseid.

- Kontrollige voolikuid ja muid osi kahjustuste kindlakstegemiseks. Asendage kahjustatud voolikud või muud osad.

- Süsteem on suuteline tootma 3000 naela ruuttolli kohta. Kasutage varuosi või tarkukuid, mille töö rõhuks on hinnatud vähemalt 3000 naela ruuttolli kohta.

- Kui pihustiga ei töötata, lukustage päästik. Veenduge, et päästiku lukustus töötab korralikult.

- Enne seadme kasutamist kontrollige, kas kõik ühendused on kindlad.

- Õppige selgeks seadme kiire peatamine ja surve kiire alandamine. Tutvuge põhjalikult juhtnuppudega.

SEADME VAÄRKASUTUSE OHT



Seadme väärkasutamine võib põhjustada surma või raskeid vigastusi.



- Kandke värvimise ajal alati kindaid, silmakaitseid ja respiraatorit või maski.
- Ärge töötage või pihustage laste läheduses. Hoidke seadet alati lastele kättesaamatus kohas.
- Ärge sirutage liiga kaugele ega seiske ebakindlal toel. Töötage kogu aeg sobivas ja kindlas asendis.
- Olge tähelepanelik ja jälgige oma tegevust.
- Ärge kasutage seadet, kui olete väsinud või uimastite või alkoholi mõju all.
- Ärge väänake voolikut ega keerake seda sõlme.
- Vältige vooliku kokkupuudet Graco ettenähtust kõrgema temperatuuri või rõhuga.
- Ärge kasutage voolikut seadme tõmbamiseks või tõstmiseks.
- Ärge pihustage voolikuga, mis on lühem kui 25 jalga (7,62 m).
- Ärge muutke ega modifitseerige seadet. Muutmine võib muuta kehtetuks vastavastunnistused ja põhjustada ohte.
- Veenduge, et kõik seadmed on hinnatud ja heaks kiidetud kasutamiseks sellises keskkonnas, kus seda kasutate.

ELEKTRILOOGI OHT







See seade tuleb maandada. Süsteemi vale maandamine, seadistus või kasutamine võib põhjustada elektrilöögi.



- Enne seadme hooldamist lülitage see välja ja eemaldage toitepistik pistikupesast.
- Kasutage ainult õigesti maandatud pistikupesit.
- Kasutage ainult 3-kiulisi pikendusjuhtmeid.
- Veenduge, et toite- ja pikendusjuhtmete maandustihvid oleksid kahjustamata.
- Ärge jätke seadet vihma kätte. Hoidke seda siseruumides.

HOIATUS

	<p>RÕHU ALL OLEVATE ALUMIINIUMOSADEGA SEOTUD OHT</p> <p>Alumiiniumiga ühildumatute vedelike kasutamine survestatud seadmetes võib põhjustada tugevat keemilist reaktsiooni ja seadme purunemist. Selle hoiatuse mittejärgmine võib põhjustada surma, tõsiseid vigastusi või varalist kahju.</p> <ul style="list-style-type: none"> • Ärge kasutage 1, 1, 1-trikloroetaani, metüülkloriidi või teisi halogeenitud süsivesikuid sisaldavaid lahusteid ja vedelikke. • Ärge kasutage kloorvalgendit. • Paljud muud vedelikud võivad sisaldada kemikaale, mis võivad alumiiniumiga reageerida. Sobivuse kindlakstegemiseks võtke ühendust oma varustajaga.
 	<p>LIIKUVATE OSADEGA SEOTUD OHT</p> <p>Liikuvad osad võivad sõrmi või teisi kehaosi muljuda või need ära lõigata.</p> <ul style="list-style-type: none"> • Vältige kokkupuudet liikuvate osadega. • Ärge kasutage seadmeid, millel on eemaldatud kaitsmed või katted. • Rõhu all olev seade võib ootamatult käivituda. Sooritage enne seadme kontrollimist, teisaldamist või hooldamist rõhualandustoiming ja eemaldage kõik toiteallikad.
	<p>TOKSILISTE VEDELIKE VÕI AURUDEGA SEOTUD OHT</p> <p>Toksilised vedelikud või aurud võivad silma või nahale sattumisel, sissehingamisel või allaneelamisel põhjustada tõsiseid tervisehäireid või surma.</p> <ul style="list-style-type: none"> • Lugege ohutuskaarte, et olla kursis kasutatavate vedelikega kaasnevate ohtudega. • Säilitage ohtlikke vedelikke heakskiidetud anumates ja utiliseerige neid vastavalt kehtivatele suunistele.
	<p>ISIKLIK KAITSEVARUSTUS</p> <p>Kandke seadme tööpiirkonnas viibides sobivaid kaitsevahendeid, mis kaitsevad teid tõsiste vigastuste, sealhulgas silmade vigastamise, kuulmiskahjustuste, mürgiste aurude sissehingamise ja põletuste eest. Kaitsevahendite hulka kuuluvad muu hulgas järgmised kaitsevahendid.</p> <ul style="list-style-type: none"> • Kaitseprillid ja kuulmiskaitsevahendid. • Respiraatorid, kaitseriietus ja kindad vedeliku või lahusti tootja soovitude kohaselt.
	<p>CALIFORNIA ESILDIS 65</p> <p>Käesolev toode sisaldab kemikaali, mis põhjustab California osariigile teadaolevalt vähi ja sünnidefekte või muid viljakushäireid. Käitlemise järel peske käsi.</p>

Tundke oma pihustit

Alusega mudelid

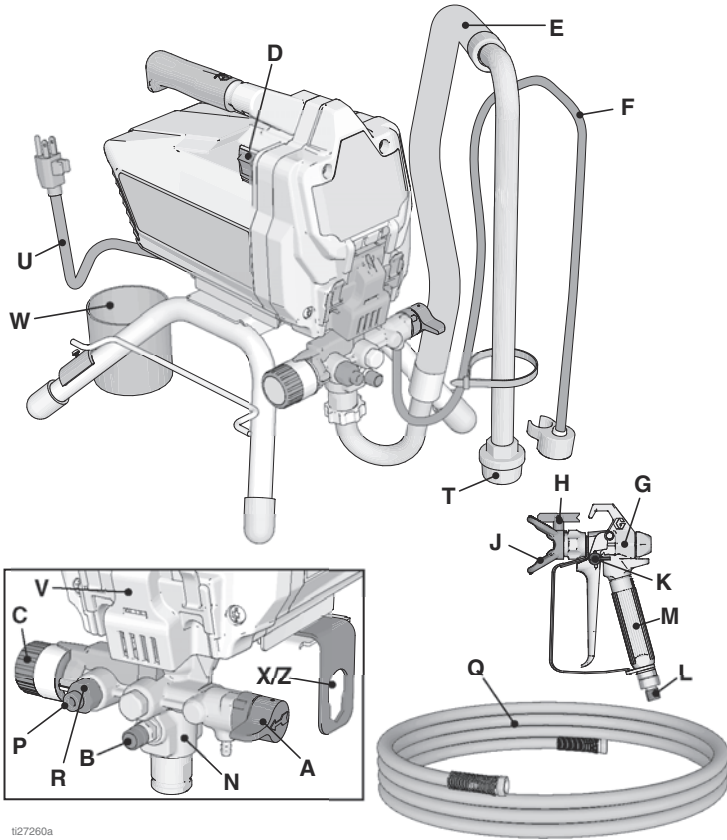

t27260a

A	Pea / pihustusventiil
B	PushPrime™ nupp
C	Rõhu juhtnupp
D	Lüliti (ON/OFF)
E	Pump
F	Tühjendustoru (difuuseriga)
G	Vaakum-pihustuspüstol
H	Pööratav pihustusotsak
J	Otsiku kaitse
K	Püstoli päästiku lukustus
L	Püstoli vedelikuisendi liitmik
M	Püstoli vedelikufilter (käepideme sees)
N	ProXChange™ pump (hõlpsa juurdepääsu luugi taga)

P	Pumba vedelikuväljundi liitmik (vaakumvooliku ühendus)
Q	Vaakumvoolik
R	InstaClean™ vedelikufilter (vedeliku väljalaskeavas)
T	Sisselaskeava filter
U	Toitejuhe
V	Hõlpsa juurdepääsu luuk
W	Imitoru / tühjendustoru hoidik
X/Z	Pumba ja sissevooluklapi eemaldamise tööriist
	Mudeli/seerianumbri silt (ei ole näidatud, paikneb seadme all)
Lisateave: vt Kiirjuhend , lk 32.	

DI alusega mudelid

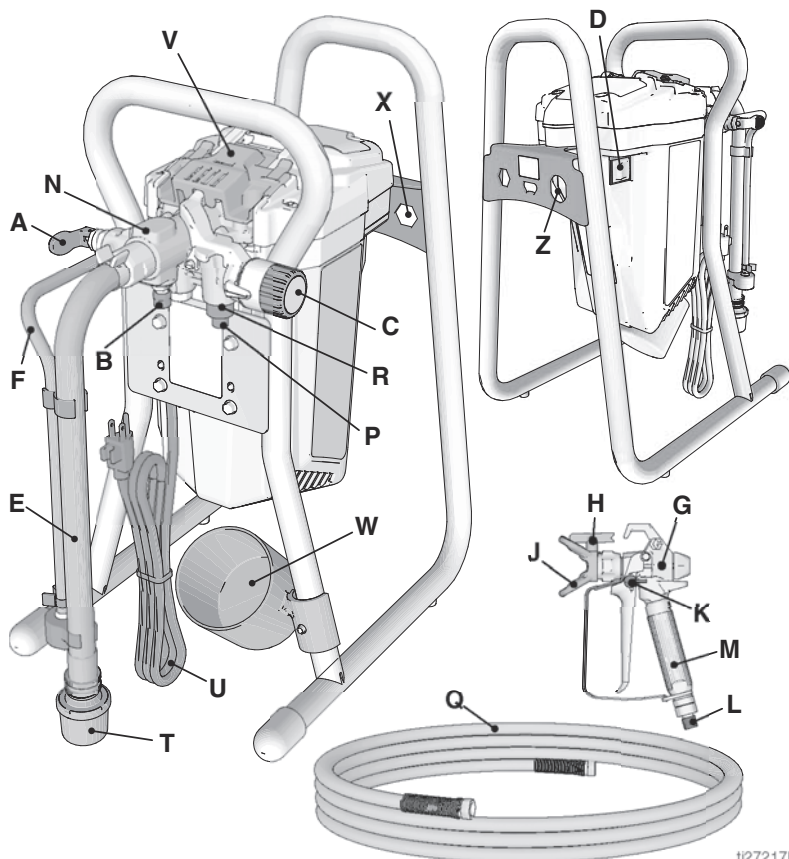

t27217b

A	Pea / pihustusventiil
B	PushPrime nupp
C	Rõhu juhtnupp
D	Lüliti (ON/OFF)
E	Pump
F	Tühjendustoru (difuusoriga)
G	Vaakum-pihustuspüstol
H	Pööratav pihustusotsak
J	Otsiku kaitse
K	Püstoli päästiku lukustus
L	Püstoli vedelikusisendi liitmik
M	Püstoli vedelikufilter (käepideme sees)
N	ProXChange™ pump (hõlpsa juurdepääsu luugi taga)

P	Pumba vedelikuväljundi liitmik (vaakumvooliku ühendus)
Q	Vaakumvoolik
R	InstaClean™ vedelikufilter (vedeliku väljalaskeavas)
T	Sisselaskeava filter
U	Toitejuhe
V	Hõlpsa juurdepääsu luuk kattega
W	Imitoru / tühjendustoru hoidik
X	Pumba eemaldamise tööriist
Z	Sissevooluklapi eemaldamise tööriist
	Mudeli/seerianumbri silt (ei ole näidatud, paikneb seadme all)
Lisateave: vt Kiirjuhend , lk 32.	

Koluga mudelid

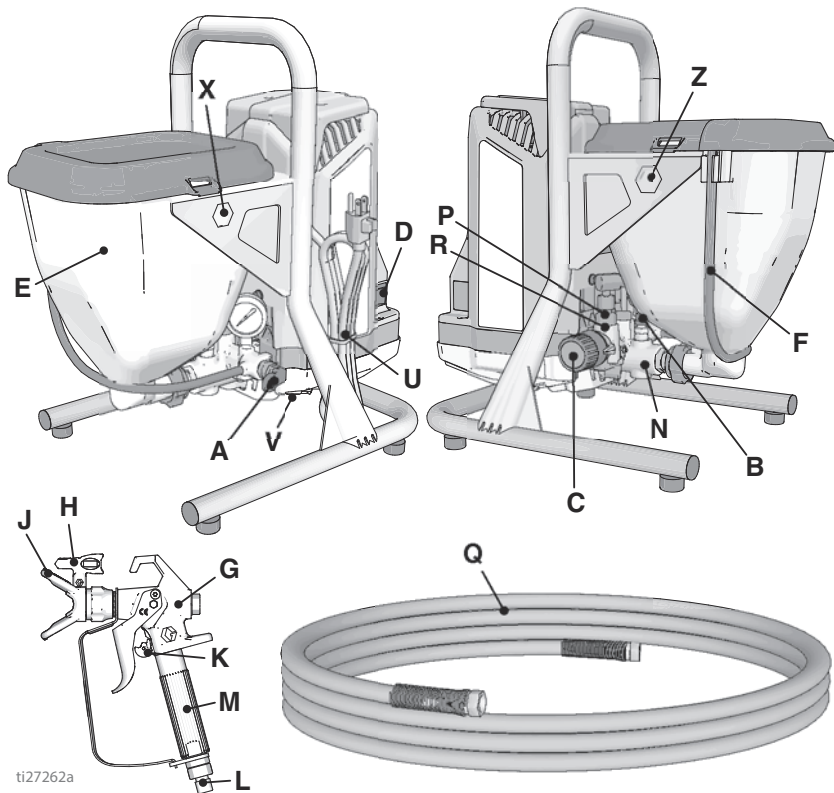

ti27262a

A	Pea / pihustusventiil
B	PushPrime nupp
C	Rõhu juhtnupp
D	Lüliti (ON/OFF)
E	Kolu
F	Tühjendustoru (difuusoriga)
G	Vaakum-pihustuspüstol FTX
H	Pööratav pihustusotsak, lõppviimistlus
J	Otsiku kaitse
K	Püstoli päästiku lukustus
L	Püstoli vedelikuisendi liitmik
M	Püstoli vedelikufilter (käepideme sees)
N	ProXChange™ pump (hõlpsa juurdepääsu luugi taga)

P	Pumba vedelikuväljundi liitmik (vaakumvooliku ühendus)
Q	Vaakumvoolik
R	InstaClean™ vedelikufilter (vedeliku väljalaskeavas)
T	Sisselaskeava filter kolu sees, ei ole näidatud
U	Toitejuhe
V	Hõlpsa juurdepääsu luuk
X	Pumba eemaldamise tööriist
Z	Sissevooluklapi eemaldamise tööriist
	Mudeli/seerianumbri silt (ei ole näidatud, paikneb seadme all)
Lisateave: vt Kiirjuhend , lk 32.	

Häälustus

Kui pakite pihusti esimest korda lahti või kui see on pikalt hoiukohas seisnud, sooritage häälustustoiming.

1. Ühendage Graco vaakumvoolik vedeliku väljalaskevasse. Pingutage see võtmeга üle.

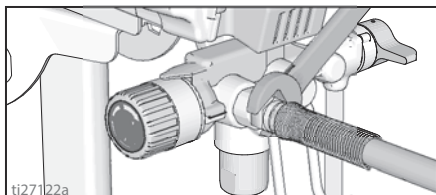

2. Ühendage vooliku teine ots püstoliga.

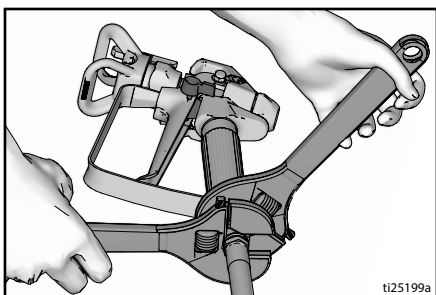

3. Pingutage võtmetega üle. Kui voolik on juba ühendatud, kontrollige üles, kas ühendused on korralikult kinni.

4. Sulgege päästiku lukustus.

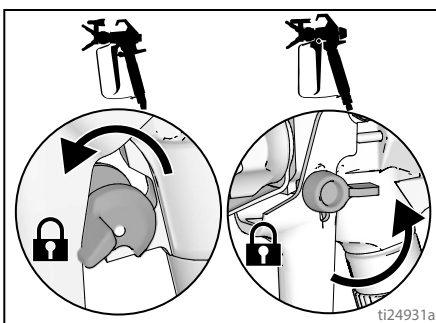

5. Eemaldage otsaku kaitse. Ärge tihendit kaotage.

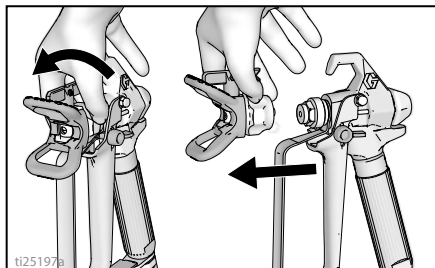

6. Pöörake rõhu juhtnupp lõpuni vasakule (vastupäeva) minimaalrõhule.

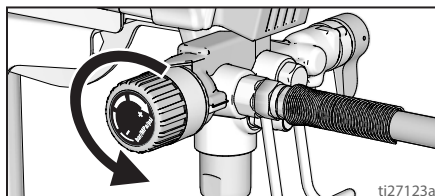

7. Kui pakite pihusti esimest korda lahti, eemaldage sisselaskeava filtrist pakkematerjal. Kui masin on pikalt seisnud, kontrollige ummistuste ja setete puudumist sisendi võrkfiltris.

Värvi kurnamine

Kui värvimahuti on varem avatud, võib selles olla kuivanud värv või muud prahti. Eeltäitmise probleemide ja pihustusotsaku ummistuste vältimiseks on soovitatav värv enne kasutamist kurnata. Värvikurnad on saadaval värvi müügikohtades. Tõmmake värvikurn puhta anuma kohale ja valage värv läbi kurna, et puhastada see enne pihustamist kuivanud värvist ja prahist.



Käivitaminine

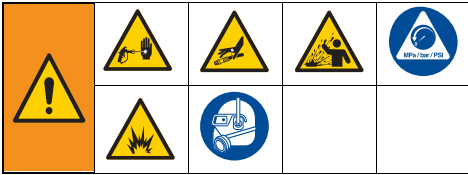

Rõhu alandamine

Alandage rõhku alati, kui näete seda sümbolit.

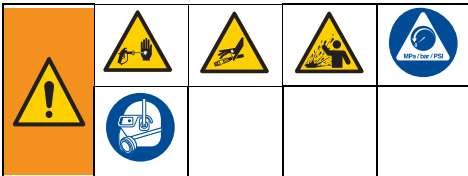

Seade on surve all, kuni see käsitsi alandatakse. Et vältida surve all olevast vedelikust tingitud tõsiste vigastuste (nahast läbi tungimine või vedeliku pritsimine), alandage **alati rõhku**, kui pihustamise lõpetate ning seadet kontrollite, puhastate või hooldate.

1. Keerake lüliti (ON/OFF) asendisse **OFF**.

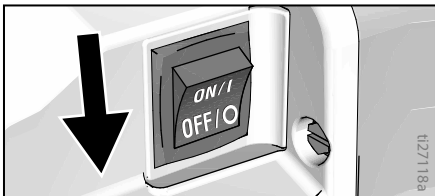

2. Kinnitage päästiku kaitselink. Kinnitage pihusti seiskamisel alati päästiku kaitselink, et vältida juhuslikke päästikuvajutusi.

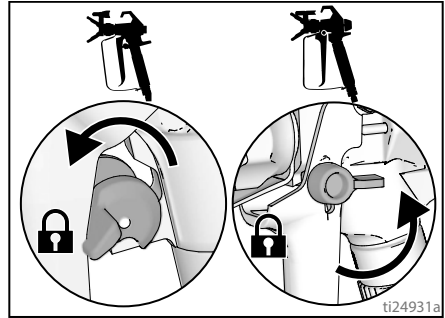

3. Pöörake rõhu seadenupp kõige madalamale rõhule.

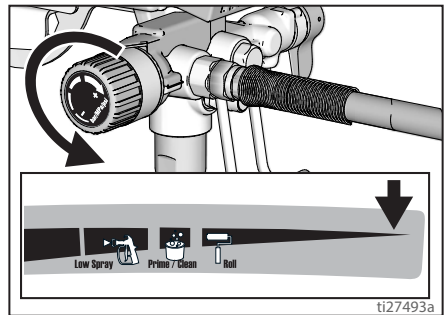

4. Pange väljalasketoru anumasse ja seadke täite-/pihustusventiil asendisse PRIME (väljalaskmine), et rõhk vabastada.
5. Hoidke püstolit kindlalt anumasse suunatuna. Avage päästiku kaitselink ja vajutage päästikule, et rõhku alandada.

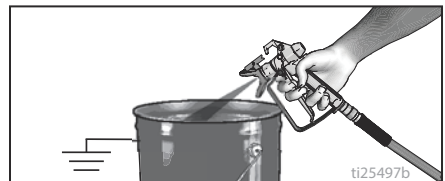

6. Kinnitage päästiku kaitselink.
7. Kui teile tundub, et pihusti otsak või voolik on ummistunud või et rõhk ei ole täielikult vabastatud:
 - a. Avage **VÄGA AEGLASELT** pihustiotsaku kaitsme kinnitusmutter või voolikuotsa liitmik, et lasta rõhk järk-järgult välja.

- b. Keerake mutter või liitmik lõpuni lahti.
- c. Kõrvaldage vaakumvooliku või pihustusotsaku ummistus.

Täite/pihustusventiil

Selles Graco pihustite tooterühmas kasutatakse kaht tüüpi täite/pihustusventiile.

Esimest tüüpi täite/pihustusventiiliga kasutatakse nuppu, mida saab keerata asendite PRIME ja SPRAY vahel.

PRIME GX 19

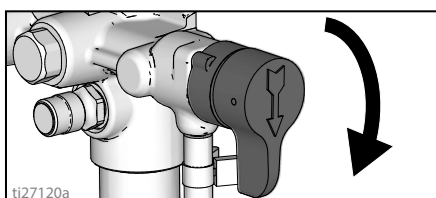

SPRAY GX 19

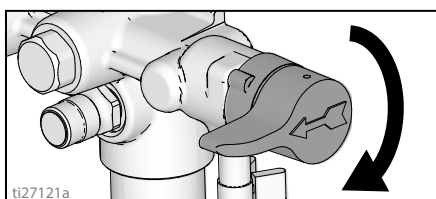

Teist tüüpi täite/pihustusventiiliga kasutatakse hooba, mida saab keerata asendite PRIME ja SPRAY vahel.

PRIME FinishPro GX 19, GX 21

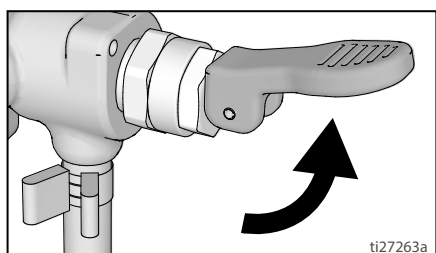

SPRAY FinishPro GX 19, GX 21

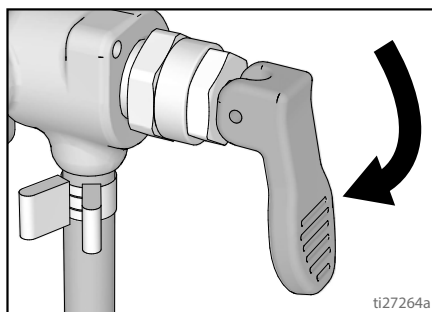

Hoiuvedeliku väljaloputamine

See pihusti tarnitakse tehases koos väikese koguse testmaterjaliga. **Loputage pihusti enne seadme esmakasutamist sellest kindlasti puhtaks.** Lisateavet vt teemadest **Sobivad puhastusvedelikud**, lk 30 ja **Staatilise maandamise juhised**, lk 31.

1. Sooritage **Rõhu alandamine**, lk 13.
2. Veenduge, et ON/OFF lülit on asendis **OFF**.

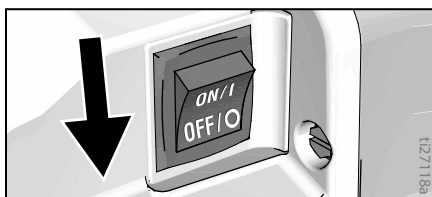

Alusega mudelid

- a. Eraldage tühjendustoru (väiksem) imitorust (suurem).

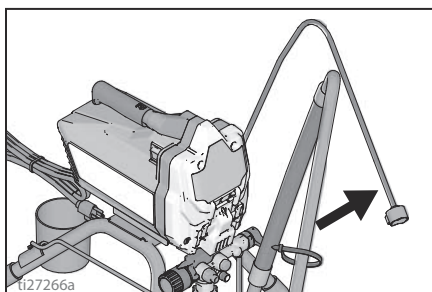

- b. Asetage tühjendustoru jääkide kogumisanumasse.

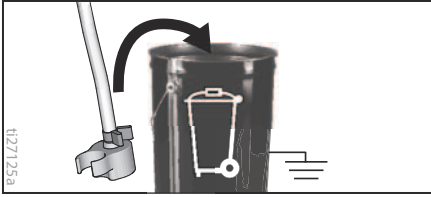

- c. Suunake imitoru anumasse, mis on osaliselt täidetud vee või loputusvedelikuga.

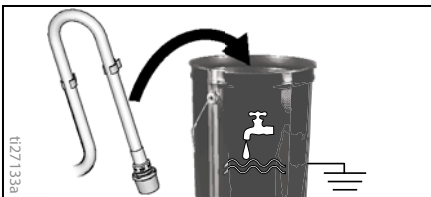

Koluga mudelid

- a. Tõstke tühjendustoru fiksaatoriga kolust välja.

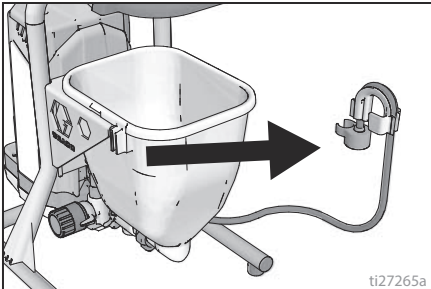

- b. Hoidke tühjendustoru fiksaatorit koos tühjendustoruga jääkide kogumisanuma ülaosaga paralleelselt ja keerake fiksaator üle anuma serva. Tühjendustoru peaks nüüd olema jääkide kogumisanumas.

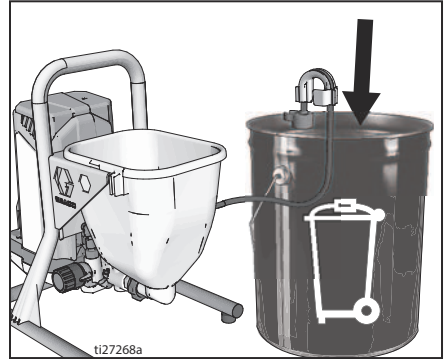

- c. Valage kolusse umbes kaks kvarti (kaks liitrit) vett või loputusvedelikku.
3. Seadke täite/pihustusventiil asendisse PRIME.

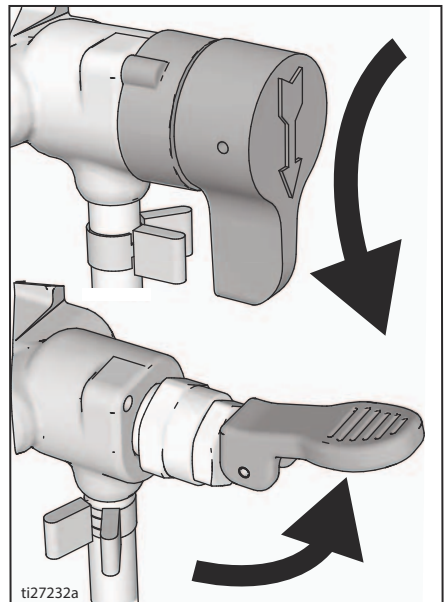

4. Ühendage toitejuhe õigesti maandatud seinakontakti.

Käivitamine

5. Vajutage kaks korda nuppu PushPrime, et vabastada sisselaskeava kuul.

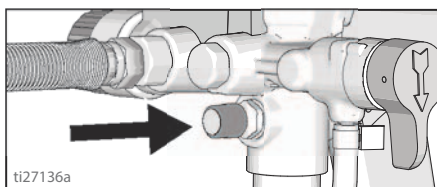

6. Seadke sättenäidik vastavalt rõhu juhtnupu Prime/Clean sättele.

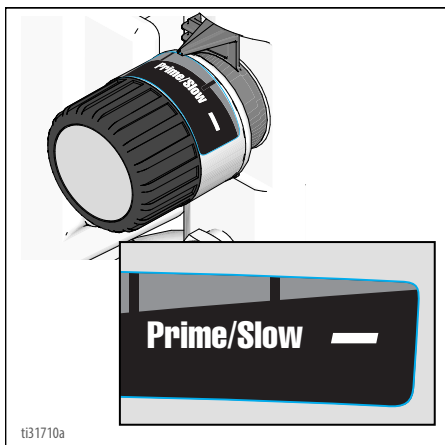

7. Keerake (ON/OFF) lüliti asendisse **ON**.

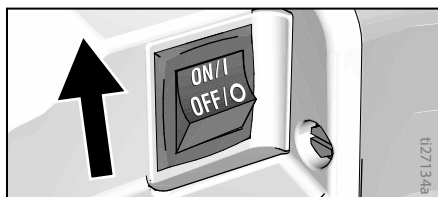

8. Kui pihusti alustab pumpamist, väljub süsteemist loputuslahust ja õhumulle. Laske vedelikul tühjendustorust 30 kuni 60 sekundi vältel ämbrisse voolata. Koluga mudelil laske vedelikul tühjendustorust välja voolata, kuni kolu on pea-aegu tühi.
9. Keerake (ON/OFF) lüliti asendisse **OFF**.



Kõrgsurvepihusti joa sattumisel nahale võivad mürgid tungida kehasse ja põhjustada tõsiseid vigastusi. Ärge püüdke lekkeid kae või kaltsuga sulgeda.

10. Kontrollige, et ei oleks lekkeid. Lekete korral sooritage **Rõhu alandamine**, lk 13, pingutage siis kõik liitmikud ja korrake toimingut **Käivitamine**. Kui lekkeid ei ole, jätkake järgmise punktiga.

Pumba täitmine

- Liigutage imitoru värvianumasse ja vajutage värvi alla. Koluga mudelitel lisage kolusse värvi.
- Keerake (ON/OFF) lüliti asendisse **ON**.
- Oodake, kuni tühjendustorust hakkab värvi tulema.
- Keerake (ON/OFF) lüliti asendisse **OFF**.

MÄRKUS: Mõne vedelikuga eeltäitmine võib toimuda kiiremini, kui ON/OFF lüliti lülitatakse korraks välja, nii et pump saab aeglustuda ja seiskuda. Keerake ON/OFF lüliti vajaduse korral mitu korda sisse ja välja.

Püstoli täitmine

- Hoidke püstolit vastu ämbri sisekülge. Suunake püstol prügiämbri poole.
 - Vabastage päästiku lukustus.
 - Tõmmake püstoli päästikut ja hoidke selles asendis.
 - Keerake täite/pihustusventiil asendisse **SPRAY**.
 - Keerake (ON/OFF) lüliti asendisse **ON**.

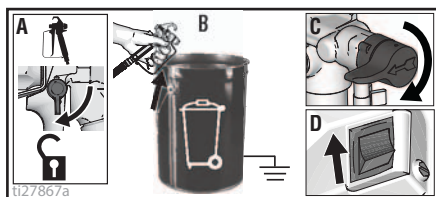

2. Laske püstolil ämbri suunas töötada, kuni püstolist väljub värv.
3. Vabastage päästik. Sulgege päästiku lukustus.
4. Pange tühjendustoru värviämbrisse ja kinnitage imitoru külge. Koluga mudelitel kinnitage tühjendustoru kolu külge.

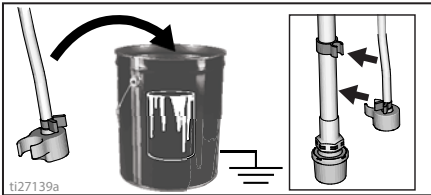

MÄRKUS: Kui mootor seiskub, on pihusti värvimisvalmis. Kui mootor jätkab tööd, ei ole pihusti korralikult eeltäidetud. Sellisel juhul korrake toiminguid **Pumba täitmine** ja **Püstoli täitmine**.

Kuidas pihustada?

Kuidas pihustada?

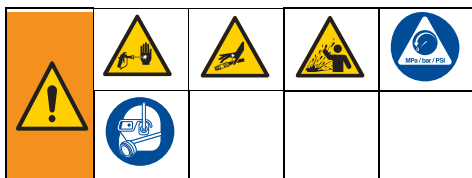

Pihustiotsaku paigaldamine

Et vältida pihustiotsaku lekkeid, veenduge, et pihustiotsak ja otsaku kaitse on korralikult paigaldatud.

1. Sooritage **Rõhu alandamine**, lk 13.
2. Sulgege päästiku lukustus.
3. Veenduge, et pihustiotsaku ja otsaku kaitsme osad on paigaldatud näidatud järjestuses.

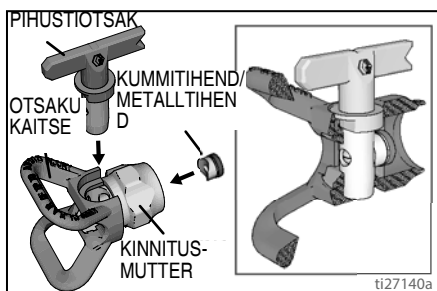

- a. Kasutage pihustusotsakut, et rihtida tihendid otsaku kaitsmel.

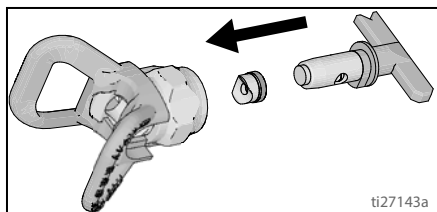

- b. Pihustiotsak tuleb lükata lõpuni otsakukaitsmesse. Pöörake pihustiotsakut selle alla lükkamiseks.

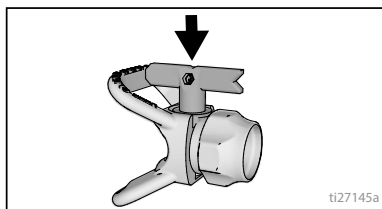

- c. Pöörake noolekujuline käepide pihustiotsakul ette pihustusasendisse.
4. Keerake pihustiotsaku plokk püstolile ja pingutage.

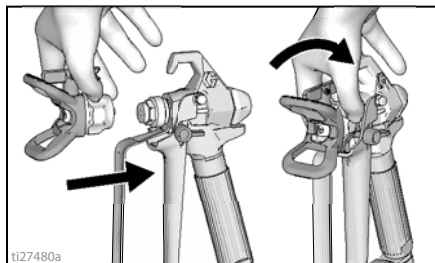

Pihustage

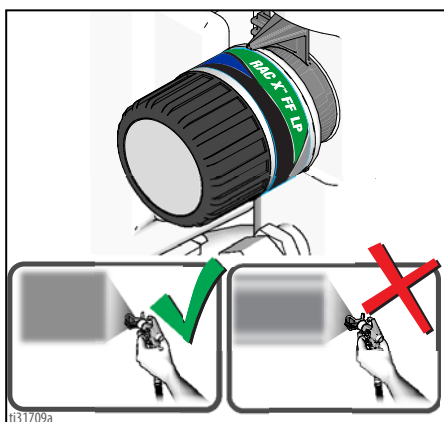

Kui kasutate RAC X™ FF LP Fine Finish Low Pressure'i pööratavat pihustiotsakut, siis saate pihustamise rõhku alandada. Väikese rõhuga pihustamise tulemusel pihustate vähem mööda ja vähendate pihustiotsaku kulumist. Kohandage pihusti rõhku, et minimeerida mööda pihustamist.

Võrdse jaotusega pihustusega lehvikumuster

Sabad

Rõhuregulaatori kasutamine

Rõhu juhtnupp võimaldab rõhku seada piiramatult. Et vältida ülepihustamist, alustage alati madalaima rõhuga ja suurendage rõhku sobiva pihustusjälje saamiseks vajaliku miinimumseadeni.



Et valida funktsioon, sobitage rõhu juhtnupu sümbol pihusti seade näidikuga.

Otsaku ja rõhu valimine

Vaadake tabelist materjali soovitatavat pihustrõhku. Vaadake värvi (materjali) pakendilt tootja soovitusi.

Pihusti toetatavad suurimad otsaku avasuused:

- GXFF, GX19, FinishPro GX19: 0,48 mm (0,019 tolli)
- GX21: 0,53 mm (0,021 tolli)

	Katted				
	Peits	Email	Kruntvärv	Sisevärvid	Välisvärvid
Pihustrõhu seade	Madal pihustrõhk	Madal pihustrõhk	Kõrge pihustrõhk	Kõrge pihustrõhk	Kõrge pihustrõhk
Otsaku avasuurus					
0,28 mm (0,011 tolli)	✓				
0,33 mm (0,013 tolli)	✓	✓	✓	✓	
0,38 mm (0,015 tolli)		✓	✓	✓	✓
0,43 mm (0,017 tolli)			✓	✓	✓
0,48 mm (0,019 tolli)					✓
0,53 mm (0,021 tolli)					✓

Lõppviimistluse otsakud

Lõppviimistluse otsakutel on täiendav ava, mis võimaldab materjali peent pihustamist.

	Katted				
	Polüuretaan	Lakk	Lihvimiskate	Email	Lateks
Pihustrõhu seade	Madal pihustrõhk	Madal pihustrõhk	Madal pihustrõhk	Kõrge pihustrõhk	Kõrge pihustrõhk
0,20 mm (0,008 tolli)	✓	✓	✓		
0,25 mm (0,010 tolli)	✓	✓	✓		
0,31 mm (0,012 tolli)				✓	
0,36 mm (0,014 tolli)					✓
0,41 mm (0,016 tolli)					✓

Kuidas pihustada?

Pihustamistehnikad

Kasutage vana papitükki, et harjutada neid põhilisi pihustamisviise enne pinnale pihustamise alustamist.

- Hoidke püstolit 30 cm (12 tolli) kaugusel pinnast ja suunake otse pinnale. Kui kallutate püstolit, et pihustusnurka muuta, jääb viimistlus ebaühtlaseks.

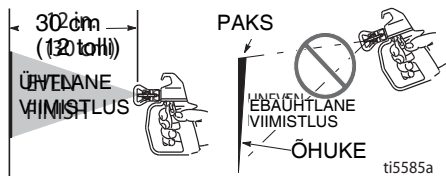

- Painutage rannet, et hoida püstolit otse. Kui keerutate püstolit, et pihustusnurka muuta, jääb viimistlus ebaühtlaseks.

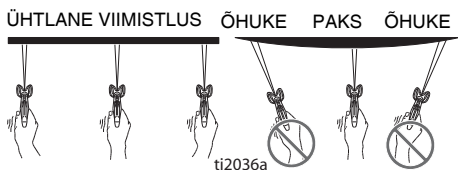

Püstoli päästiku vabastamine

Vajutage päästikule pärast värvijoone alustamist. Vabastage päästik enne värvijoone lõppu. Päästiku vajutamise ja vabastamise ajal peab püstol liikuma.

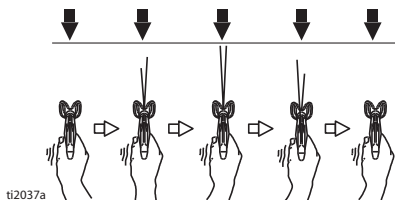

Püstoli suunamine

Suunake püstoli pihustusvoo keskkohat eelneva värvijoone alumisse serva, et pihustatav värv kataks poole eelnevast värvijoonest.

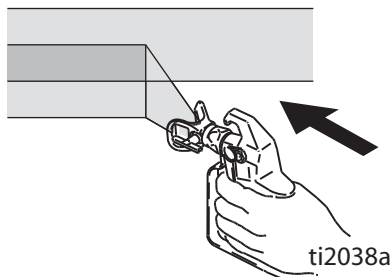

Pihustusjälje kvaliteet

Hea pihustusjalg jaotub pinnale jõudes ühtlaselt.

- Materjal peab olema korralikult pihustatud (ühtlaselt jaotunud, servades ei ole tühimikke).

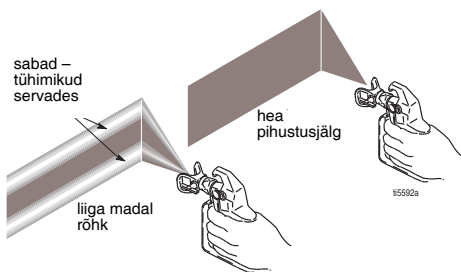

Kui kõrgeimal rõhul pihustades jäävad sabad:

- Pihustiotsak võib olla kulunud. Vt **Pihustiotsaku valimine**, lk 30.
- Vajalik võib olla väiksem pihustiotsak.
- Võib-olla on vaja materjali vedeldada. Kui materjali on vaja vedeldada, järgige tootja juhiseid.

Otsaku ummistuste puhastamine

See pihusti on varustatud pööratava pihustiotsakuga, mille saab ummistuse korral (materjaliosakesed või praht) kiirelt ja hõlpsalt puhastada, ilma et peaks pihusti lahti võtma.

Lisateavet vt teemast **Värvi kurnamine**, lk 12.

1. Vabastage päästik. Sulgege päästiku lukustus. Pöörake pihustiotsak tagasi pihustamisasendisse. Vabastage päästiku lukustus. Vajutage ummistuse kõrvaldamiseks jäätmete eemaldamise piirkonnas päästikule.

Ummistuse eemaldamine

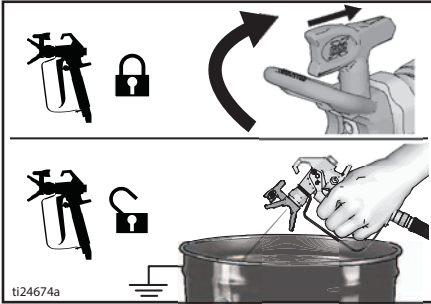

2. Sulgege päästiku lukustus. Pöörake pihustiotsak tagasi pihustamisasendisse. Vabastage päästiku kaitseriiv ja jätkake pihustamist.

Pihustage

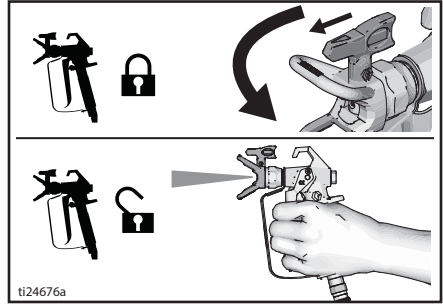

Puhastamine

Pihusti puhastamine pärast iga kasutuskorda tagab järgmisel korral pihusti probleemivaba käivitamise.

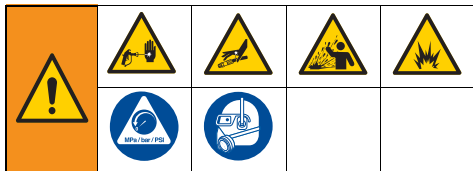

Puhastamine anumast (ainult alusega mudelitel)

Anumast loputamine töötab ainult mudelitel, millel on imitoru.

- Pikaajalise hoiolepaneku kohta vt teemat **Hoiustamine**, lk 29.
- Vt **Sobivad puhastusvedelikud**, lk 30 ja **Staatilise maandamise juhised**, lk 31.

1. Sooritage **Rõhu alandamine**, lk 13.
2. Eemaldage otsaku kaitse ja pihustiotsak.

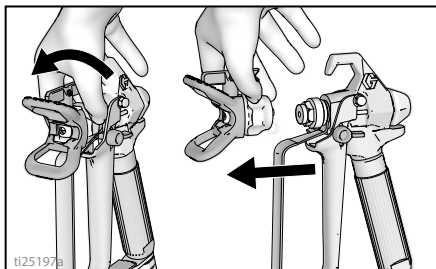

3. Võtke imitoru ja tühjendustoru värvi seest välja, pühkige need pealt liigestest värvist puhtaks.

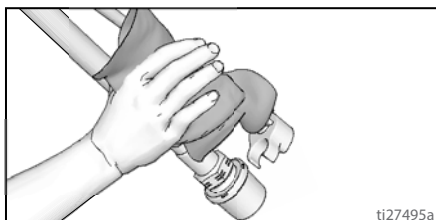

4. Eraldage tühjendustoru (väiksem) imitorust (suurem).

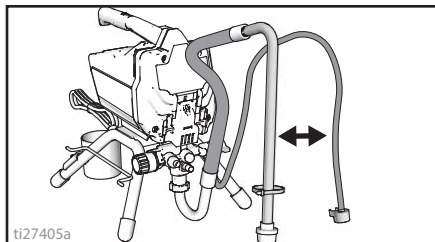

5. Pange kõrvuti loputusvedeliku anum ja tühi anum jäätmete kogumiseks.
6. Asetage imitoru loputusvedelikku. Kasutage pesemisel vett vee baasil valmistatud värvide jaoks ja lakibensiini või sobivat õlialusel loputuslahust õlivärvide jaoks. Asetage tühjendustoru jääkide kogumisanumasse.

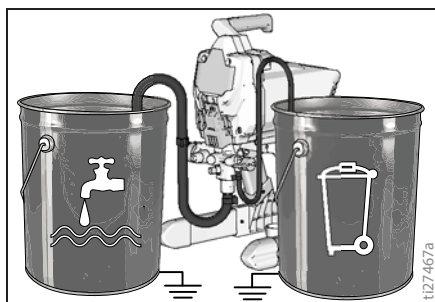

7. Keerake rõhuregulaator asendisse Prime/Clean.

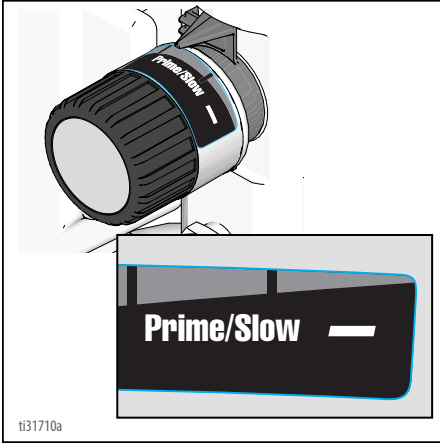

8. Seadke täite/pihustusventiil asendisse PRIME.
 9. Keerake (ON/OFF) lüliti asendisse ON.
 10. Loputage, kuni loputusvedeliku kogus on anumas umbes 1/3 võrra vähenenud.
 11. Keerake (ON/OFF) lüliti asendisse OFF.

MÄRKUS: Punkt 12 on värvi tagastamiseks värvi vaakumvoolikut värvi anumasse. Ühte 15 m (50 jala) pikkusse voolikusse mahub umbes 1 liiter (1 kvart) värvi.

12. Voolikus oleva värvi väljutamine
- Hoidke püstolit kindlalt värviambri suunas.
 - Suunake püstol värviämbrisse.
 - Vabastage päästiku lukustus.
 - Tõmmake püstoli päästikut ja hoidke selles asendis.
 - Seadke täite/pihustusventiil asendisse SPRAY.

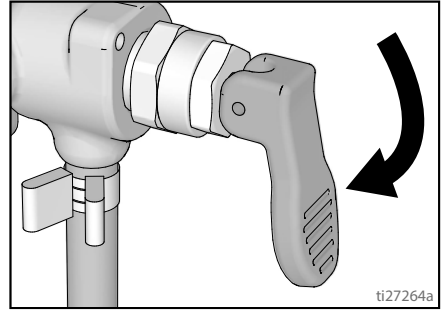
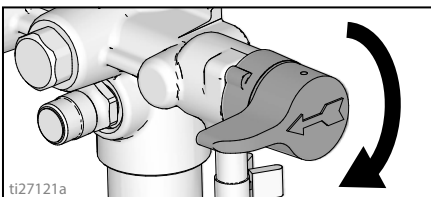

- f. Keerake (ON/OFF) lüliti asendisse ON.
 g. Hoidke püstoli päästikut, kuni püstolist väljub loputusvedelikuga segunenud värvi.
 13. Hoidke päästikut jätkuvalt all, kuid suunake püstol kiirelt jäätmeanumasse. Laske püstolil jäätmeanumasse tühjeneda, kuni püstolist väljub loputusvedelik on juba üsna puhas.

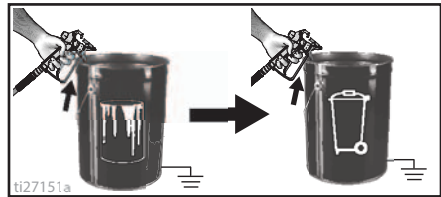

14. Vabastage päästik. Kinnitage päästiku kaitselink.

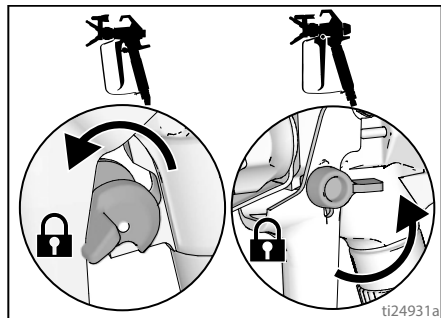

Puhastamine

15. Seadke täite/pihustusventiil asendisse PRIME.

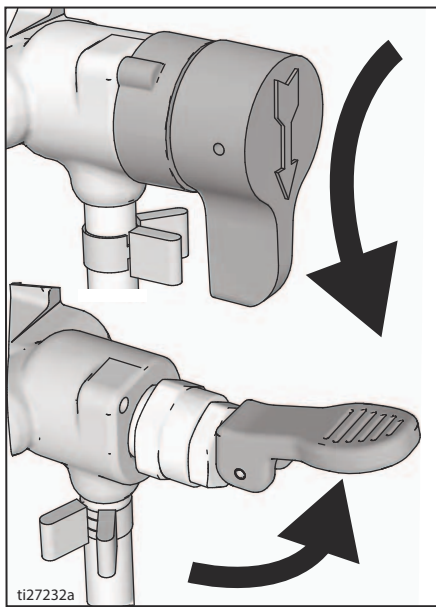

16. Keerake (ON/OFF) lüliti asendisse OFF.
17. Puhastage filter. Vt **Vedelikufiltri InstaClean™ puhastamine**, lk 28.
18. Täitke seade pumbakaitsevedelikuga™. Vt **Hoiustamine**, lk 29.

Kiirloputus

(GX 21, ainult vesialusel materjalid)

Kiirloputus on kiirem viis loputamiseks. Seda saab kasutada ainult pärast vesialusel katematerjalide pihustamist.

1. Sooritage **Rõhu alandamine**, lk 13.
2. Eemaldage püstoli küljest pihustiotsak ja otsaku kaitse ning pange need jäätmete anumasse.

3. Pange kõrvuti värvianum ja tühi anum jäätmete kogumiseks.

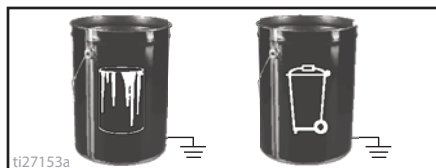

4. Tõstke imi- ja tühjendustoru värvianumast välja. Laske värvil anumasse joosta.
5. Asetage imi- ja tühjendustoru jääkide kogumisanumasse.
6. Keerake rõhuregulaator asendisse Prime/Clean.

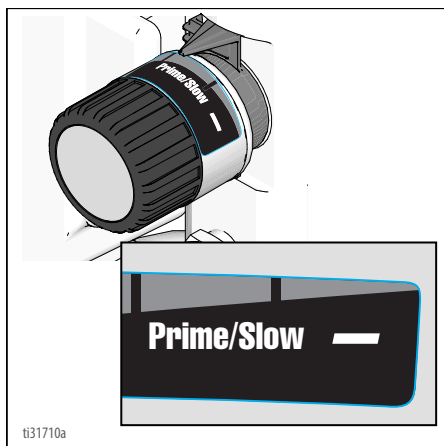

7. Keerake kiirloputusseadise ventiil aiavooliku külge. Sulgege ventiil.

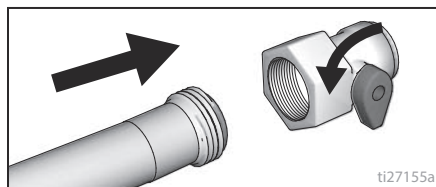

8. Avage veekraan. Avage ventiil. Peske värv imitorult, tühjendustorult ja sisselaskeava filtrilt maha ning sulgege siis ventiil.

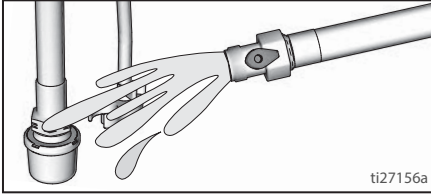

9. Keerake sisselaskeava filter imitorust välja. Pange sisselaskeava filter loputamiseks jäätmeanumasse.

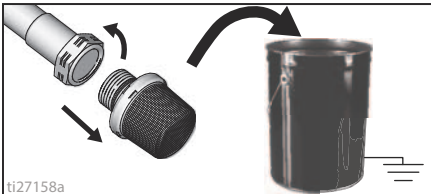

10. Ühendage aiavoolik kiirloputusseadise ventiiliga imivooliku külge. Jätke tühjendustoru jääkide kogumisanumasse.

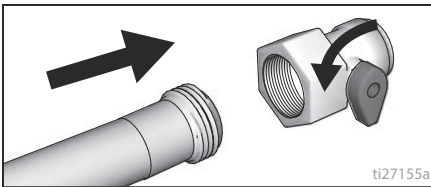

11. Keerake (ON/OFF) lüliti asendisse **ON**.
12. Avage kiirloputusseadise ventiil.

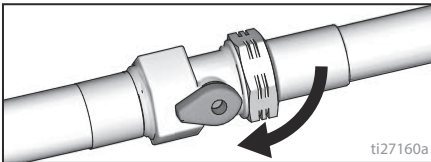

13. Laske 20 sekundit vett läbi pihusti jäätmeanumasse.
14. Keerake (ON/OFF) lüliti asendisse **OFF**.

MÄRKUS: Punkt 15 on värv tagastamiseks voolikust värvianumasse. Ühte 15 m (50 jala) pikkusse voolikusse mahub umbes 1 liiter (1 kvart) värv.

15. Voolikus oleva värvi väljutamine
- Hoidke püstolit kindlalt värviambri suunas.
 - Suunake püstol värviambri.
 - Vabastage päästiku lukustus.
 - Tõmmake püstoli päästikut ja hoidke selles asendis.
 - Seadke täite/pihustusventiil asendisse **SPRAY**.

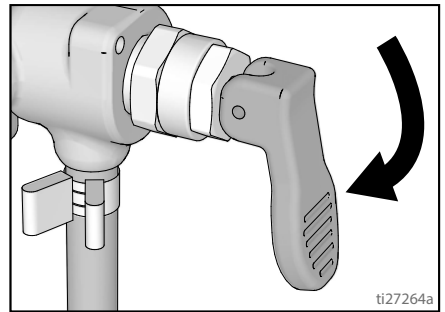
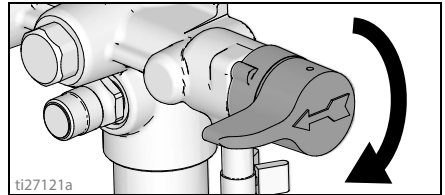

- Keerake (ON/OFF) lüliti asendisse **ON**.
 - Hoidke püstoli päästikut, kuni püstolist väljub loputusvedelikuga segunenud värv.
16. Hoidke päästikut jätkuvalt all, kuid suunake püstol kiirelt jäätmeanumasse. Laske püstolil jäätmeanumasse tühjeneda, kuni püstolist väljub loputusvedelik on juba üsna puhas.
17. Keerake rõhuregulaator asendisse **Prime/Clean**.

Puhastamine

18. Vabastage päästik. Kinnitage päästiku kaitselink.

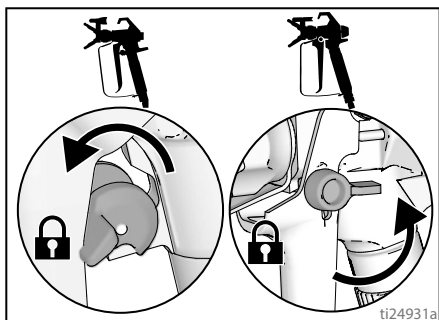

19. Seadke täite/pihustusventiil asendisse PRIME.

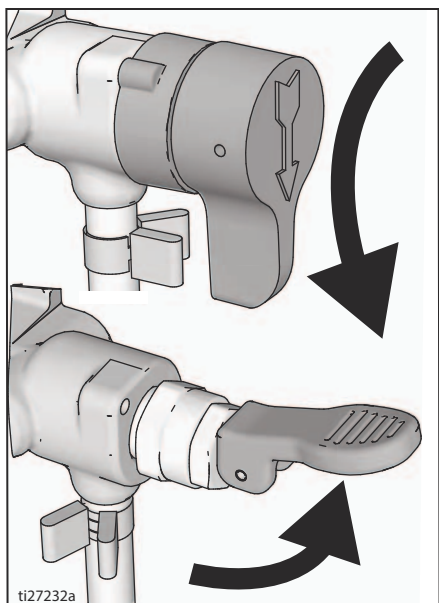

20. Keerake (ON/OFF) lüliti asendisse OFF.

Kolu läbiloputamine (ainult koluga mudelitel)

Vt Sobivad puhastusvedelikud, lk 30.

1. Sooritage **Rõhu alandamine**, lk 13.
2. Valage kolusse jäänud materjal sealt välja.

3. Eemaldage otsaku kaitse ja pihustiotsak. Lisateavet leiab jaotisest **Püstoli puhastamine**, lk 28.

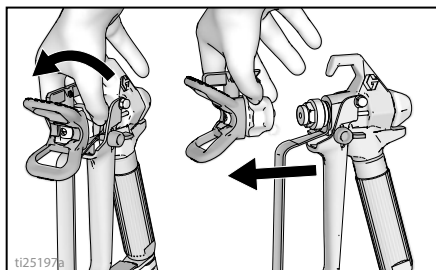

4. Võtke tühjendustoru värvikolust välja, pühkige see pealt liigest värvist puhtaks.

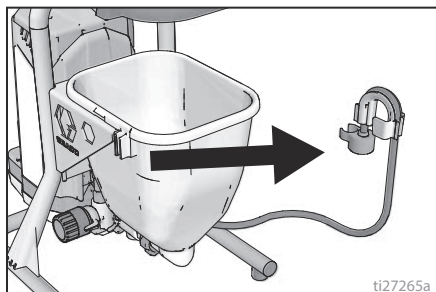

5. Asetage tühjendustoru jääkide kogumisanumasse.

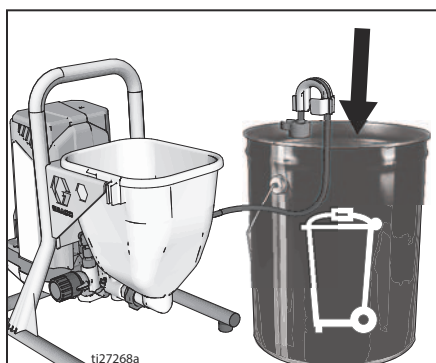

6. Valage kolusse loputusvedelik. Kasutage pesemisel vett vee baasil valmistatud värvide jaoks ja lakibensiini õlivärvide jaoks.

7. Keerake rõhuregulaator asendisse Prime/Clean.

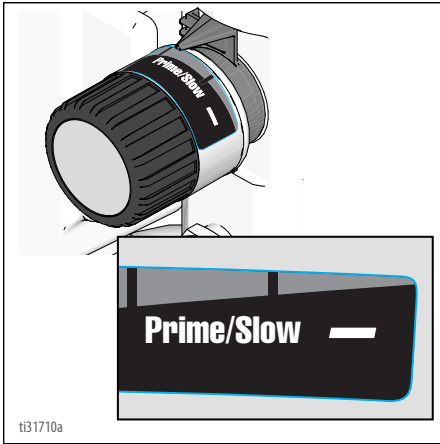

8. Keerake (ON/OFF) lüliti asendisse **ON**.
 9. Loputage, kuni loputusvedeliku kogus on kolus umbes 1/3 võrra vähenenud.
 10. Keerake (ON/OFF) lüliti asendisse **OFF**.

MÄRKUS: Punkt 11 on värvi tagastamiseks voolikust värvianumasse. Ühte 15 m (50 jala) pikkusse voolikusse mahub umbes 1 liiter (1 kvart) värvi.

11. Voolikus oleva värvi väljutamine
- Suunake püstol värviambrisse.
 - Vabastage päästiku lukustus.
 - Tõmmake püstoli päästikut ja hoidke selles asendis.
 - Seadke täite/pihustusventiil asendisse **SPRAY**.

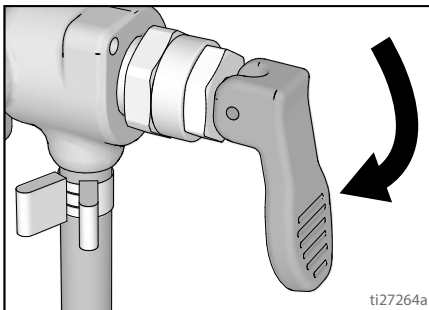

- e. Keerake (ON/OFF) lüliti asendisse **ON**.

- f. Hoidke püstoli päästikut, kuni püstolist väljub loputusvedelikuga segunenud värvi.

12. Hoidke päästikut jätkuvalt all, kuid suunake püstol kiirelt jäätmeanumasse. Laske püstolil jäätmeanumasse tühjeneda, kuni püstolist väljuv loputusvedelik on juba üsna puhas.

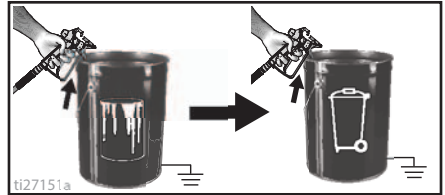

13. Vabastage päästik. Kinnitage päästiku kaitselink.

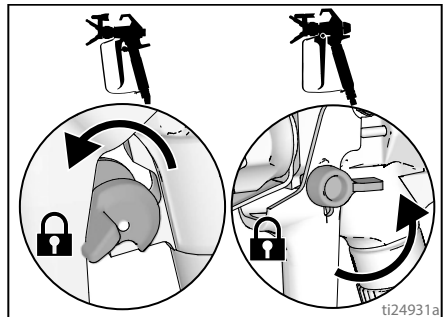

14. Seadke täite/pihustusventiil asendisse **PRIME**.

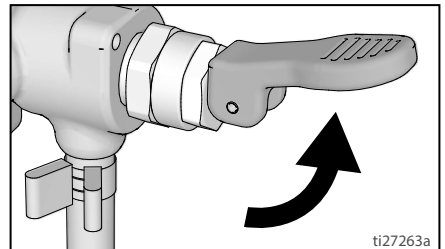

15. Keerake (ON/OFF) lüliti asendisse **OFF**.

16. Õhufiltriiga pihustite kohta vt teemat **Vedelikufiltri InstaClean™ puhastamine**, lk 28.

17. Täitke seade pumbakaitse™ hoiuvedelikuga. Vt **Hoiustamine**, lk 29.

Vedelikufiltri InstaClean™ puhastamine

(lisavarustus)

Vedelikufilter InstaClean takistab tahkete osade sattumist värvivoolikusse. Parima töö tagamiseks eemaldage ja puhastage see pärast iga kasutuskorda.

1. Sooritage **Rõhu alandamine**, lk 13.
2. Eemaldage vaakumvoolik (A) pihusti küljest.
3. Keerake lahti väljalaskeava liitmik (B).
4. Eemaldage vedelikufilter InstaClean (C).

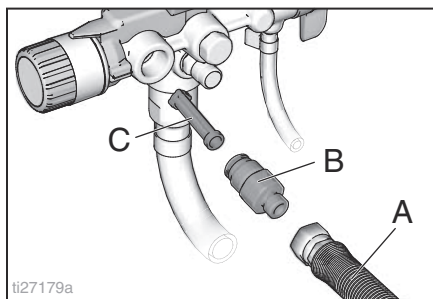

5. Vaadake, kas vedelikufiltris InstaClean (C) leidub prahti. Vajadusel puhastage filtrit vee või pesulahuse ja pehme harjaga.
 - a. Paigaldage vedelikufilter InstaClean (C) suletud (kandilise) otsaga pihustisse.
 - b. Keerake väljalaskeava liitmik (B) pihustisse.
6. Pingutage väljalaskeava liitmik ja ühendage voolik (A) uuesti pihustiga. Pingutage see võtmega üle.

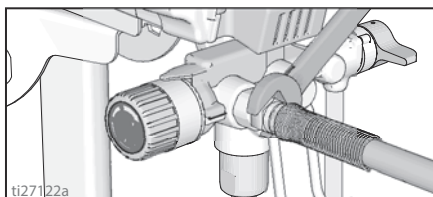

Püstoli puhastamine

1. Puhastage alati, kui süsteemi loputate, püstoli vedelikufiltrit vee või loputusvedeliku ja harjaga. Kui püstoli filter on kahjustatud, vahetage see välja.

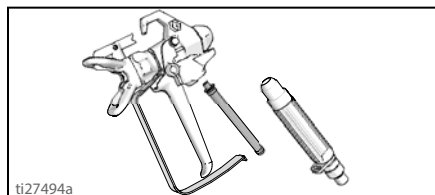

2. Eemaldage pihustiotsak ja kaitse ning puhastage neid vee või loputusvedeliku ja harjaga.

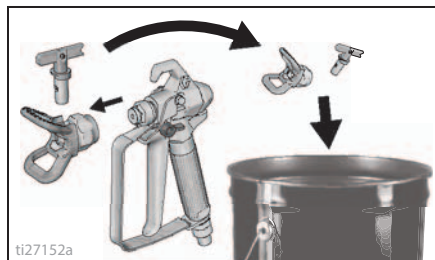

3. Püstoli välispinnalt värvi pühkimiseks kasutage pehmet, veega või loputusvedelikuga niisutatud lappi.

Hoiustamine

Kui pihusti pannakse nõuetekohaselt hoiule, on see järgmisel korral kohe kasutusvalmis.

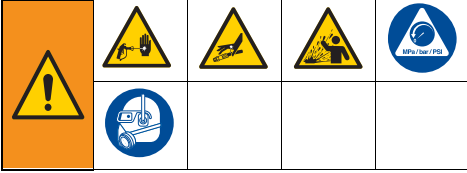

Loputage süsteemi alati pärast puhastamist pumbakaitse hoiuvedelikuga. Pihustisse jäänud vesi korrodeerib ja kahjustab pumpa. Vt juhiseid teemas **Puhastamine**, lk 22 või **Kiirloputus**, lk 24

- Veenduge enne pihusti hoiukohta panemist, et pihustis ja voolikutes ei ole enam vett.
- Ärge laske veel pihustis või voolikus jäätuda.
- Ärge pange pihustit hoiule, kui süsteem on rõhu all.
- Hoidke pihustit siseruumides.

1. Sooritage **Rõhu alandamine**, lk 13.
2. Pange alusega mudelite imitoru pumbakaitsevedeliku pudelisse ja tühjendustoru jäätmeanumasse.

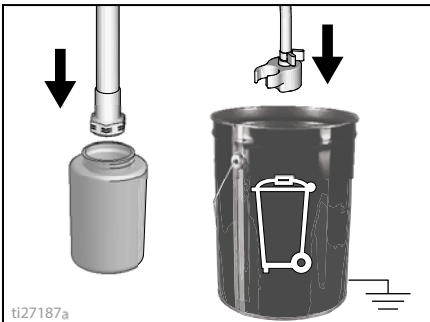

3. Koluga mudelitel valage pumbakaitsevedelik kolusse ja pange tühjendustoru jäätmeanumasse.

4. Seadke täite/pihustusventiil asendisse **PRIME**.

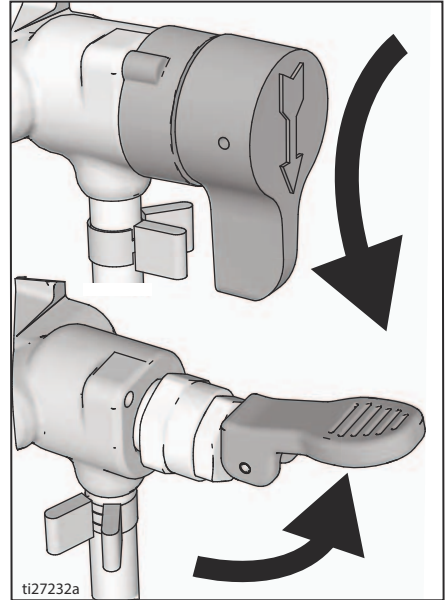

5. Keerake (ON/OFF) lüliti asendisse **ON**.
6. Pöörake rõhuregulaatorit päripäeva, kuni pump lülitub sisse.

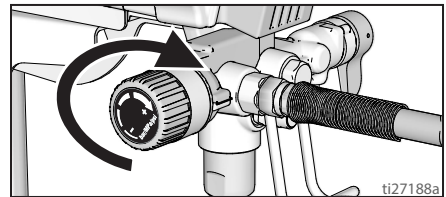

7. Kui hoiuvedelik väljub tühjendustorust (5–10 sekundit), pöörake ON/OFF lüliti asendisse **OFF**.
8. Pange eeltäitmise/pihustamise ventiil asendisse **SPRAY**, et jätta hoiuvedelik hoiuperioodiks pihustisse.
9. Et tilgad kinni püüda, pange imi- ja tühjendustoru ümber kilekott.

Viide

Pihustiotsaku valimine

Pihustiotsaku ava suuruse valimine

Pihustiotsakud on mitmesuguste vedelike pihustamiseks saadaval mitmes suuruses avadega. Teie pihustiga on kaasas otsak, mis sobib enamiku värvide pihustamiseks. Katete tabelist lk 19 leiате iga vedelikutüübi jaoks soovitatavad otsaku avasuused.

Näpunäited.

- Pihustamise käigus otsak kulub ja suureneb. Kui alustate maksimumist väiksema otsaku avasuurega, saate pihustada pihusti nominaalse voolumahuga.
- Kasutage suuremat ava paksemate katetega ja väiksemat ava vedelamate katetega.
- Otsakud kuluvad kasutamise käigus ja need tuleb perioodiliselt asendada.
- Otsaku avasuurus juhib voolumahtu – püstolist väljuva värvi kogust.

Ventilaatori laius

Lehvi laius on pihustusjälje suurus, mis määrab iga vajutusega kaetava ala.

Näpunäited.

- Valige lehvi laius, mis sobib kaetavale pinnale kõige paremini.
- Laiem lehvi suurus võimaldab laiade, avatud pindade paremat katmist.
- Kitsam lehvi suurus tagab parema kontrolli väikestel, kitsastel pindadel.

Otsaku number

Otsaku numbri viimased kolm kohta (s.t 221413) näitavad ava suurust ja lehvi laius pinnal, kui püstolit hoitakse kaetavast pinnast 30,5 cm (12 tolli) kaugusel.

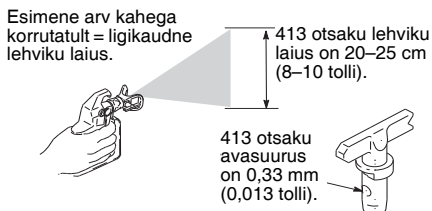

Viimased kaks kohta = otsaku avasuurus tuhandikollides.

Sobivad puhastusvedelikud

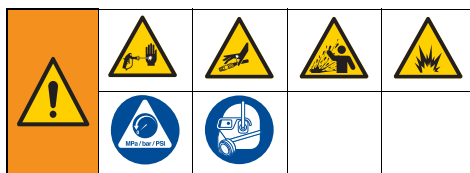





Õli- või vesialusel materjalid

- **Veepõhiste** materjalide pihustamisel loputage süsteem põhjalikult veega läbi.
- **Õlipõhiste** materjalide pihustamisel loputage pihusti põhjalikult lakibensiini või sobiva, õli baasil loputusvedelikuga läbi.
- **Enne veepõhiste** materjalide pihustamist **pärast õlipõhiste materjalide pihustamist** tuleb süsteem põhjalikult veega läbi loputada. **Enne** veepõhise materjali pihustamist peab tühjendustorust väljuv vesi olema puhas ja lahusevaba.

- **Enne õlipõhiste** materjalide pihustamist **pärast veepõhiste materjalide pihustamist** tuleb pihusti põhjalikult lakibensiini või sobiva, õli baasil loputusvedelikuga läbi loputada. Tühjendustorust voolavas lahuses ei tohi olla vett. Kui loputate sobivate õlipõhiste loputusveelikega, võtke alati aluseks **Staatilise maandamise juhised**, lk 31.
- Et vedelikku ei pritsiks teie nahale või silma, suunake püstol alati anuma sisesseinale.

Staatilise maandamise juhised

				
<p>Seade peab staatiliste sädemete ja elektrilöögi ohu vältimiseks maandatud olema. Elektrilised või staatilised sädemed võivad põhjustada aurude süttimist või plahvatamist. Vale maandus võib põhjustada elektrilöögi. Korraliku maandusega on tagatud elektrivoolu eemaldusjuhtme olemasolu.</p>				

Kasutage pihusti loputamisel või rõhu vabastamisel alati metallist anumad, kui õlipõhised materjalid tuleb välja loputada sobiva õlipõhise loputusvedelikuga.

Järgige kohalikke eeskirju. Kasutage vaid elektrit juhtivaid metallanumaid, mis on asetatud maandatud pinnale, näiteks betoonile.

Ärge asetage anumad elektrit mittejuhtivale pinnale nagu paber või papp, mis katkestab maandusühenduse.

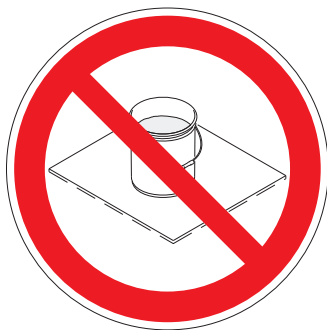

Maandage metallanum alati: ühendage anumaga maandusjuhe. Kinnitage üks ots klambriga anuma külge ja teine ots päris maandusele, nt veetorule.

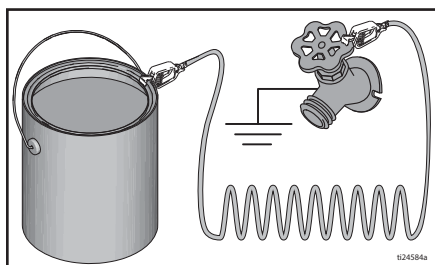

Maandusühenduse säilitamiseks pihusti loputamisel või rõhu vabastamisel hoidke värvipüstoli metallosa kindlalt vastu maandatud metallanuma külge, seejärel vajutage päästikule.

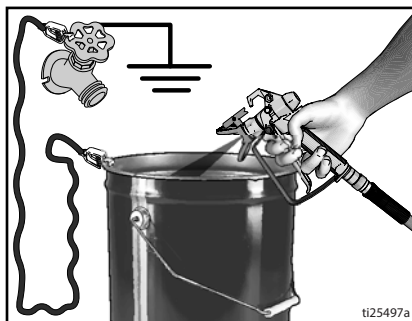

Kiirjuhend

Lk 9	Nimi	Kirjeldus
A	Pea/pihustusventiil	<ul style="list-style-type: none"> Asendis PRIME suunatakse vedelik tühjendustorusse. Asendis SPRAY suunatakse survestatud vedelik värvivoolikusse. Ülerõhu korral vabastatakse süsteemi rõhk automaatselt.
B	PushPrime nupp	Vajutamisel vabastab sisselaskeava kuuli.
C	Rõhu juhtnupp	Suurendab (päripäeva) ja vähendab (vastupäeva) vedeliku rõhku pumbas, voolikus ja püstolis. Funktsiooni valimiseks sobitage rõhu juhtnupu sümbol sätte näidikuga, lk 13.
D	Lüliti (ON/OFF)	Lülitab pihusti sisse ja välja.
E	Imitoru/kolu	Imeb vedeliku värvianumast pumpa.
F	Drenaažitoru	Laseb vedeliku süsteemist eeltäitmise ja rõhuvabastuse ajal välja.
G	Vaakum-pihustuspüstol	Väljutab vedelikku.
H	Pööratav pihustusotsak	<ul style="list-style-type: none"> Pihustab vedelikku, moodustab pihustusjälje ja juhib vedeliku voolu vastavalt ava suurusele. Pööratud asend kõrvaldab otsaku ummistuse, ilma et seda peaks lahti võtma.
J	Otsaku kaitse	Vähendab vedeliku naha alla tungimise ohtu.
K	Püstoli päästiku lukustus (lk 12)	Väldib püstoli päästiku kogemata vajutamist.
L	Püstoli vedelikuisendi liitmik	Keermestatud ühendus vaakumvooliku jaoks.
M	Püstoli vedelikufilter	Filtreerib püstolisse sisenevat vedelikku, et vähendada otsaku ummistusi.
N	ProXChange pump	Pumpab ja survestab vedelikku ning edastab selle värvivoolikusse.
P	Püstoli vedelikuväljundi liitmik	Keermestatud ühendus vaakumvooliku jaoks.
Q	Vaakumvoolik	Edastab kõrge surve all vedeliku pumbast püstolisse.
R	Vedelikufilter InstaClean™	<ul style="list-style-type: none"> Filtreerib pumbast väljuvat vedelikku, et vähendada otsaku ummistusi ja parandada lõpptulemust. Isepuhastub rõhu vabastamise ajal.
S	Anuma hoidik	Anuma transportimiseks sangast.
T	Sisselaskeava filter	Väldib prahi sattumist pumpa.
U	Toitejuhe	Uhendatakse pistikupesasse.
V	Hõlpsa juurdepääsu luuk	Hõlpsa juurdepääsu luuk võimaldab kiiret juurdepääsu pumbale. Avage pumba luuk, tõmmates selle sakkidelt lahti ja nihutades pumba sisselaskeavast eemale.
W	Imitoru/tühjendustoru hoidik	Seal hoitakse imi- ja tühjendusvoolikuid.
X	Pumba eemaldamise tööriist	Kasutage pumbatihendi eemaldamiseks/paigaldamiseks raami sisselõiget.
Z	Sissevooluklapi eemaldamise tööriist	Raami sisselõige pakub tööriistu sissevooluklapi hõlpsaks eemaldamiseks/paigaldamiseks ilma täiendavaid tööriistu vajamata.
	Kiirloputusseadis	Sellega saab aiavooliku ühendada imivooliku külge. et teha vesialusel vedelike kiirloputust.

Hooldus

Regulaarne hooldus on oluline, et tagada teie pihusti nõuetekohane töö.



Tegevus	Intervall
Kontrollige/puhastage InstaClean filtrit, vedeliku sisselaskeava filtrit ja püstoli filtrit.	Tehke seda iga päev või igal pihustuskorral.
Kontrollige, kas mootorikatte avad on vabad (ummistusteta).	Tehke seda iga päev või igal pihustuskorral.

TEADE

Kaitske pihusti ajami sisemisi osi vee eest. Katte avad tagavad mehaaniliste osade ja elektroonika õhkjahutuse. Kui neisse avadesse satub vesi, võib pihustis tekkida tõrge või jäädav kahjustus.

Vaakumvoolikud

Kontrollige igal pihustuskorral, kas voolik on terve. Kui vooliku kest või liitmikud on kahjustatud, ei tohi voolikut parandada. Ärge kasutage lühemaid voolikuid kui 7,6 m (25 jalga). Pingutage võtmega (kasutage kaht võtit).

Pihustiotsakud

- Puhastage otsakud pärast pihustamist alati sobiva puhastusvedeliku ja harjaga.
- Otsakud võivad vajada asendamist 57 liitri (15 galloni) või 227 liitri (60 galloni) järel, olenevalt värvi abrasiivsusest.

Pumba parandamine

Kui pumba tihendid kuluvad, hakkab värv pumbast lekkima.

- Ostke pumba paranduskomplekt ja paigaldage see enne järgmist tööd vastavalt komplektis olevatele juhistele.
- Vt **Pumba kokkupanek**, lk 46 või pidage nõu Graco/MAGNUMi volitatud edasimüüja, esindaja või hoolduskeskusega.

Pumba eemaldamine

Koluga FinishPro pihustitel tuleb enne pumba eemaldamist eemaldada kolu.

Enne pumba remonditööd sooritage alati **Rõhu alandamine**, lk 13.

- Tõmmake pumba hõlpsa juurdepääsu luugi külgedel sakke enda poole, lükates samal ajal kogu luugi pumba sisselaskeava juurest eemale.
- Nüüd tõstke luuki, nii et see pöörduv eest ära.

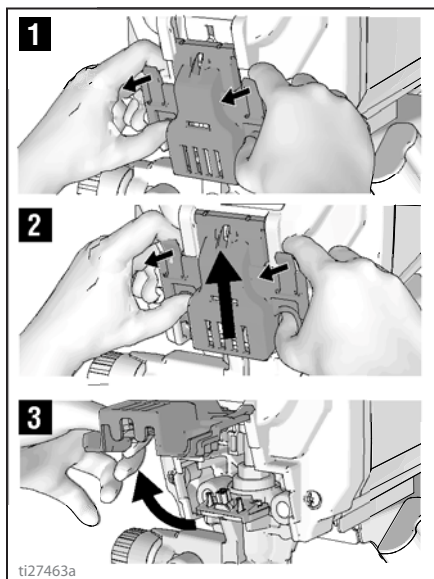

3. Nihutage pumbaplokk kinnitustihvtidelt ära.

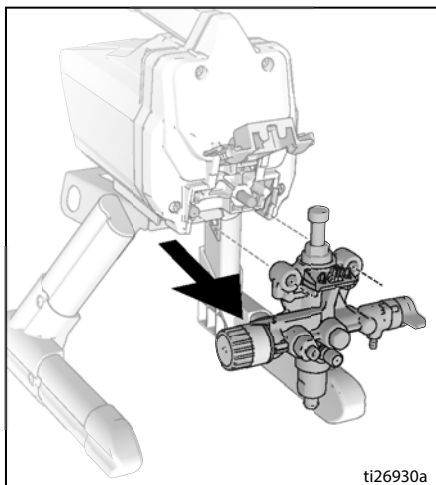

ProXChange'i eemaldamise tööriist

Raamis on sisseehitatud tööriist, millega saab eemaldada ProXChange tihendiploki. Vaadake pumba remondijuhendist täielikke remondijuhiseid.

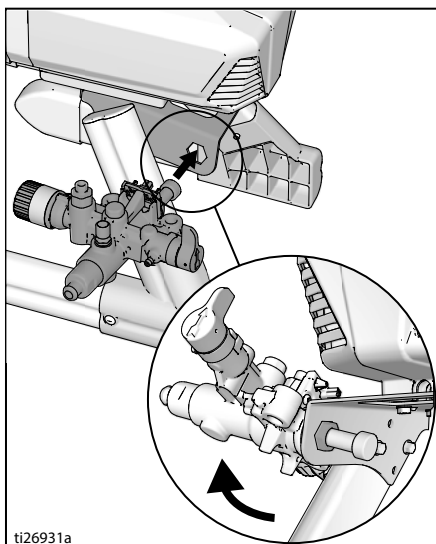

Sissevooluklapi eemaldamine

Raamis on sisseehitatud tööriist, millega saab sissevooluklapi pumbast eemaldada. Kui teile tundub, et sissevooluklapp on ummistunud või blokeerunud, eemaldage klapp ja puhastage või asendage see.

1. Eemaldage imitoru või kolu pihusti küljest.
2. Sisestage pumba sissevooluava raami ja keerake lahti sissevooluklapp. Eemaldage sissevooluklapp.

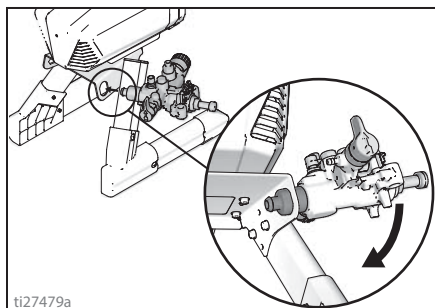

TEADE

Ärge vabastage sissevooluklapi sees asuvat kuuli ja vedru. See võib muidu sissevooluklapi eemaldamisel välja kukkuda. Ilma kuuli ja vedruta ei saa pumba eeltäita.

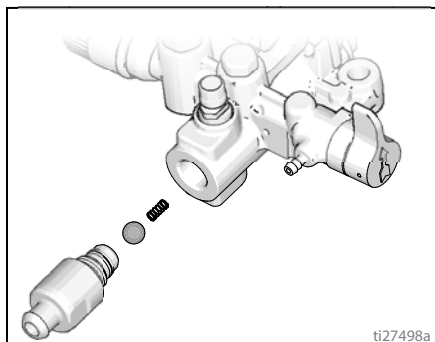

3. Puhastage õõnsus prahist ja kuivanud värvist ning pange kuul ja vedru tagasi. Keerake sissevooluklapp pumba külge, kasutades raamis olevat sisseehitatud tööriista.

Pumba paigaldamine

1. Nihutage pumbaplokk kinnitustihvtidele.

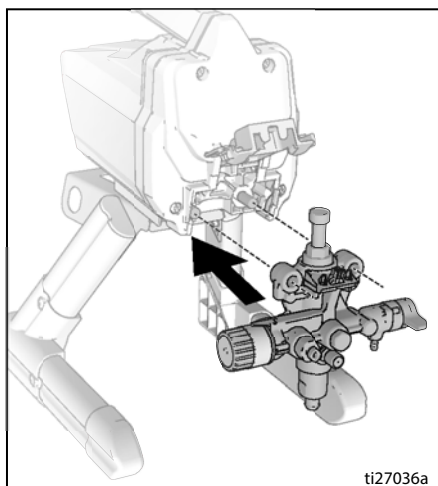

2. Liigutage pumba väljasurve varrast üles või alla, kuni kork on samal tasemel hargi avaga.

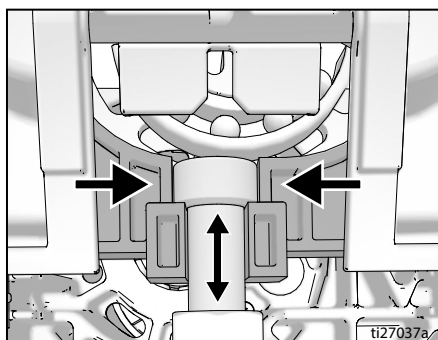

3. Keerake pumba luuk kinni, lükates kogu luuki pumba sisselaskeava suunas.

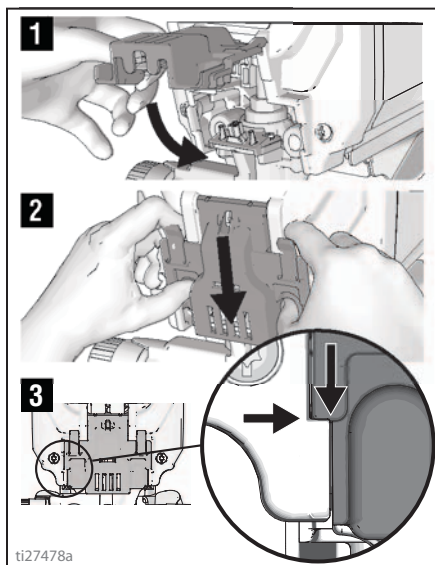

MÄRKUS: Enne pihusti kasutamist peab luuk olema täielikult suletud ja riivistatud.

Tõrkeotsing

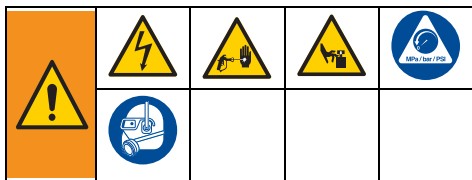

1. Enne kontrollimist või remontimist sooritage **Rõhu alandamine**, lk 13.
2. Iga probleemi juures nimetatakse esimesena kõige levinum lahendus. Alustage lahenduse leidmiseks algusest ja jätkake antud järjestuses.
3. Enne kui toote pihusti volitatud teeninduskeskusse, vaadake kogu veaotsingu tabel läbi.

Probleem	Põhjus	Lahendus
Mootor ei käivitu: (kontrollige, kas pihusti on vooluvõrku ühendatud ja toitelüliti on sisse lülitatud)	Hõlpsa juurdepääsu luuk ei ole korralikult suletud.	Veenduge, et hõlpsa juurdepääsu luuk on suletud ja riivistatud. Vt lk 35.
	Rõhu juhtnupp on keeratud nullrõhule.	Keerake juhtnuppu rõhu suurendamiseks päripäeva.
	Pistikupesas puudub toide.	Katsetage pistikupesa teise, kindlalt töökorras seadmega. Lähtestage kaitselüliti või vahetage kaitse. Leidke töötav pistikupesa. Lähtestage hoone kaitselüliti või vahetage kaitse.
	Pikendusjuhe on katki.	Vahetage pikendusjuhe välja. Vt lk 5.
	Pihusti elektrijuhe on katki.	Vaadake see üle, et avastada vigastused, nt purunenud isolatsioon või juhtmed. Kui elektrijuhe on katki, vahetage see.
	Pump on kinni jäänud (Värv on pumbas kõvenenud võivesi on pumbas jäätunud.)	Pöörake ON/OFF lüliti välja ja eemaldage pihusti vooluvõrgust. Kui see on külmunud, ÄRGE proovige pihustit käivitada enne, kui see on täielikult üles sulanud. Vastasel juhul võite kahjustada mootorit, juhtplaati ja/või ülekannet. Paigutage pihusti mitmeks tunniks sooja kohta. Kontrollige, kas pump saab vabalt liikuda, eemaldades katte ja keerutades ventilaatorit. Kui seade ei ole külmunud, kontrollige, kas pumbas on kuivanud värvi. Kui värv on pumbas kõvenenud: Vt lk 33. Kui mootor ei pöörle pärast pumba eemaldamist, pidage nõu Graco/Magnumi volitatud edasimüüja, esindaja või teeninduskeskusega.
	Mootori või juhtplokk on kahjustatud.	Vt või pidage nõu Graco/Magnumi volitatud edasimüüja, esindaja või hoolduskeskusega.

Probleem	Põhjus	Lahendus
Pihusti töötab, kuid pumba eeltäitmine ei toimi või kaob see kasutamise käigus. (Pump liigub, kuid ei pumba värvi ega tekita rõhku.)	Kontrollige, kas sissevooluklapi kuul on kinni jäänud.	Vajutage kuuli nihutamiseks nuppu PushPrime, et pumba eeltäitmine toimiks, VÕI sooritage pihusti kiirloputus: vt lk 24.
	Täite/pihustusventiil on asendis SPRAY.	Pöörake täite/pihustusventiil alla asendisse PRIME, kuni tühjendustorust väljub värv. Pump on nüüd eeltäidetud.
	Pumpa ei eeltäidetud loputusvedelikuga. (Kui süsteemi ei ole alguses eeltäidetud loputusvedelikuga, ei pruugi eeltäitmine paksu vedelikuga toimida.)	Eemaldage imitoru värvi seest. Eeltäitke pump õli- või vesialusel loputusvedelikuga. Vt lk 14.
	Värvis on prahti.	Kurnake värvi. Vt lk 12.
	Paks või kleepuv värv.	Mõne vedelikuga eeltäitmine võib toimuda kiiremini, kui ON/OFF lülitit lülitatakse korraks välja, nii et pump saab aeglustuda ja seiskuda. Keerake ON/OFF lülitit vajaduse korral mitu korda sisse ja välja.
	Sissevooluava filter on ummistunud või ei ole imitoru värvi sees.	Puhastage sissevooluava filter prahist ja kontrollige, kas imitoru on värvi sees.
	Kontrollige, kas sissevooluklapi kuul või pesa on määratud.	Eemaldage sissevoolu liitmik. Puhastage või asendage kuul ja pesa. Vt lk 34.
	Imitoru lekib.	Kontrollige imitoru ühendust, otsides võimalikke pragusid või vaakumi lekkekohti.
	Kontrollige, kas väljalaskeklapi kuul on kinni jäänud.	Keerake väljalaskeklapp välja, eemaldage ja puhastage.
Eeltäitmise/pihustamise klapp on kulunud või prahiga ummistunud.	Viige pihusti Graco/MAGNUMi volitatud teenindusse.	

Probleem	Põhjus	Lahendus
Pump on eeltäidetud, kuid pihustusjalg ei ole korralik.	Pihustiotsak võib olla osaliselt ummistunud.	Kõrvaldage pihustiotsaku ummistus. Vt lk 21.
	Pihustiotsak on asendis UNCLOG (ummistuse eemaldamine).	Pöörake pihustiotsaku noolekujulist käepidet, kuni see osutab ette asendisse SPRAY. Vt lk 21.
	Värvis on prahti.	Kurnake värvi. Vt lk 12.
	Rõhk on seatud liiga madalaks.	Seadke rõhu juhtnupp soovitud seadele. Vt lk 19.
	Vedelikufilter InstaClean on ummistunud.	Puhastage vedelikufilter InstaClean või vahetage see välja. Vt lk 28.
	Püstoli vedelikufilter on ummistunud.	Puhastage püstoli vedelikufilter või vahetage see välja. Vt lk 28.
	Valitud pihustiotsak on pihusti töömahtu arvestades liiga suur.	Vahetage otsak välja. Vt lk 19.
	Pihustiotsak on pihusti töömahtu arvestades liiga kulunud.	Vahetage otsak välja. Vt lk 19.
	Pihustiotsaku tihendid on kulunud või puudu.	Asendage tihendid. Vt lk 18.
	Sissevooluava filter on ummistunud või ei ole imitoru värvi sees.	Puhastage sissevooluava filter prahist ja kontrollige, kas imitoru on värvi sees.
	Pikendusjuhe on liiga pikk või liiga väikese jõudlusega.	Vahetage pikendusjuhe välja. Vt lk 5.
	Pumba sissevooluklapp või väljavooluklapp on kulunud või prahiga ummistunud.	Kontrollige sisse- või väljavooluklapi võimalikku kulumust ja saastumist. - Eeltäitke pihusti värviga - Vajutage korraks püstoli päästikut - Päästiku vabastamisel peaks pump korraks ringlema ja seiskuma - Kui pump jätkab tööd, võivad pumba klapid olla kulunud või prahiga saastunud - Puhastage või asendage klapid sobivate komplektidega. Vt lk 46.
	Materjal on liiga paks.	Vedeldage materjali. Järgige tootja soovitusi.
	Vaakumvoolik on liiga pikk (kui sellele lisati pikendus).	Eemaldage vaakumvooliku pikendus.
Püstol ei pihusta päästiku vajutamisel.	Pihustiotsak on ummistunud.	Kõrvaldage pihustiotsaku ummistus. Vt lk 21.
	Pihusti eeltäitmine kaotab toime.	Vt veaotsingu teemat "Pihusti töötab, kuid pumba eeltäitmine ei toimi või kaob see kasutamise käigus" lk 37.

Probleem	Põhjus	Lahendus
Värv jookseb pihustamise ajal seinale alla või voolab allapoole.	Materjal kantakse peale liiga paksult.	Liigutage püstolit kiiremini.
		Valige väiksema avasuurusega pihustiotsak.
		Valige laiema lehvikuga pihustiotsak.
		Veenduge, et püstol on pinnast piisavalt kaugel.
Pihustatav värv ei kata piisavalt.	Materjal kantakse peale liiga õhukese kihina.	Liigutage püstolit aeglasemalt.
		Valige suurema avasuurusega pihustiotsak.
		Valige kitsama lehvikuga pihustiotsak.
		Veenduge, et püstol on pinnale piisavalt lähedal.
Lehvikuga jälg varieerub pihustamise ajal märgatavalt.	Rõhu juhtimise lüliti on kulunud ja rõhk kõigub seetõttu liiga palju.	Viige pihusti Graco/MAGNUMI volitatud teenindusse.
Püstoli päästikut ei saa vajutada.	Püstoli päästik on riivistatud.	Keerake päästikuriivi selle vabastamiseks. Vt lk 12.
Rõhuregulaatorist tuleb värvi.	Rõhuregulaator on kulunud.	Viige pihusti Graco/MAGNUMI volitatud teenindusse.
Tühjendustorust lekib värvi.	Pihusti on liiga suure rõhu all	Viige pihusti Graco/MAGNUMI volitatud teenindusse.
Pumbast lekib värvi.	Pumba tihendid on kulunud.	Asendage pumba tihendid uue ProXChange mooduliga. Vt lk 33.
Mootor on kuum ja töötab katkendlikult. Mootor lülitub ülekuumenemise tõttu automaatselt välja. Kui põhjust ei kõrvaldada, võib järgneda masina kahjustus.	Korpuse õhutusavad on ummistunud või on pihusti kinni kaetud.	Hoidke õhutusavad ummistustest ja pihustusjääkidest puhtana ning tagage pihusti ümber piisav õhutusruum.
	Pikendusjuhe on liiga pikk või liiga väikese jõudlusega.	Vahetage pikendusjuhe välja. Vt lk 5.
	Kasutatava reguleerimata elektrigeneraatori pinget on liiga suur.	Kasutage sobiva pingeregulaatoriga elektrigeneraatorit.
	Mootor tuleb asendada.	Viige pihusti Graco/Magnumi volitatud edasimüüja või esindaja juurde või teenindusse.

Alusega pihustid 17H211, 17H214

Viide	Pingutusmoment
	16–18 N•m (140–160 naela tolli kohta)
	3,5–4,0 N•m (30–35 naela tolli kohta)
	12–14 N•m (110–120 naela tolli kohta)

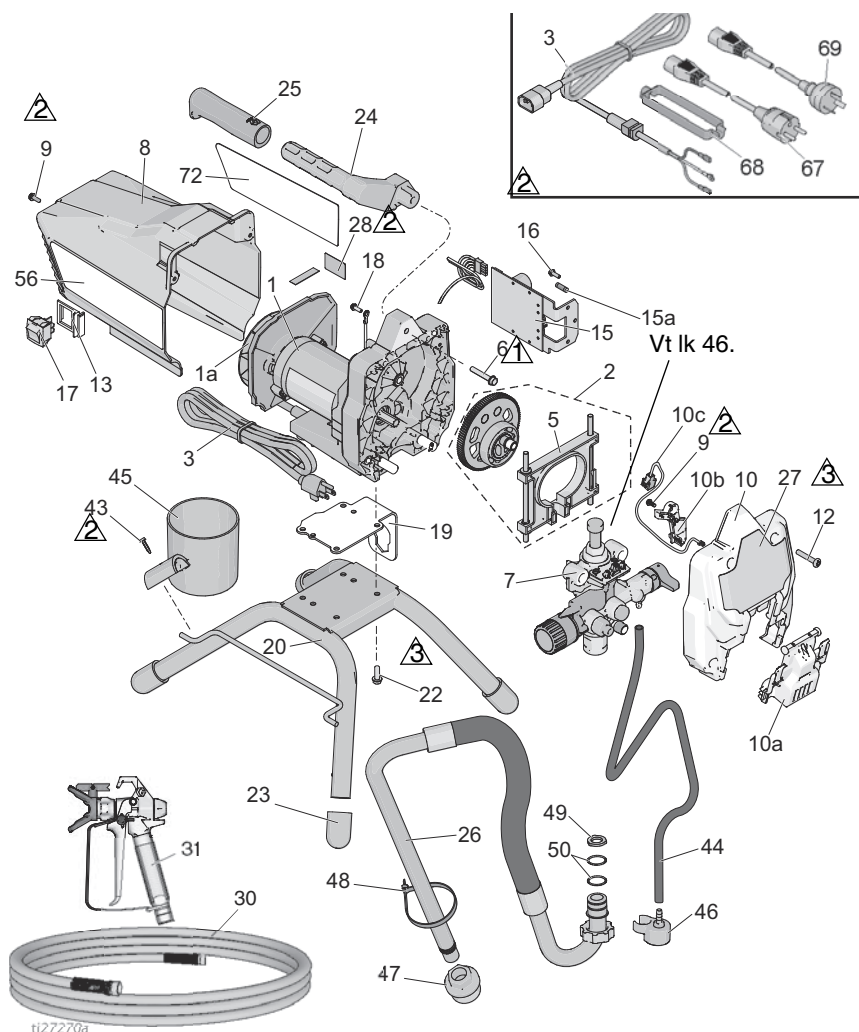



Alusega pihustite 17H211, 17H214 osade loend

ViideOsa	Kirjeldus	Kogus	ViideOsa	Kirjeldus	Kogus
1*	KOMPLEKT, mootor <i>sisaldab 1a, 22</i>		22	260212 KRUVI, hwh, keermestav	4
	17F756 120 V, mudel 17H211	1	23	15G857 SOKKEL, jalg	4
	17F758 230 V, mudel 17H214	1	24	276864 KÄEPIDE, pihusti	1
1a	KOMPLEKT, ventilaator		25	116139 KÄEPIDE	1
	287770 120 V, mudel 17H211	1	26	17J883 IMITORU, koost <i>sisaldab 44, 46, 47, 48, 49, 50</i>	1
	16X980 230 V, mudel 17H214	1	27	17J025 SILT, eesmine	1
2	17J863 KOMPLEKT, hammasratas ja hark <i>sisaldab 5</i>	1	30	VOOLIK, cpld, 1/4 tolli x 50 jalga	
			240794	Mudel 17H211	1
3	JUHE, toide		247340	Mudel 17H214	1
	17J173 120 V, mudel 17H211	1	31	PÜSTOL, SG3	
	17L301 230 V, mudel 17H214	1		288430 Mudel 17H211	1
5	17J864 KOMPLEKT, hark	1		17J910 Mudel 17H214	1
6	117493 POLT, mach, hwhd	1	43	122667 KRUVI, puuritav, HWH	1
7	17J875 PUMP, väljasurve	1	44	17J884 TÜHJENDUSTORU <i>sisaldab 46, 48</i>	1
8	17J865 KAITSEKATE, mootor <i>sisaldab 9, 56</i>	1	45	15G838 HOIDIK, imitoru/tühjendustoru	1
9	118444 POLT, mach, hwhd 10–24 x 0,5 tolli	3	46	244035 DEFLEKTOR, täketega	1
10	17J866 KOMPLEKT, kate, eesmine <i>sisaldab 9, 10a, 10b, 10c, 12</i>	1	47	276897 FILTER, 7/8-14	1
			48	404989 RIHM, seotav	1
10a	17F233 KATE, pump, lukustus	1	49	115099 SEIB, voolik	1
10b	17F262 KATE, juhtmetele	1	50	117559 Rõngastihend	2
10c	128551 KAABEL, PC, sillus	1	56▲	SILT, hoiatussilt	
12	115478 POLT, mach, Torx, pan hd	4		17J027 Mudel 17H211	1
13	15X737 LÜLITI, kandur	1		17K017 Mudel 17H214	1
15	KOMPLEKT, juhtplokki <i>sisaldab 15a, 16</i>		57▲	KAART, meditsiiniline hoiatus (ei ole näidatud)	
	17J867 120 V, mudel 17H211	1		222385 EN, ES, FR	1
	17J885 230 V, mudel 17H214	1		17A134 EN, ZH, KO	1
15a	119276 KAITSE, 12,5 A aeglane, 110V/120V	1	67	242001 JUHTMEKOMPLEKT, EL, mudel 17H214	1
	129882 KAITSE, 6,3 A aeglane, 230V	1	68	195551 FIKSAATOR, pistik, mudel 17H214	1
			69	242005 JUHTMEKOMPLEKT, AU, mudel 17H214	1
16	117501 KRUVI, plastite	1	72	17J026 SILT, küljel, GX 19	1
17	118899 KLAHVÜLITI	1			
18	115498 POLT, mach, pilu, hex whd	1			
19	17G329 PLAAT, mootor, kinnitus	1			
20	15E823 RAAM; alustugi	1			

* Mootorharjade komplekti tellimuse 17U193 jaoks.

▲ Ohu- ja hoiatussildid, märgised ja kaardid on asendamiseks saadaval tasuta.

Alusega pihustid 24Y680, 17G183, 17H218, 17H219, 17H221 DI

Viide	Pingutusmoment
	3,5–4,0 N•m (30–35 naela tolli kohta)
	12–14 N•m (110–120 naela tolli kohta)

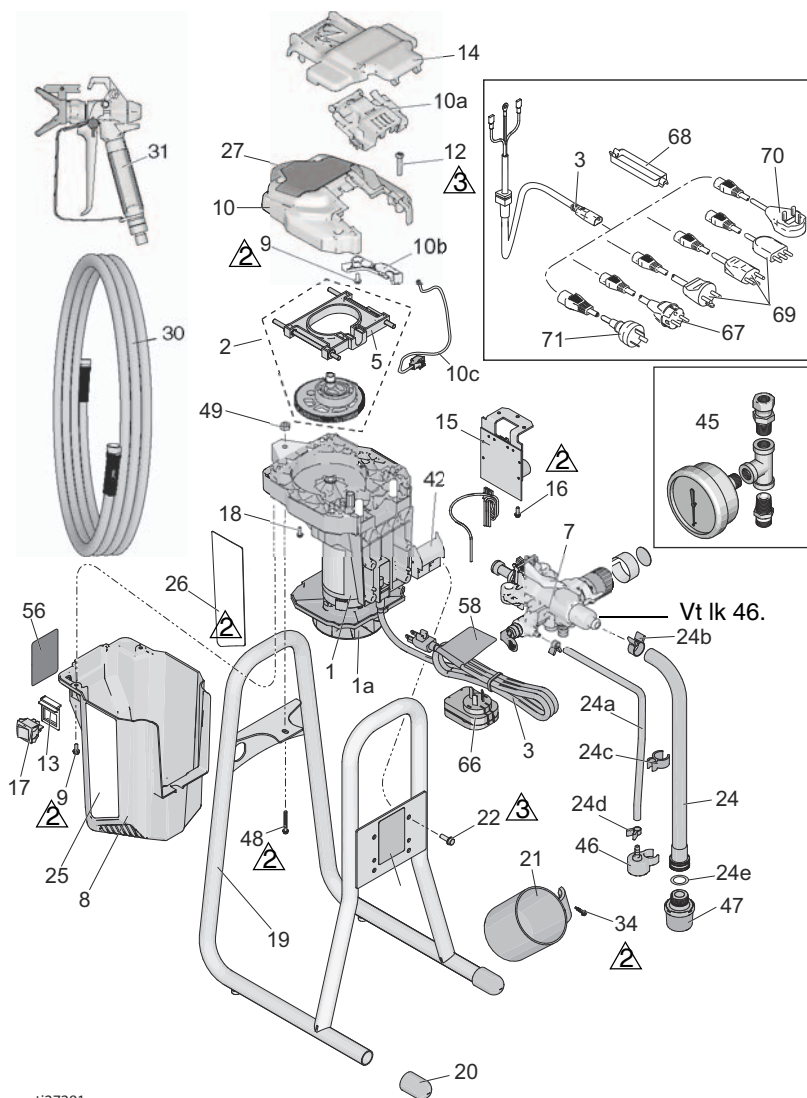

ti27281a



Alusega pihustite 24Y680, 17G183, 17H218, 17H219, 17H221 DI osade loend

Viide	Osa	Kirjeldus	Kogus	Viide	Osa	Kirjeldus	Kogus
1*		KOMPLEKT, mootor <i>sisaldab 1a, 22</i>		21	15G838	HOIDIK, imitoru/ tühjendustoru	1
	17K684	120 V, mudel 24Y680 (A-seeria)	1	22	128795	KRUVI, hwh, keermestav	4
	17F757	120 V, mudel 24Y680 (B-seeria)	1	24	17D161	IMITORU, koost <i>sisaldab</i> <i>24a-24e, 46, 47</i>	1
	17L083	230 V, mudelid 17G183, 17H218, 17H219, 17H221 (A-seeria)	1	24a	195108	VÄLJALASKETORU	1
	17F758	230 V, mudelid 17G183, 17H218, 17H219, 17H221 (B-seeria)	1	24b	116295	KLAMBER, toru	1
1a	16X980	KOMPLEKT, ventilaator	1	24c	195400	KLAMBER, toru	1
2	17J869	KOMPLEKT, hammasratas ja hark <i>sisaldab 5</i>	1	24d	115489	KLAMBER, väljalasketoru	2
3		JUHE, toide		24e	115099	SEIB, voolik	1
	17J173	120 V, mudel 24Y680	1	25	17J029	SILT, paremal	1
	17J175	230 V, mudel 17G183	1	26	17J030	SILT, vasakul	1
	17J405	230 V, mudel 17H219, 17H221	1	27	17J028	SILT, eesmine	1
	17L301	230 V, mudel 17H218	1	30	247340	VOOLIK, cpld, 1/4 tolli x 50 jalga	1
5	17J864	KOMPLEKT, hark	1	31		PÜSTOL	
7	17J908	PUMP, väljasurve	1	17J910		Mudelid 24Y680, 17G183, 17H218, 17H221	1
8		KAITSEKATE, mootor <i>sisaldab 9, 56</i>			16X214	Mudel 17H219	1
	17K688	Mudelid 24Y680, 17H219, 17H221 (A-seeria)	1	34	122667	KRUVI, puuritav, HWH	1
	17J865	Mudelid 24Y680, 17H219, 17H221 (B-seeria)	1	41	17J444	KANDERIHM	1
	17L101	Mudelid 17G183, 17H218 (A-seeria)	1	42	17J277	TILGAALUS	1
	17J887	Mudelid 17G183, 17H218 (B-seeria)	1	45	245856	KOMPLEKT, manomeeter, rõhk, mudelid 17G183, 17H218	1
9	118444	POLT, mach, hwhd 10–24 x 0,5 tolli	2	46	244035	DEFLEKTOR, täketega	1
10	17J866	KOMPLEKT, kate, eesmine <i>sisaldab 9, 10a,</i> <i>10b, 10c, 12</i>	1	47	288716	FILTER	1
10a	17F233	KATE, pump, lukustus	1	48	120736	KRUVI, kuuskant, äärik	1
10b	17F262	KATE, juhtmetele	1	49	102040	MUTTER, lukk, kuuskant	1
10c	128551	KAABEL, PC, sillus	1	56▲		SILT, hoiatussilt	
12	115478	POLT, mach, Torx, pan hd	4	17K018		Mudelid 24Y680, 17H221	1
13	15X737	LÜLITI, kandur	1	16G596		Mudelid 17G183, 17H218	1
14	17J618	KAITSE, värv	1	17K016		Mudel 17H219	1
15		KOMPLEKT, juhtplokk <i>sisaldab 15a, 16</i>		57▲		KAART, meditsiiniline hoiatus (ei ole näidatud)	
	17J867	120 V, mudel 24Y680	1	222385		EN, ES, FR	1
	17J885	230 V, mudelid 17G183, 17H218, 17H219, 17H221	1	17A134		EN, ZH, KO	1
15a	119276	KAITSE, 12,5 A aeglane, 110 V/120 V	1	58▲		SILT, hoiatus, juhe	
	129882	KAITSE, 6,3 A aeglane, 230 V	1	17K020		Mudelid 24Y680, 17H221	1
16	117501	KRUVI, plastite	1	15H087		Mudel 17H219	1
17	118899	KLAAHLÜLITI	1	67	242001	JUHTMEKOMPLEKT, EL, mudel 17H218, 17H221, 17H219	1
18	115498	POLT, mach, pilu, hex whd	1	68	195551	FIKSAATOR, pistik, mudel 17H218, 17H221, 17H219	1
19	17F940	RAAM, otsene sukeldamine	1	69	287121	JUHTMEKOMPLEKT, Itaalia/Taani/Rootsi, mudel 17H218	1
20	15G857	SOKKEL, jalg	2	70	17J242	JUHTMEKOMPLEKT, Ühendkuningriik, mudel 17H218	1
				71	242005	JUHTMEKOMPLEKT, AU, mudel 17H221, 17H219	1

* Mootorharjade komplekti tellimuse 17U193 jaoks.

▲ Ohu- ja hoiatussildid, märgised ja kaardid on asendamiseks saadaval tasuta.

Koluga pihustid 17F924, 17G184, 17H222, 17H223

Viide	Pingutusmoment
	1,5–2,0 N•m (15–20 naela tolli kohta)
	3,5–4,0 N•m (30–35 naela tolli kohta)
	12–14 N•m (110–120 naela tolli kohta)

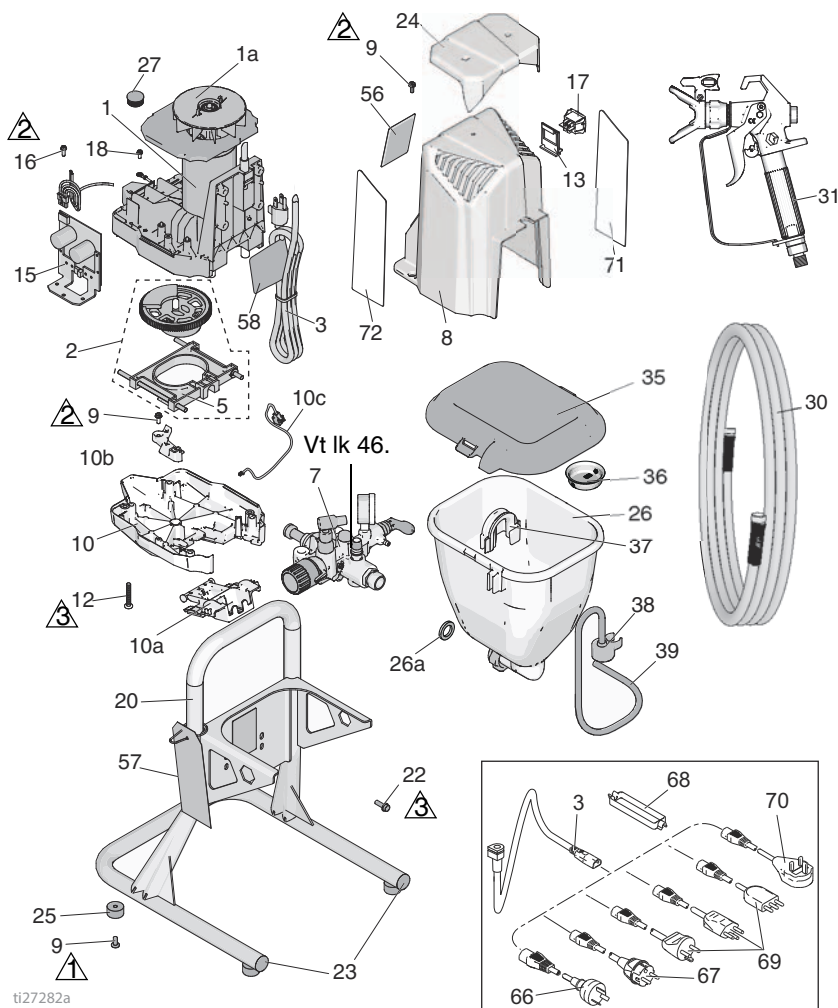

ti27282a

Koluga pihustite 17F924, 17G184, 17H222, 17H223 osade loend

Viide	Osa	Kirjeldus	Kogus	Viide	Osa	Kirjeldus	Kogus	
1*		KOMPLEKT, mootor		27	17J819	PISTIK	1	
		<i>sisaldab 1a, 22</i>		30	214698	VOOLIK, cpld, 3/16 tolli	1	
	17F757	120 V, mudel 17F924	1			x 25 jalga		
	17F758	230 V, mudelid 17G184, 17H222, 17H223	1	31	17J261	PÜSTOL, FTX	1	
1a	16X980	KOMPLEKT, ventilaator	1	35	17H417	KATE, kolu	1	
2	17J863	KOMPLEKT, hammasratas ja hark	1	36	112133	VÕRE, kolu	1	
		<i>sisaldab 5</i>		37	17H419	KLAMBER,	1	
3		JUHE, toide				tühjendusvoolik		
	17J173	Mudel 17F924	1	56▲		DEFLEKTOR, täketega	1	
	17J175	Mudel 17G184	1		15H085	TÜHJENDUSTORU	1	
	17L301	Mudel 17H222, 17H223	1		16G596	<i>sisaldab 37, 38</i>		
5	17J864	KOMPLEKT, hark	1			SILT, hoiatussilt		
6	117630	POLT, mach, hwhd	1		17K016	Mudel 17F924	1	
7	17J909	PUMP, väljasurve	1			Mudelid 17G184, 17H222	1	
8	17J887	KAITSEKATE, mootor	1	57▲		Mudel 17H223	1	
		<i>sisaldab 9, 56</i>			222385	KAART, meditsiiniline		
9	118444	POLT, mach, hwhd 10–24 x 0,5 tolli	7		17A134	hoiatus (ei ole näidatud)	1	
10	17J866	KOMPLEKT, kate, eesmine	1	58▲		EN, ES, FR	1	
		<i>sisaldab 9, 10a, 10b, 10c, 12</i>			17K020	EN, ZH, KO	1	
10a	17F233	KATE, pump, lukustus	1		15H087	SILT, hoiatus, juhe		
10b	17F262	KATE, juhtmetele	1		17K020	Mudel 17F924	1	
10c	128551	KAABEL, PC, sillus	1		15H087	Mudel 17H223	1	
12	115478	POLT, mach, Torx, pan hd	4	66	242005	JUHTMEKOMPLEKT, AU, mudel 17H223	1	
13	15X737	LÜLITI, kandur	1	67	242001	JUHTMEKOMPLEKT, EL, mudel 17H222, 17H223	1	
15		KOMPLEKT, juhtplokk			68	195551	FIKSAATOR, pistik, mudel 17H222, 17H223	1
		<i>sisaldab 15a, 16</i>		69	287121	JUHTMEKOMPLEKT, Itaalia/Taani/Rootsi, mudel 17H222	1	
	17J867	120 V, mudel 17F924	1			Uhendkuningriik, mudel 17H222		
	17J885	230 V, mudelid 17G184, 17H222, 17H223	1	70	17J242	JUHTMEKOMPLEKT, Muhendkuningriik, mudel 17H222	1	
15a	119276	KAITSE, 12,5 A aeglane, 110 V/120 V	1			SILT, vasakpoolne		
	129882	KAITSE, 6,3 A aeglane, 230 V	1		17F947	Mudelid 17F924, 17H223	1	
16	117501	KRUVI, plastite	1		17J041	Mudelid 17G184, 17H222	1	
17	118899	KLAVLÜLITI	1			Mudelid 17G184, 17H222	1	
18	115498	POLT, mach, pilu, hex whd	1	72		SILT, parempoolne		
20	17H426	RAAM, kolu	1		17F946	Mudelid 17F924, 17H223	1	
22	128795	KRUVI, hwh, keermestav	4		17J039	Mudelid 17G184, 17H222	1	
23	120151	FIKSAATOR, otsakaitse	2					
24	17H593	KATE	1					
25	17K640	SUMMUTI, jalad	4					
26	17J244	KOMPLEKT, kolu	1					
		<i>sisaldab 26a, 35</i>						
26a	115099	SEIB, voolik	1					

* Mootorharjade komplekti tellimuse 17U193 jaoks.

▲ Ohu- ja hoiatussildid, märgised ja kaardid on asendamiseks saadaval tasuta.

Pumba kokkupanek

Viide	Pingutusmoment	Viide	Pingutusmoment
△1	16–18 N•m (140–160 naela tolli kohta)	△4	25–28 N•m (220–250 naela tolli kohta)
△2	30–37 N•m (270–330 naela tolli kohta)	△5	36–43 N•m (320–380 naela tolli kohta)
△3	40–48 N•m (30–35 naela tolli kohta)		

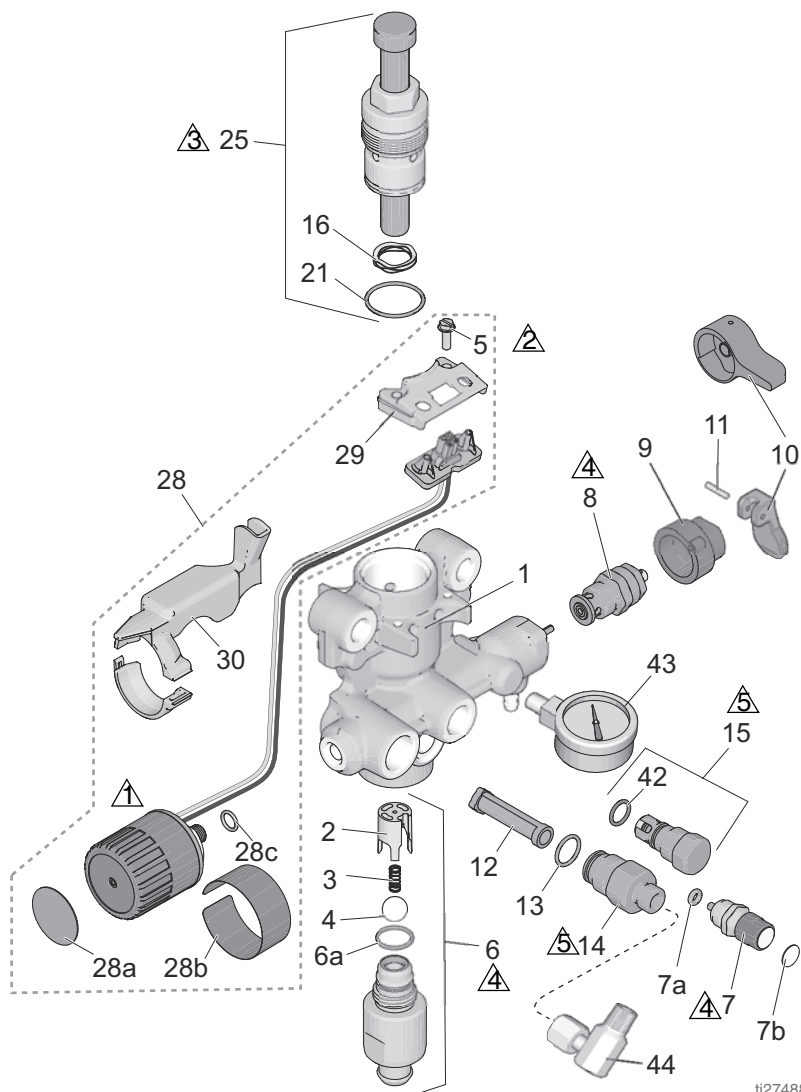

ti27488a

Pumba osade loend

Viide	Osa	Kirjeldus	Kogus	Viide	Osa	Kirjeldus	Kogus
1	17G447 17H605	KORPUS, pump Mudelid 17F924, 17G184, 17H222, 17H223	1	12	288747	KOMPLEKT, filter (mõnele mudelile ei ole paigaldatud)	1
2	17D364	JUHIK, kuul	1	13	120776	RÕNGASTIHEND	1
3	128336	VEDRU, kompressioon	1	14	24Y327	KOMPLEKT, väljalaskeava remont <i>sisaldab 12, 13</i>	1
4	105445	KUUL, 0,5 tolli	1	15	17J880	KOMPLEKT, väljavooluklapi remont <i>sisaldab 42</i>	1
5	117501	POLT, mach, pilu HWH	2	16	128323	VEDRU, klapp	1
6		KOMPLEKT, sisselaskeava korpus <i>sisaldab 2, 3, 4, 6a</i>		21	16D531	RÕNGASTIHEND	1
	17J876	Mudelid 24Y680, 17G183, 17H218, 17H219, 17H221	1	25	24Y472	KOMPLEKT, remont, kolbpump <i>sisaldab 16, 21</i>	1
	17J877	Mudelid 17H211, 17H214	1	28		KOMPLEKT, rõhuregulaator <i>sisaldab 5, 28a, 28b, 28c, 29, 30</i>	
	17J924	Mudelid 17F924, 17G184, 17H222, 17H223	1	17J881		Mudelid 17H211, 17H214	1
6a	124582	RÕNGASTIHEND	1	17J927		Mudelid 24Y680, 17F924, 17G183, 17G184, 17H218, 17H219, 17H221, 17H222, 17H223	1
7	17J878	KOMPLEKT, PushPrime <i>sisaldab 7a, 7b</i>	1	28a	15A464	SILT, juhtimine	1
7a	16P303	RÕNGASTIHEND	1	28b	17P739	SILT, juhtimine	1
7b	17K420	SILT, PushPrime	1	28c	106555	Rõngastihend	1
8		KOMPLEKT, klapp, väljavool, <i>sisaldab 9, 10, 11</i>		29	17F227	KANDUR, elektrikonektor	1
	235014	Mudelid 17H211, 17H214	1	30		KOMPLEKT, kate, juhe	
	17J925	Mudelid 24Y680, 17F924, 17G183, 17G184, 17H218, 17H219, 17H221, 17H222, 17H223	1	17F229		Mudelid 17H211, 17H214	1
9		ALUS, klapp		17J882		Mudelid 24Y680, 17F924, 17G183, 17G184, 17H218, 17H219, 17H221, 17H222, 17H223	1
	224807	Mudelid 17H211, 17H214	1	42	122486	RÕNGASTIHEND	1
10		KÄEPIDE, ventiil, väljavool		43	16X147	MANOMEETER Mudelid 17F924, 17G184, 17H222, 17H223	1
	187625	Mudelid 17H211, 17H214	1	44	155541	LIITMIK, käänatav Mudelid 17F924, 17G184, 17H222, 17H223	1
	15Y185	Mudelid 24Y680, 17F924, 17G183, 17G184, 17H218, 17H219, 17H221, 17H222, 17H223 <i>sisaldab 11</i>	1				
11	111600	TIHVT, soonega, mudelid 17H211, 17H214	1				

Elektriskeemid

110/120V

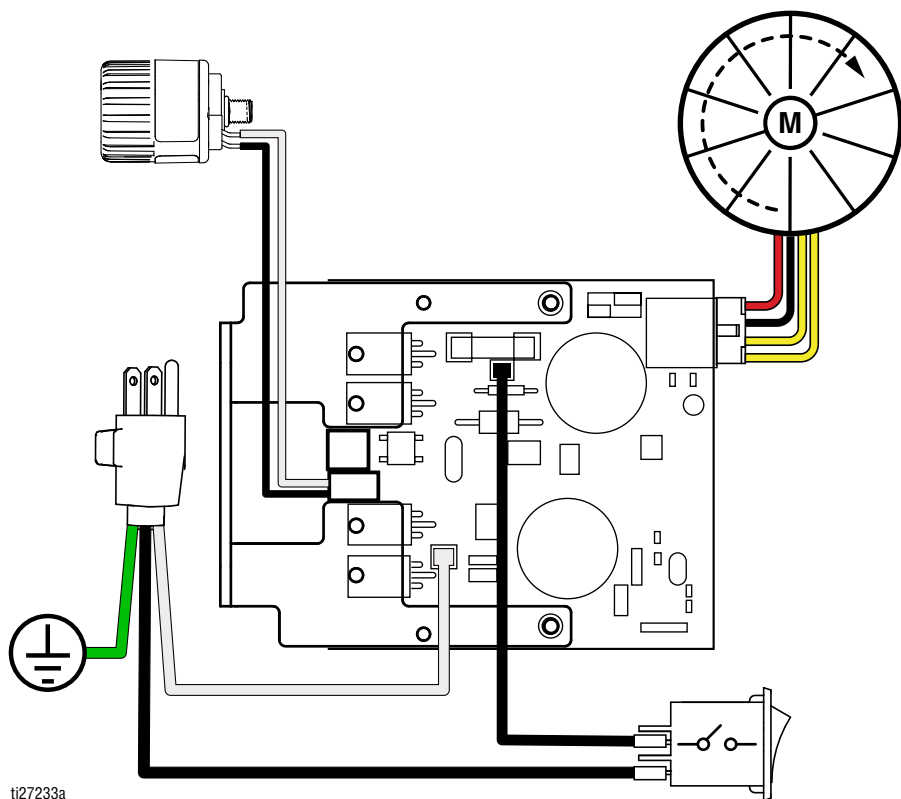

230V

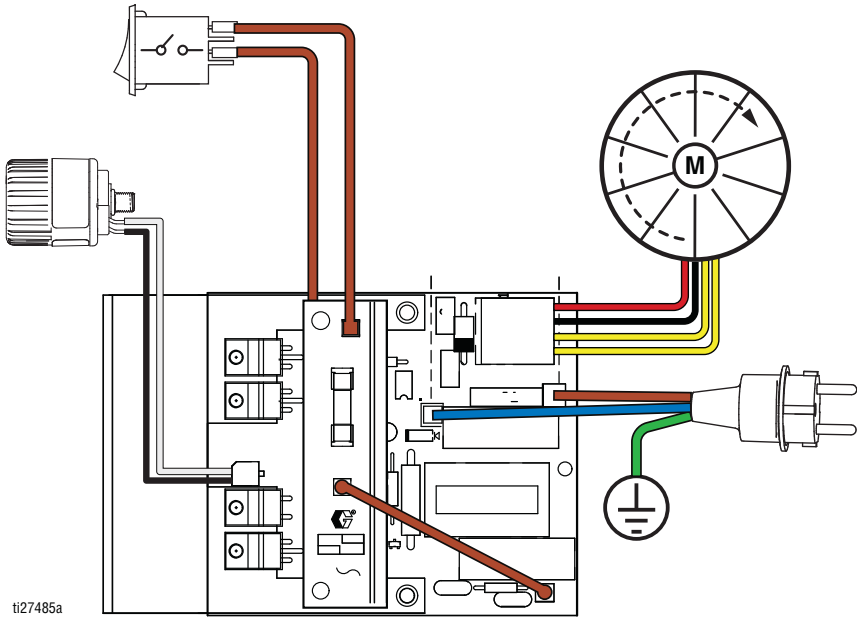

Tehnilised andmed

GX 19, GX 21, FinishPro GX 19

GX 19, GX 21, FinishPro GX 19		
	USA	Meetriline
Pihusti		
Vedeliku max töö rõhk	3000 psi	207 baari; 20,7 MPa
Maksimaalne jõudlus		
GX 19/FinishPro GX 19	0,38 gpm	1,4 l/min
GX 21	0,47 gpm	1,8 l/min
Otsaku max suurus		
GX 19/FinishPro GX 19	0,019 tolli	0,48 mm
GX 21	0,021 tolli	0,53 mm
Vedeliku väljapääsuava	1/4 tolli	1/4 tolli
Generaatori min võimsus	3500 W	
Nõuded voolule		
GX 19	110–120 V, 8 A / 220–240 V, 5 A / 1Ø	
GX 21	110–120 V, 12 A / 220–240 V, 10 A / 1Ø	
Mõõtmed		
Kõrgus		
Alus	18,4 tolli	46,7 cm
DI alus	22 tolli	55,9 cm
Kolu	19,6 tolli	49,8 cm
Pikkus		
Alus	16,7 tolli	47,5 cm
DI alus	18,4 tolli	46,7 cm
Kolu	20,2 tolli	51,3 cm
Laius		
Alus	13,5 tolli	34,3 cm
DI alus	12 tolli	30,5 cm
Kolu	13,5 tolli	34,3 cm
Mass		
Alus	25 naela	11,3 kg
DI alus	29 naela	13,2 kg
Kolu	28 naela	12,1 kg
Hoiustamistemperatuuri vahemik ♦ ❖	–30° kuni 160°F	–35° kuni 71 °C
Kasutamistemperatuuri vahemik ✓	40° kuni 115°F	4° kuni 46 °C

GX 19, GX 21, FinishPro GX 19

	USA	Meetriline
Müra**		
Helirõhk	83 dBa*	
Helitugevus	93 dBa*	
Ehitusmaterjalid		
Niiskuvad materjalid kõigil mudelitel	roostevaba teras, messing, nahk, ülikõrge molekulmassiga polüetüleen (UHMWPE), karbiid, nailon, alumiinium, PVC, polüpropüleen, fluoroelastomeer	
Märkused		
* Käivitusrõhud ja väljasurve tsükli kohta võivad kõikuda olenevalt vaakumist, otsakust, õhurõhust ja vedeliku tüübist.		
** Helirõhk mõõdetuna 3 jala (1 meetri) kaugusel seadmetest. Helitugevust on mõõdetud ISO-9614 standardi alusel.		

- ◆ **Kui pump pannakse hoiule mittekülmuva vedelikuga. Vee või lateksvärvi külmumine pumbas kahjustab pumpa.**
- ❖ Löögid plastosade pihta madala temperatuuri juures võivad neid kahjustada.
- ✓ Värvise viskoossuses väga madalast või kõrgest temperatuurist põhjustatud muutused võivad pihusti töötamist mõjutada.

GX FF

GX FF		
	USA	Meetriline
Pihusti		
Vedeliku max töörohk	3000 psi	207 baari, 20,7 MPa
Maksimaalne jõudlus	0,38 gpm	1,4 l/min
Otsaku max suurus	0,019 tolli	0,48 mm
Vedeliku väljapääsuava	1/4 tolli	1/4 tolli
Generaatori min võimsus	1500 W	
Nõuded voolule	110–120 V, 8 A / 220–240 V, 5 A, 1Ø	
Mõõtmed		
Kõrgus	19,6 tolli	49,8 cm
Pikkus	20,2 tolli	51,3 cm
Laius	13,5 tolli	34,3 cm
Mass	31 naela	14,1 kg
Hoiustamistemperatuuri vahemik ♦❖	–30° kuni 160°F	–35° kuni 71 °C
Kasutamistemperatuuri vahemik ✓	40° kuni 115°F	4° kuni 46 °C
Müra**		
Helirõhk	83 dBa*	
Helitugevus	93 dBa*	
Ehitusmaterjalid		
Niiskuvad materjalid kõigil mudelitel	roostevaba teras, messing, nahk, ülikõrge molekulmassiga polüetüleen (UHMWPE), karbiid, nailon, alumiinium, PVC, polüpropüleen, fluoroelastomeer	
Märkused		
* Käivitusrõhud ja väljasurve tsükli kohta võivad kõikuda olenevalt vaakumist, otsakust, õhurõhust ja vedeliku tüübist.		
** Helirõhk mõõdetuna 3 jala (1 meetri) kaugusel seadmetest. Helitugevust on mõõdetud ISO-9614 standardi alusel.		

♦ **Kui pump pannakse hoiule mittekülmuva vedelikuga. Vee või lateksvärvi külmumine pumbas kahjustab pumpa.**

❖ Löögid plastosade pihta madala temperatuuri juures võivad neid kahjustada.

✓ Värvide viskoossuses väga madalast või kõrgest temperatuurist põhjustatud muutused võivad pihusti töötamist mõjutada.

Graco standardgarantii

Graco garanteerib, et kogu selles dokumendis kirjeldatud Graco toodetud seadmestik, mis kannab Graco nime, ei sisalda ostjale kasutamiseks müümise päeval materjalidefekte ega valmistusvigu. Jättes kõrvale Graco avaldatud spetsiaalse, pikendatud või piiratud garantii, parandab või asendab Graco kaheteistkümne kuu jooksul alates müügipäevast seadmestiku mis tahes osa, mille Graco tunnistab vigaseks. See garantii kehtib ainult siis, kui seadmestiku paigaldamine, kasutamine ja hooldamine on toimunud vastavalt Graco kirjalikule dokumentatsioonile.

Käesolev garantii ei hõlma ja Graco ei vastuta üldise kulumise ning purunemise või mis tahes tõrke, kahjustuse või kulumise eest, mille on põhjustanud vale paigaldus, väärkasutus, abrasiioon, korrosioon, ebapiisav või vale hooldus, hooletus, õnnetus, oskamatu käsitlemine või mitte-Graco toodetud varuosade kasutamine. Samuti ei vastuta Graco tõrke, kahjustuse ega kulumise eest, mille on põhjustanud Graco seadmete mitteühilduvus konstruktsiooni, tarvikute, seadmete või materjalidega, mida ei ole tarninud Graco, või mille on põhjustanud konstruktsiooni, tarvikute, seadmete või materjalide, mida Graco ei ole tarninud, ebasobiv ehitus, tootmine, paigaldamine, kasutamine või hooldamine.

Selle garantii tingimuseks on väidetavalt defektse seadme ette tasutud tagastamine Graco volitatud edasimüüjale väidetava defekti kontrollimiseks. Kui väidetav defekt on tõendatud, parandab Graco tasuta kõik rikkis osad või vahetab need välja. Seade tagastatakse algele ostjale, kui transpordi eest on ette tasutud. Kui seadme ülevaatomisel ei avastata ühtki materjali või valmistamisega seotud defekti, remonditakse seade mõõduka tasu eest, mis võib sisaldada osade, töö ja transpordiga seotud kulusid.

SEE GARANTII ON EKSKLUSIIVNE JA ASENDAB MIS TAHES OTSESED VÕI KAUSDSED GARANTIID, KAASA ARVATUD, KUID LOETELUGA PIIRDUMATA: TURUSTATAVUSE GARANTII JA KINDLAKS EESMÄRGIKS SOBIVUSE GARANTII.

Graco ainus kohustus ja ostja ainus heastamisvahend garantii mis tahes rikkumise eest on sätestatud eespool. Ostja nõustub, et ükski muu heastamisvahend (kaasa arvatud, kuid mitte ainult, juhuslik või ettenägematu kahju saamata jäänud tulu, teostamata müügi, isikule vigastuse tekitamise või varakahjustuse või mis tahes muu juhusliku või ettenägematu kahju eest) ei ole kohaldatav. Kõik hagid garantii rikkumise eest tuleb esitada kahe (2) aasta jooksul alates müügikuupäevast.

GRACO EI ANNA GARANTIID JA ÜTLEB OTSESELT LAHTI MIS TAHES GARANTIIST MÜÜDAVUSE NING TEATAVAKS OTSTARBEKS SOBIVUSE SUHTES LISAVARUSTUSE, SEADMETE, MATERJALIDE VÕI KOMPONENTIDE PUHUL, MIDA GRACO MÜÜB, KUID EI TOODA. Nende esemete, mida Graco on müünud, kuid mida ta ei ole tootnud (nt elektrimootorid, lülitid, voolik jms), suhtes kehtib nende tootja garantii (kui see on olemas). Graco annab ostjale asjakohast abi mis tahes nõude esitamisel kõnealuste garantiide rikkumise puhul.

Graco ei vastuta ühelgi juhul kaudse, juhusliku, eri- või ettenägematu kahju eest, mis tuleneb Graco tarnitud seadmetest või sellega koos müüdnud mis tahes toodete või teiste kaupade varustusest, töötamisest või kasutusviisist, ükskõik kas lepingu rikkumise, garantii rikkumise, Graco hooletuse tõttu või mõnel muul põhjusel.

FOR GRACO CANADA CUSTOMERS

The Parties acknowledge that they have required that the present document, as well as all documents, notices and legal proceedings entered into, given or instituted pursuant hereto or relating directly or indirectly hereto, be drawn up in English. Les parties reconnaissent avoir convenu que la rédaction du présent document sera en Anglais, ainsi que tous documents, avis et procédures judiciaires exécutés, donnés ou intentés, à la suite de ou en rapport, directement ou indirectement, avec les procédures concernées.

Graco teave

Et saada Graco toodete kohta värskemaid teavet, külastage veebilehte www.graco.com.

Patendiinfo leiate aadressilt www.graco.com/patents.

TELLIMUSE ESITAMISEKS võtke ühendust Graco kohaliku edasimüüjaga või helistage telefonil 1 800 690 2894 lähima edasimüüja leidmiseks.

Kogu selles dokumendis sisalduv sõnaline ja pildiline teave vastab avaldamise ajal uusimale tooteteabele. Gracol on õigus seda ükskõik mis ajal eelneva etteteatamiseta muuta.

Algupärase kasutusjuhendi tõlge. This manual contains Estonian. MM 3A3212

Graco peakontor: Minneapolis

Rahvusvahelised kontorid: Belgia, Hiina, Jaapan, Korea

GRACO INC. AND SUBSIDIARIES • P.O. BOX 1441 • MINNEAPOLIS MN 55440-1441 • USA

Autoriõigus 2015, Graco Inc. Kõik Graco tootiskohad on registreeritud sertifikaadiga ISO 9001.

www.graco.com
Versioon G, Mai 2020